



ESTUFA DE PELLETS ESTANCA

# GIO' AIR 8 S1

Traducción de las instrucciones en idioma original

**MCZ**



8901825101

## ÍNDICE

|  |    |
|--|----|
| ÍNDICE .....                                   | II |
| INTRODUCCIÓN.....                              | 1  |
| 1-ADVERTENCIAS Y CONDICIONES DE GARANTÍA ..... | 2  |
| 2-INSTALACIÓN .....                            | 8  |
| 3-DIBUJOS Y CARACTERÍSTICAS TÉCNICAS .....     | 17 |
| 4-INSTALACIÓN Y MONTAJE .....                  | 19 |
| 5-CONEXIÓN A DISPOSITIVOS ADICIONALES.....     | 26 |
| 6-CARGA DE PELLETS .....                       | 27 |
| 7-CONEXIÓN ELÉCTRICA .....                     | 28 |
| 8-PRIMER ENCENDIDO .....                       | 29 |
| 9-PANEL DE MANDOS .....                        | 31 |
| 10-OPCIONES DEL MENÚ Y FUNCIONAMIENTO.....     | 32 |
| 11-DISPOSITIVOS DE SEGURIDAD.....              | 40 |
| 12-ALARMAS .....                               | 41 |
| 13-RECOMENDACIONES PARA UN USO SEGURO .....    | 45 |
| 14-LIMPIEZAS .....                             | 46 |
| 15-AVERÍAS/CAUSAS/SOLUCIONES .....             | 54 |
| 16-TARJETA ELECTRÓNICA.....                    | 57 |

## INTRODUCCIÓN

Estimado Cliente:

Nuestros productos han sido diseñados y fabricados en conformidad con las normativas vigentes, con materiales de alta calidad y una experiencia profunda en los procesos de transformación.

Para que pueda conseguir las mejores prestaciones, le aconsejamos leer con atención las instrucciones contenidas en este manual.

Este manual de instalación y uso es parte integrante del producto; asegúrese de que siempre se entregue con el aparato, incluso en caso de cesión a otro propietario. En caso de pérdida, solicite una copia al servicio técnico de la zona o descárguelo directamente desde el sitio web de la empresa.

Todos los reglamentos locales, incluidos aquellos que hacen referencia a las normas nacionales y europeas, deben ser respetados en el momento de la instalación del aparato.

En Italia, en las instalaciones de los equipos de biomasa inferiores a los 35 KW, se hace referencia al D.M. 37/08, y todos los instaladores cualificados con los requisitos idóneos deben entregar el certificado de conformidad del equipo instalado. (Por equipo se entiende Estufa+Chimenea+Toma de aire).

## REVISIONES DE LA PUBLICACIÓN

El contenido de este manual es de carácter exclusivamente técnico y propiedad de la empresa MCZ Group Spa.





Ninguna parte de este manual puede ser traducida a otro idioma y/o adaptada y/o reproducida ni siquiera parcialmente a través con ningún medio mecánico o electrónico ni mediante fotocopias, registro, etc. sin una autorización escrita previa de MCZ Group Spa,

La empresa se reserva el derecho a efectuar modificaciones en el producto en cualquier momento sin aviso previo. La sociedad propietaria protege sus derechos de acuerdo con la ley.

## CUIDADO DEL MANUAL Y MODO DE CONSULTA

- Cuide el manual y consérvelo en un lugar de fácil y rápido acceso.
- Si el manual se pierde o destruye, solicite una copia a su vendedor o bien directamente al Servicio de asistencia técnica autorizado. También puede descargarlo desde el sitio web de la empresa.
- El "**texto en negrita**" indica al lector que debe prestar una atención especial.
- "*El texto en cursiva*" se emplea para llamar su atención sobre otros apartados de este manual o para realizar aclaraciones adicionales.
- La «nota» proporciona al lector informaciones adicionales sobre el tema.

## SÍMBOLOS PRESENTES EN EL MANUAL

|   |  |
|---|--|
|   | <b>ATENCIÓN:</b><br>lea atentamente y comprenda el mensaje al que se refiere ya que el <b>incumplimiento de las indicaciones puede provocar daños en el producto y poner en peligro la incolumidad de quien los utiliza.</b> |
|  | <b>INFORMACIONES:</b><br>el incumplimiento de las prescripciones comprometerá el uso del producto.   |
|   | <b>SECUENCIAS OPERATIVAS:</b><br>secuencia de botones que deben presionarse para acceder a un menú o efectuar regulaciones.  |
|   | <b>MANUAL</b><br>Consulte con atención este manual o las instrucciones correspondientes.   |



### ADVERTENCIAS PARA LA SEGURIDAD

- **La instalación, la conexión eléctrica, la comprobación del funcionamiento correcto y el mantenimiento deben ser llevados a cabo exclusivamente por personal autorizado y cualificado.**
- **Instale el producto respetando todas las leyes locales, nacionales y las normas vigentes del lugar, región o país de instalación.**
- Utilice exclusivamente el combustible que recomienda el fabricante. El producto no debe ser utilizado como incinerador.
- Se prohíbe usar alcohol, gasolina, combustibles líquidos para faroles, gasóleo, bioetanol, fluidos para el encendido del carbón o líquidos similares para encender/avivar la llama en estos aparatos. Mantenga estos líquidos inflamables bien lejos del aparato cuando se esté usando.
- No vierta en el depósito combustibles que no sean pellet de madera.
- Para el uso correcto del producto, de los equipos electrónicos conectados al mismo y para prevenir accidentes, se deben respetar siempre las instrucciones proporcionadas en este manual.
- **El aparato puede ser utilizado por niños a partir de 8 años y por personas con capacidades físicas, sensoriales o mentales reducidas, sin experiencia o sin el conocimiento necesario, siempre que estén supervisadas o tras haber recibido las instrucciones necesarias para un uso seguro del aparato y para comprender los peligros inherentes a este. Los niños no deben jugar con el aparato. La limpieza y el mantenimiento que debe llevar a cabo el usuario no pueden ser realizados por niños sin supervisión. Antes de llevar a cabo cualquier operación, el usuario o la persona que ha de trabajar con el producto, deberá haber leído y comprendido todo el contenido de este manual de instalación y uso. Cualquier error o configuración incorrecta puede provocar situaciones de peligro o un funcionamiento irregular.**
- **No utilice el producto como escalera o estructura de apoyo.**
-

## 1-ADVERTENCIAS Y CONDICIONES DE GARANTÍA

- No ponga a secar ropa sobre el producto. Objetos como tendederos de ropa o similares deben mantenerse a una debida distancia del producto. **Riesgo de incendio.**
- *El usuario es el único responsable en caso de un uso inadecuado del producto. El fabricante queda eximido de toda responsabilidad civil y penal al respecto.*
- Cualquier tipo de alteración o sustitución no autorizada con piezas no originales del producto puede ser peligroso para la seguridad del operador y eximen al fabricante de toda responsabilidad civil y penal.
- La mayoría de las superficies del producto alcanzan temperaturas muy elevadas (puerta, manija, vidrio, tubo de salida de los humos, etc.). **Es necesario, por tanto, evitar tocar estas partes si no se cuenta con los elementos de protección personal o con los instrumentos necesarios, como por ejemplo guantes de protección térmica** o sistemas de accionamiento de tipo “mano fría”.
- **Está prohibido hacer funcionar el producto con la puerta abierta o con el vidrio roto.**
- **Durante el periodo de inactividad, todas las puertas/portillos/cubiertas del aparato deben mantenerse cerrados.**
- El producto debe conectarse eléctricamente a una instalación que cuente con un sistema eficaz de puesta a tierra.
- Apague el equipo si presenta daños o problemas de funcionamiento.
- En caso de encendido fallido, habrá que eliminar toda acumulación de pellets sin quemar en el quemador antes de intentar encender la estufa de nuevo. Controle que el quemador esté limpio y bien colocado antes de volver a encender.
- No lave el producto con agua. El agua podría penetrar en la unidad y dañar los aislamientos eléctricos, provocando descargas eléctricas.
- No permanezca demasiado tiempo delante del producto en funcionamiento. No caliente demasiado el lugar en el que está instalado el producto. Esto puede alterar las condiciones físicas y provocar problemas de salud.
- Instale el producto en locales debidamente protegidos contra incendios y que cuenten con todos los servicios de suministro (de aire y electricidad) y descarga para los humos.

## 1-ADVERTENCIAS Y CONDICIONES DE GARANTÍA

- Si la chimenea se incendia, apague el equipo, desconéctelo de la red y no abra la puerta del mismo por ningún motivo. A continuación, llame a las autoridades competentes.
- El almacenamiento del producto y del revestimiento debe efectuarse en lugares libres de humedad, y no deben exponerse a la intemperie.
- Se recomienda no quitar los pies de apoyo del cuerpo del producto al suelo para garantizar un aislamiento adecuado, sobre todo en caso de suelos de materiales inflamables.
- En caso de averías en el sistema de encendido, no fuerce el encendido con materiales inflamables.
- Las operaciones de mantenimiento extraordinario deben ser llevadas a cabo solo por personal autorizado y cualificado.
- Evalúe las condiciones estáticas de la superficie sobre la cual se apoyará el producto y procure un aislamiento adecuado si ésta está hecha de materiales inflamables (ej. madera, alfombras, plástico).
- Partes eléctricas con tensión: alimente el producto solo después de ensamblarlo por completo.
- Desconecte el producto de la alimentación 230 V antes de realizar cualquier intervención de mantenimiento.
- Un mal uso o un mantenimiento incorrecto del producto pueden provocar situaciones de peligro.
- Está prohibido cargar manualmente el combustible en el brasero. El incumplimiento de esta advertencia puede generar situaciones de peligro.
- **Es indispensable eliminar siempre la acumulación de pellet no quemado en el brasero determinado por un encendido fallido, por el vaciado del depósito o por todas las situaciones que pueden generar esta condición, antes de que vuelva a encenderse el producto.**

# 1-ADVERTENCIAS Y CONDICIONES DE GARANTÍA

## INFORMACIONES:

Para cualquier problema, dirijase al revendedor o a personal cualificado y autorizado por la empresa.

- Debe utilizarse únicamente el combustible indicado por el fabricante.
- Durante el primer encendido es normal que el producto emita humo causado por el primer calentamiento del barniz. Mantenga, por tanto, bien aireado el local en el que se encuentra instalado.
- Controle y limpie periódicamente los conductos de descarga de los humos (empalme a la chimenea).
- El producto no es un equipo de cocción.
- Mantenga siempre la tapa del depósito del combustible cerrada.
- Conserve en buen estado este manual de instalación y uso ya que debe acompañar el producto durante toda su vida útil. En caso de venta o cambio de propiedad, entregue el manual junto con el equipo al nuevo usuario.

## DESTINO DE USO

El producto funciona exclusivamente con pellets de madera y debe instalarse en interiores.

## COMPROBACIONES DE LAS PRESTACIONES DEL PRODUCTO.

Todos nuestros productos han sido sometidos a PRUEBAS ITT en laboratorios certificados (sistema 3) y de acuerdo con el Reglamento (UE) número 305/2011 "Productos de construcción", según la norma EN 14785:2006 (pellet) y la "Directiva de Máquinas" EN 303-5 (calderas). En el caso de pruebas para un control del mercado o de comprobaciones de inspección por parte de organismos terceros, es necesario tener en cuenta las siguientes advertencias:

- para obtener las prestaciones declaradas, el producto debe realizar previamente un ciclo de funcionamiento mínimo de 15/20 horas.
- utilizar el tiro medio de los humos de combustión especificado en la tabla «características técnicas del producto».
- el tipo de pellet utilizado debe respetar la normativa vigentes EN ISO 17225-2.
- el aporte de combustible puede variar según la longitud y la potencia calorífica del combustible, y, por tanto, pueden ser necesarias algunas regulaciones para respetar el consumo horario especificado en la tabla «características técnicas del producto». Utilizando pellet de característica A1 se asegura la potencia calorífica globalmente dentro de los márgenes rígidos respecto del pellet de prueba utilizado, pero la dimensión influye notablemente en las prestaciones; por tanto, de media no debe ser inferior a 24 mm de longitud y con un diámetro de 6 mm.
- en el caso de un producto de leña, hay que comprobar la humedad residual correcta del combustible, que no debe ser inferior al 12% ni superior al 20%. A medida que aumenta la humedad, hay que realizar regulaciones diferentes para el aire comburente; para ello, hay que intervenir en el registro del aire comburente, modificando la mezcla entre aire primario y secundario.
- si hay daños derivados del movimiento, hay que comprobar el funcionamiento correcto de los dispositivos que pueden influir en las prestaciones (ejemplo, ventiladores de aire o dispositivos de seguridad eléctricos).
- las prestaciones máximas se obtienen con la potencia de llama y de ventilación al máximo.
- atégase escrupulosamente a los puntos de toma previstos según la normativa tanto por lo que se refiere a las emisiones como a las temperaturas.

## CONDICIONES DE GARANTÍA

La empresa garantiza el producto, **excluyendo los elementos sometidos a desgaste normal**, (reproducidos en la página siguiente), por una duración de **2 (dos) años** a partir de la fecha de compra que se comprueba con:

- un comprobante (factura y/o factura fiscal) que incluya el nombre del vendedor y la fecha en que se ha realizado la compra;
- el envío del certificado de garantía rellenado en el plazo de 8 días a partir de la compra.

Además, para que la garantía sea válida y eficaz, la instalación correcta y la puesta en servicio del equipo deben ser llevadas a cabo exclusivamente por personal cualificado, que en los casos previstos deberá entregar al usuario una declaración de conformidad de la instalación y del buen funcionamiento del producto.

Se recomienda realizar la prueba funcional del producto antes de completarlo con sus acabados correspondientes, cuando estén previstos (revestimientos, pintura de las paredes, etc.).

## 1-ADVERTENCIAS Y CONDICIONES DE GARANTÍA

Las instalaciones que no cumplan con las normas vigentes invalidan la garantía del producto, lo mismo sucede con el uso impropio y la falta de mantenimiento, tal como lo indica el fabricante.

La garantía es operativa siempre y cuando se cumplan las indicaciones y las advertencias incluidas en el manual de uso y mantenimiento que acompañan al equipo, de manera que se pueda hacer un uso correcto del mismo.

La sustitución del equipo completo o la reparación de cualquiera de sus componentes, no amplían la duración de la garantía, la cual permanece invariable.

Por garantía se entiende la sustitución o la reparación gratuita **de las piezas que demuestren tener defectos de fabricación.**

Para beneficiar de la garantía, en caso de un defecto manifiesto, el comprador deberá conservar el certificado de garantía y presentarlo, junto con el documento que se le entregó en el momento de la compra, en el Centro de Asistencia Técnica.

### EXCLUSIONES

Quedan excluidos de la presente garantía todo funcionamiento defectuoso y/o daños al equipo que se deban a las causas siguientes:

- los daños debidos al transporte y/o desplazamiento.
- partes que resulten defectuosas debido a negligencia o descuido en el uso, mantenimiento incorrecto, instalación no conforme con lo especificado por el fabricante (consulte siempre el manual de instalación y de uso que acompaña al equipo)
- dimensionamiento incorrecto para el uso o defectos en la instalación, es decir, el incumplimiento de las disposiciones necesarias para garantizar la ejecución de modo correcto.
- recalentamiento impropio del equipo, es decir, el uso de combustibles no conformes a los tipos y a las cantidades indicadas en las instrucciones que lo acompañan
- otros daños adicionales causados por intervenciones incorrectas del usuario al intentar reparar la avería inicial
- perjuicio debido a los daños provocados por el usuario al volver a utilizar el equipo, después de haber detectado un defecto
- en presencia de caldera con posibles corrosiones, incrustaciones o roturas causadas por corrientes vagantes, condensaciones, agua agresiva o ácida, tratamientos desincrustadores efectuados de manera inadecuada, falta de agua, depósitos de lodos o cal
- ineficacia de las chimeneas, de los conductos de humos o de partes de la instalación que componen el equipo
- daños producidos por manipulaciones del equipo, agentes atmosféricos, calamidades naturales, actos de vandalismo, descargas eléctricas, incendios, defectos de la instalación eléctrica y/o hidráulica.
- La falta de mantenimiento anual de la estufa por parte de un técnico autorizado o del personal calificado conlleva la anulación de la garantía.

Se excluyen además de la presente garantía:

- las partes sometidas a desgaste normal como juntas, vidrios, revestimientos y rejillas de fundición, partes pintadas, cromadas o doradas, las manijas y los cables eléctricos, lámparas, pilotos luminosos, pomos y todas las partes que pueden extraerse del hogar.
- Las variaciones cromáticas de las partes pintadas y de cerámica/piedra serpentina, al igual que los agrietamientos de la cerámica puesto que son características naturales del material y del uso del producto.
- reformas murales
- piezas de la instalación (si las hay) no suministradas por el fabricante

Las posibles intervenciones técnicas en el producto, para eliminar dichos defectos y los daños relacionados, deberán ser acordadas con el Centro de Asistencia Técnica, que se reserva el derecho de aceptar o no el encargo y que de todos modos se efectuarán fuera de la garantía, como asistencia técnica prestada en condiciones específicas acordadas según las tarifas vigentes al momento de la reparación.

Además, correrán a cargo del usuario los gastos que se generen debido a la solución de intervenciones técnicas equivocadas o manipulaciones, e igualmente debido a factores que hayan dañado el equipo y que no dependan de defectos originales.

A excepción de los límites impuestos por la ley y por los reglamentos, quedan excluidas de la garantía las medidas tomadas para la contención de la contaminación atmosférica o acústica.

***La empresa declina toda responsabilidad por daños, directos o indirectos, a personas, animales o cosas, que puedan derivar del incumplimiento de las instrucciones del manual y que se refieran especialmente a la instalación, al uso y al mantenimiento del equipo.***



# 1-ADVERTENCIAS Y CONDICIONES DE GARANTÍA

## REPUESTOS

En caso de funcionamiento anómalo del producto, diríjase al vendedor, quien se encargará de comunicar el hecho al servicio de asistencia técnica.

Utilice exclusivamente piezas de repuesto originales. El revendedor o el centro de asistencia pueden suministrarle todas las indicaciones necesarias para los repuestos.

Se recomienda no esperar a que los componentes se desgasten antes de realizar la sustitución, por lo que es conveniente realizar controles periódicos de mantenimiento.



***La empresa declina toda responsabilidad en caso de que el producto y cualquier accesorio se utilicen inapropiadamente o se modifiquen sin autorización.***

***Para cualquier sustitución, deben utilizarse únicamente piezas de repuesto originales.***

## Información para la gestión de residuos de aparatos eléctricos y electrónicos con pilas y acumuladores



Este símbolo que aparece en el producto, en las pilas, los acumuladores o en su embalaje o su documentación indica que el producto y las pilas o acumuladores que contiene, al final de su vida útil, no deben recogerse, recuperarse o desecharse junto con los residuos domésticos. Una gestión inadecuada de los residuos de aparatos eléctricos y electrónicos, pilas o acumuladores podría provocar la liberación de sustancias peligrosas contenidas en los productos. Para evitar posibles daños para el medio ambiente o la salud, se recomienda al usuario que separe este aparato y/o las pilas o acumuladores que contiene de otros tipos de residuos y lo entregue al servicio municipal encargado de la recogida. Se puede solicitar al distribuidor la recogida de los residuos de aparatos eléctricos y electrónicos en las condiciones y de acuerdo con las modalidades establecidas por las normas nacionales de transposición de la Directiva 2012/19/UE.

La recogida diferenciada y el tratamiento correcto de los aparatos eléctricos y electrónicos, de las pilas y los acumuladores favorecen la conservación de los recursos naturales, el respeto del medio ambiente y garantizan la protección de la salud.

Para obtener más información sobre las modalidades de recogida de los residuos de aparatos eléctricos y electrónicos, de las pilas y los acumuladores es necesario acudir a los ayuntamientos o las autoridades públicas competentes para la concesión de autorizaciones.

## POR QUÉ ESTANCA

Los productos construidos con una estructura perfectamente estanca, no consumen el oxígeno del ambiente recogiendo todo el aire del ambiente exterior (si está oportunamente canalizada) y pueden, por tanto, colocarse dentro de todas las casas que requieren un elevado grado de aislamiento como las "casas pasivas" o "de alta eficiencia energética". Gracias a esta tecnología, no hay ningún riesgo de emisiones de humo en el ambiente, no son necesarias las tomas de aire libres en el ambiente de instalación ni, por tanto, las rejillas de ventilación. Por consiguiente, no habrá flujos de aire frío en el ambiente que reducen el confort y la eficiencia global de la instalación. La estufa estanca también puede instalarse cuando hay ventilación forzada o locales que pueden entrar en depresión respecto del exterior.

## 1-ADVERTENCIAS Y CONDICIONES DE GARANTÍA

Nuestros productos por biocombustible sólido (a continuación, denominados «Productos») han sido diseñados y fabricados en conformidad con una de las siguientes normativas europeas armonizadas con el Reglamento (UE) n.º 305/2011 para los productos de construcción:

**EN 14785:** «Aparatos de calefacción doméstica alimentados con pellets de madera»

**EN 13240:** «Aparatos de calefacción doméstica alimentados con troncos de madera»

**EN 13229:** «Aparatos insertables, incluidos los hogares abiertos, que utilizan troncos de madera»

**EN 12815:** «Cocinas domésticas que utilizan troncos de madera»

Además, los productos respetan los requisitos esenciales de la Directiva **2009/125/CE (Diseño Ecológico)** y, si procede, las Directivas:

**2014/35/EU** (LVD - Directiva de Baja Tensión)

**2014/30/EU** (EMC - Directiva de Compatibilidad electromagnética)

**2014/53/UE** (RED – Directiva de Equipos radioeléctricos)

**2011/65/EU** (RoHS)

Dicho esto, destacamos e indicamos que:

- **Este manual y la ficha técnica, disponibles también en nuestro sitio web**, contienen todas las indicaciones específicas e informaciones necesarias y fundamentales para la elección del producto, su instalación correcta y el dimensionamiento del sistema de evacuación de humos;
- los productos deben **instalarse, controlarse y someterse a mantenimiento** por personal cualificado, según las indicaciones contenidas en este manual y respetando las legislaciones locales y las normativas de instalación y mantenimiento vigentes en cada uno de los países, así como poseer un sistema de calefacción eficiente y correctamente dimensionado a las exigencias de la vivienda;
- **si los productos se estresan térmicamente** debido a un funcionamiento continuado durante varias horas a potencias altas (por ej. 3, 4 horas al día a potencias P4 o P5), se recomienda realizar una limpieza más frecuente y reducir el intervalo entre los mantenimientos ordinarios, teniendo en cuenta el estado de funcionamiento del producto; además, en estas condiciones de trabajo de la máquina, aumenta el riesgo de desgaste precoz del producto, y en particular, de los elementos expuestos al calor directo de la llama (por ej. cámara de combustión), cuyo estado original podría sufrir cambios y deterioros que, además, podrían generar ruido durante el funcionamiento del producto a causa de la dilatación mecánica.

En caso de incumplimiento de todo lo indicado anteriormente, el fabricante declina cualquier responsabilidad.

Por tanto, se recomienda, además de respetar las indicaciones relativas a la limpieza y el mantenimiento ordinario y extraordinario, mantener un uso escrupuloso del producto utilizando los programas de temporizador y modulación previstos, para gestionar correctamente la temperatura interna de la estructura.

## 2-INSTALACIÓN



**Las indicaciones incluidas en este capítulo se refieren explícitamente a la norma italiana de instalación UNI 10683. En cualquier caso, hay que respetar siempre las normativas vigentes en el país de instalación.**

### EL PELLET

El pellet se obtiene mediante el prensado de serrín producido durante el tratamiento de la madera natural seca (sin pinturas). El carácter compacto del material está garantizado por la lignina contenida en la propia madera y que permite producir el pellet sin usar colas o aglomerantes.

El mercado ofrece varios tipos de pellet con características diferentes según las mezclas de madera empleadas. El diámetro más común en el mercado es de 6 mm (existe también un diámetro de 8 mm), con una longitud promedio de entre 3 y 40 mm. El pellet de buena calidad tiene una densidad que oscila entre 600 y más de 750 kg/m<sup>3</sup> con un contenido de agua que se mantiene entre el 5 y el 8% de su peso.

Además de ser un combustible ecológico, puesto que aprovecha al máximo los restos de la madera obteniendo una combustión más limpia respecto de la obtenida con los combustibles fósiles, el pellet presenta también ventajas técnicas.

Mientras que una buena madera tiene un poder calorífico de 4,4 kW/kg (15 % de humedad, tras unos 18 meses de proceso de envejecimiento), el del pellet es de 4,9 kW/kg. Para garantizar una buena combustión, es necesario que el pellet se conserve en un lugar seco y protegido de la suciedad. El pellet suele suministrarse en sacos de 15 kg, por lo que el almacenamiento es muy práctico.



SACO DE COMBUSTIBLE DE 15 kg

Un pellet de buena calidad garantiza una combustión correcta reduciendo las emisiones nocivas a la atmósfera.



***Un combustible de baja calidad supone la necesidad de limpiar con mayor frecuencia el brasero y la cámara de combustión.***

Gracias a las principales certificaciones de calidad para el pellet existentes en el mercado europeo, se garantiza que el combustible forme parte de la clase A1/A2, según la norma ISO 17225-2 (ex EN 14961). Entre estas certificaciones, cabe citar, por ejemplo, **ENPlus**, **DINplus**, **Ö-Norm M7135**, que garantizan el respeto, en particular, de las siguientes características:

- poder calorífico: 4,6 ÷ 5,3 kWh/kg.
- Contenido de agua: ≤ 10% del peso.
- Porcentaje de cenizas: máx. 1,2 % del peso (A1 inferior a 0,7 %).
- Diámetro: 6±1/8±1 mm.
- Longitud: 3÷40 mm.
- Contenido: 100 % de madera no tratada y sin ninguna adición de sustancias aglomerantes (porcentaje de corteza máx. 5 %).
- Embalaje: en sacos realizados con material eco-compatible o biodegradable.



***La empresa recomienda especialmente para sus productos, el uso de combustibles certificados (ENPlus, DINplus, Ö-Norm M7135).***

***El uso de pellet de baja calidad o que incumpla con las condiciones presentadas anteriormente, compromete el funcionamiento del producto y puede comportar, por consiguiente, la anulación de la garantía y la exención de toda responsabilidad sobre el producto.***

## 2-INSTALACIÓN

### PREMISA

La ubicación del montaje deberá elegirse en función del ambiente, la evacuación, el conducto de humos. Dirijase a las autoridades locales para saber si existen prescripciones más restrictivas que afecten a la toma de aire comburente, la instalación de evacuación de humos incluido el conducto de humos y la chimenea. El fabricante declina toda responsabilidad en caso de instalaciones no conformes con las leyes en vigor, recambio de aire incorrecto en los locales, conexión eléctrica no conforme con las normas y uso inapropiado del equipo. La instalación deberá ser realizada por un técnico calificado, que deberá entregar al comprador una declaración de conformidad de la instalación y sobre el cual recae toda la responsabilidad de la instalación definitiva y del consiguiente buen funcionamiento del producto.

En especial modo deberá asegurarse de que:

- haya una adecuada toma de aire comburente y una descarga de humos conforme con el tipo de producto instalado
- otras estufas o dispositivos instalados no provoquen una depresión en el local en el que está instalado el producto (únicamente para los aparatos estancos se permite un máximo de 15 Pa de depresión en el ambiente)
- con el producto encendido no se produzca un reflujo de humos en el ambiente
- la evacuación de los humos se realice en condiciones de total seguridad (dimensionamiento, estanqueidad humos, distancias respecto a materiales inflamables...)

**Se recomienda, en particular, comprobar en los datos de la placa del conducto de evacuación de humos las distancias de seguridad que deben respetarse cuando hay presencia o paso de materiales combustibles, al igual que el tipo de material aislante más idóneo. Estas prescripciones deben respetarse escrupulosamente para evitar perjudicar gravemente la salud de las personas y el buen estado de la vivienda.** La instalación del equipo debe consentir un fácil acceso para su limpieza y la de los tubos de evacuación de humos y de la chimenea. **Se prohíbe la instalación de la estufa en locales con peligro de incendio. La instalación en monolocal, dormitorios y cuartos de baño está consentida solo a equipos estancos o cerrados, equipados con una adecuada canalización del aire comburente directamente al exterior. Mantenga siempre una distancia y una protección adecuadas a fin de evitar que el producto entre en contacto con el agua.**

En el caso de que se hayan instalado varios equipos, deberá dimensionarse adecuadamente la toma de aire del exterior.

### DISTANCIAS MÍNIMAS

Se aconseja instalar la estufa separada de paredes y/o muebles, con una ventilación de aire mínima que consienta una eficaz aireación del equipo y una buena distribución del calor en el ambiente. Respete las distancias de objetos inflamables o sensibles al calor (sofás, muebles, revestimientos de madera, etc...) tal como se especifica. La distancia frontal respecto a materiales inflamables debe ser como mínimo el valor que se indica en la tabla de los datos técnicos del producto.

En caso de presencia de objetos considerados particularmente delicados como muebles, cortinas, sofás, aumente adecuadamente la distancia de la estufa.

**i** *Si el suelo es de madera, se recomienda poner una superficie protectora de conformidad con las normativas vigentes del país de instalación.*

| GIO' AIR 8 S1 | Paredes no inflamables | Paredes inflamables   |
|---------------|------------------------|-----------------------|
|               | A = 5 cm<br>B = 5 cm   | A = 5 cm<br>B = 10 cm |

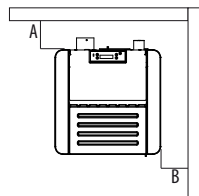

Si el suelo es de material combustible, se recomienda utilizar una protección de material incombustible (acero, vidrio...) que proteja también la parte delantera contra eventuales caídas de combustibles durante las operaciones de limpieza.

El equipo deberá instalarse en un suelo que tenga las adecuadas capacidades de carga.

Si la construcción existente no cumple con este requisito, deberán tomarse las medidas adecuadas (por ejemplo una placa de distribución de la carga).

## 2-INSTALACIÓN

### PREMISA

Este capítulo, titulado “Conducto de evacuación de humos” ha sido redactado de acuerdo con lo establecido en las normativas Europeas (EN13384 - EN1443 - EN1856 - EN1457).

Incluye algunas indicaciones sobre la correcta realización del conducto de evacuación de humos, pero, bajo ningún concepto, sustituye las normas vigentes, las cuales deberá conocer perfectamente el fabricante calificado. Dirijase a las autoridades locales para saber si existen normativas restrictivas que afecten a la toma de aire comburente, la instalación de descarga de humos, el conducto de evacuación de humos y la chimenea.

La Empresa declina toda responsabilidad por el funcionamiento irregular de la estufa si se debe al uso de un conducto de evacuación de humos incorrectamente dimensionado y que no se ajuste a las normas vigentes.

### CONDUCTO DE EVACUACIÓN DE HUMOS

El conducto de evacuación de humos o la chimenea es muy importante para conseguir un funcionamiento regular de un aparato calefactor de combustibles sólidos de tiro forzado, ya que los equipos calefactores modernos se caracterizan por un elevado rendimiento con humos más fríos y con un consiguiente tiro menor; es por tanto esencial que el conducto de evacuación de humos esté construido a la perfección y se mantenga siempre eficaz. Un conducto de evacuación de humos conectado a un aparato de pellet/leña debe ser, al menos, de categoría T400 (o superior, si el aparato lo requiere) y resistente al fuego de hollín. La evacuación de humo debe realizarse a través de un conducto de humos individual con tubos de acero aislados (A) o mediante un conducto de humos ya existente y adecuado para el uso previsto (B). Todo orificio en cemento debe ser entubado oportunamente. En ambos casos, prever un tapón de inspección (AT) y/o compuerta de inspección (AP) FIG. 1

Está terminantemente prohibido empalmar varios aparatos de leña/pellet (\*) o de cualquier otro tipo (campanas de ventilación...) en el mismo conducto de evacuación de humos.

(\*) a menos que existan exenciones nacionales (por ejemplo, en Alemania), que en determinadas condiciones permitan una instalación de más de un equipo en una misma chimenea; en cualquier caso se deben respetar rigurosamente los requisitos de producto/instalación establecidos por las respectivas normativas/legislaciones vigentes en ese país



FIGURA 1 - CONDUCTO DE EVACUACIÓN DE HUMOS

## 2-INSTALACIÓN

### CARACTERÍSTICAS TÉCNICAS

Encargue a un técnico cualificado la comprobación de la eficiencia del conducto de evacuación de humos.

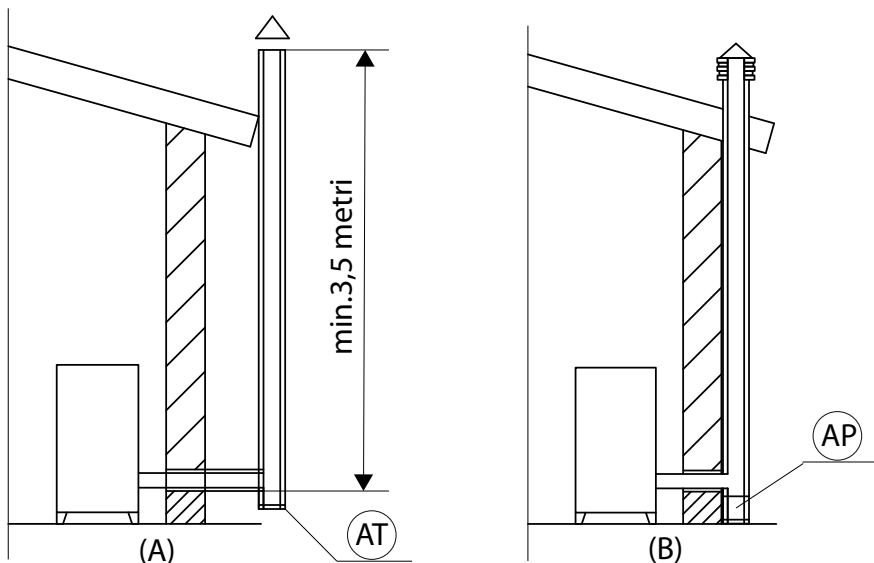
El conducto de evacuación de humos debe ser estanco, tener un recorrido vertical sin estrechamientos, estar fabricado con materiales impermeables a los humos, a la condensación, aislados térmicamente y adecuados para resistir a lo largo del tiempo frente a normales esfuerzos mecánicos (se aconsejan chimeneas de A/316 o refractario con doble cámara aislada de sección redonda). Debe estar perfectamente aislado por el exterior para evitar fenómenos de condensación y reducir el efecto del enfriamiento del humo. Debe colocarse a cierta distancia de materiales combustibles o fácilmente inflamables con una cámara de aire o de materiales aislantes: compruebe la distancia indicada por el fabricante de la chimenea según la EN1443. La entrada de la chimenea debe estar en el mismo lugar donde está instalado el aparato o, como mucho, en el cuarto contiguo, y disponer bajo la entrada, de una cámara de recogida de hollín y de condensación a la que pueda accederse a través de un portillo metálico hermético.

### TECHO PLANO



FIGURA 2

### TECHO A 15°

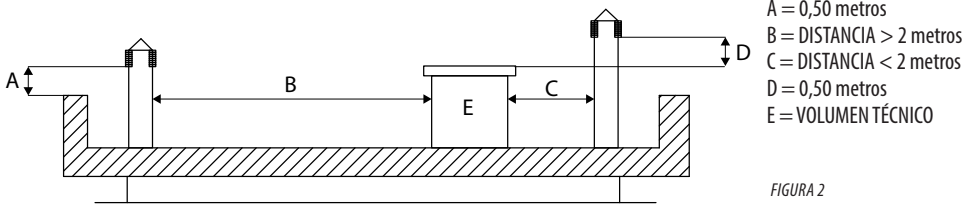

FIGURA 3

### TECHO A 30°

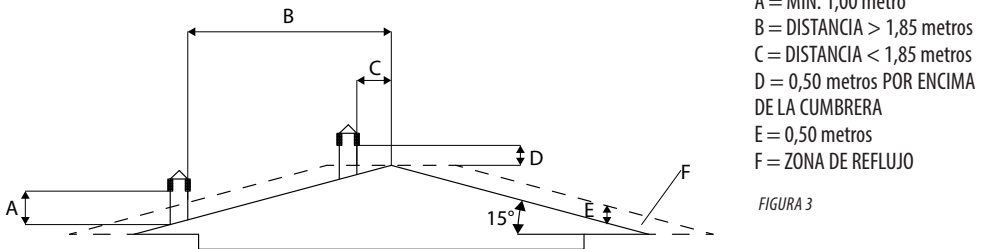

FIGURA 4

## 2-INSTALACIÓN

### TECHO A 60°

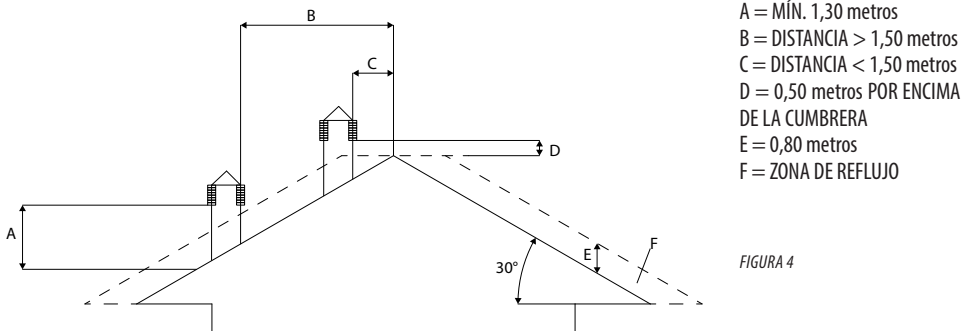

FIGURA 5

- A = MÍN. 2,60 metros
- B = DISTANCIA > 1,20 metros
- C = DISTANCIA < 1,20 metros
- D = 0,50 metros POR ENCIMA DE LA CUMBRERA
- E = 2,10 metros
- F = ZONA DE REFLUJO

### TECHO A 45°

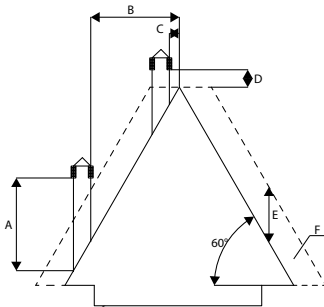

FIGURA 6

- A = MÍN. 2,00 metros
- B = DISTANCIA > 1,30 metros
- C = DISTANCIA < 1,30 metros
- D = 0,50 metros POR ENCIMA DE LA CUMBRERA
- E = 1,50 metros
- F = ZONA DE REFLUJO

### DIMENSIONAMIENTO

La depresión (tiro) de un conducto de evacuación de humos depende también de su altura. Compruebe la depresión con los valores indicados en las características técnicas. La altura mínima de la chimenea es de 3,5 metros.

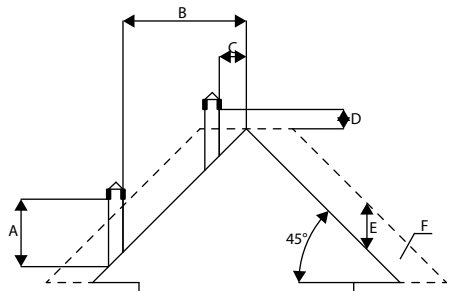
La sección interna del conducto de evacuación de humos puede ser redonda (es la mejor), cuadrada o rectangular (la relación entre los lados internos debe ser  $\leq 1,5$ ) con los lados empalmados con un radio mínimo de 20 mm. La dimensión mínima de la sección debe tener un **diámetro de 100 mm**.

Las secciones/longitudes de las chimeneas referidas en la tabla de datos técnicos son indicaciones para una correcta instalación. Otras configuraciones alternativas deberán ser dimensionadas correctamente según el método general de cálculo de la UNI EN13384-1 u otros métodos de eficiencia comprobada.

A continuación se incluyen algunos ejemplos de conductos de evacuación presentes en el mercado:

Chimenea de acero AISI 316 con doble cámara aislada con fibra cerámica o equivalente resistente a 400 °C.

Chimenea de material refractario con doble cámara aislada y camisa externa de conglomerado de cemento aligerado con material alveolar de tipo arcilla.

Chimenea tradicional de arcilla de sección cuadrada con huecos aislantes.

Evite el uso de chimeneas que tengan una sección rectangular en la que la relación entre el lado mayor y el menor sea superior a 1,5 (por ejemplo: 20x40 o 15x30).

#### ÓPTIMA

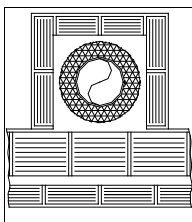

#### BUENA

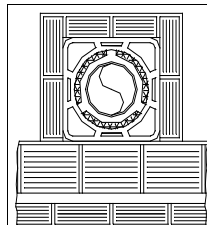

#### MEDIOCRE

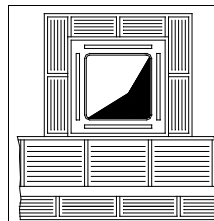

#### ESCALA

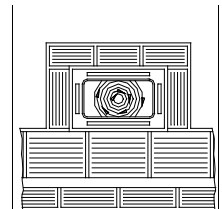

## 2-INSTALACIÓN

### MANTENIMIENTO

El conducto de evacuación de humos debe estar siempre limpio ya que los depósitos de hollín o de aceites sin quemar reducen la sección bloqueando su tiro y poniendo en riesgo el buen funcionamiento de la estufa, y si la cantidad es grande, pueden incluso incendiarse. Es obligatorio encargar la limpieza y el control del conducto de evacuación de humos y de la chimenea a un deshollinador cualificado al menos una vez al año, quien, una vez finalizado el control/mantenimiento deberá entregarle una declaración firmada indicando que la instalación está en perfecto estado.

No realizar la limpieza perjudica a la seguridad de la instalación.

### CONO DE CHIMENEA

El cono de chimenea es un elemento determinante para el buen funcionamiento del aparato calefactor. Se aconseja un cono de chimenea protegido contra el viento (A) - Consulte la Figura 7. El área de las aberturas (orificios) para la evacuación de los humos debe ser, como

mínimo, el doble de la sección del conducto de evacuación de humos/sistema entubado y estar ajustada de tal forma que, incluso en caso de viento, esté asegurada la descarga de los humos. Debe impedir la entrada de agua de lluvia, de nieve y de animales. La cota de salida de los humos a la atmósfera debe estar por fuera de la zona de reflujo provocada por la forma del techo o por posibles obstáculos que estén cerca (consulte la Figura 2-3-4-5-6).

FIGURA 7

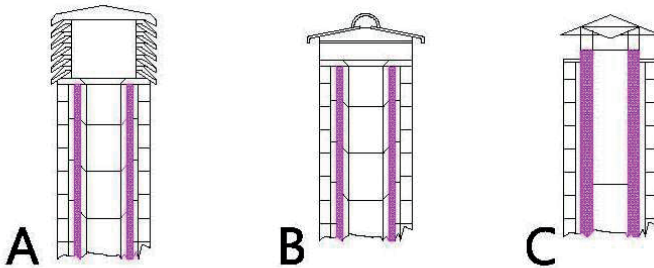

### COMPONENTES DE LA CHIMENEA

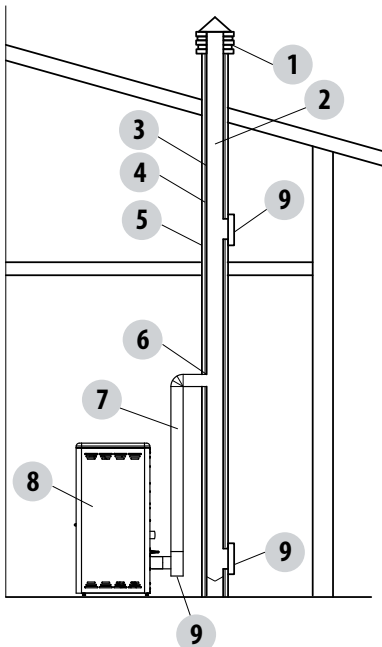

#### LEYENDA:

- (1) CONO DE LA CHIMENEA
- (2) VÍA DE ESCAPE
- (3) CONDUCTO DE HUMOS
- (4) AISLAMIENTO TÉRMICO
- (5) PARED EXTERIOR
- (6) EMPALME DE LA CHIMENEA
- (7) TUBERÍA DE EVACUACIÓN DE HUMOS
- (8) GENERADOR DE CALOR
- (9) PUERTA DE INSPECCIÓN

FIGURA 8



## 2-INSTALACIÓN

### TOMA DE AIRE EXTERIOR

Es obligatorio prever una toma de aire exterior adecuada que permita la aportación de aire comburente necesaria para el funcionamiento correcto del aparato. El flujo de aire entre el exterior y el local de la instalación puede ser directo, a través de una apertura en una pared externa del local (solución sugerida véase Figura 9 a); o bien, por vía indirecta, mediante la captación de aire de locales contiguos y comunicados de forma permanente con el de instalación (véase Figura 9 b). Como locales contiguos hay que excluir los dormitorios, cuartos de baño, garajes y, en general, los locales con riesgo de incendio. Durante la fase de instalación, hay que comprobar las distancias mínimas necesarias para conseguir tomar aire del exterior. Tenga en cuenta la presencia de puertas y ventanas que podrían interferir con la entrada correcta de aire en la estufa (véase esquema siguiente).

La toma de aire debe tener una superficie neta total mínima de 80 cm<sup>2</sup>: esta superficie deberá aumentarse si en el interior del local hay otros generadores activos (por ejemplo: electroventilador para extracción del aire consumido, campana de cocina, otras estufas, etc...), que podrían provocar una caída de presión del ambiente. Es necesario que se compruebe, con todos los equipos encendidos, que la caída de presión entre la habitación y el exterior no supere el valor de 4 Pa (también para los equipos Oyster si el aire comburente no se ha canalizado correctamente hacia el exterior). Si fuese necesario, aumente la sección de entrada de la toma de aire, que deberá realizarse a nivel cercano al suelo y protegida por una rejilla de protección exterior antipájaros y, de forma tal, que no se pueda obstruir con ningún objeto.



FIGURA 9 A - DIRECTAMENTE DESDE EL EXTERIOR

FIGURA 9 B - POR VÍA INDIRECTA DESDE EL LOCAL ADYACENTE

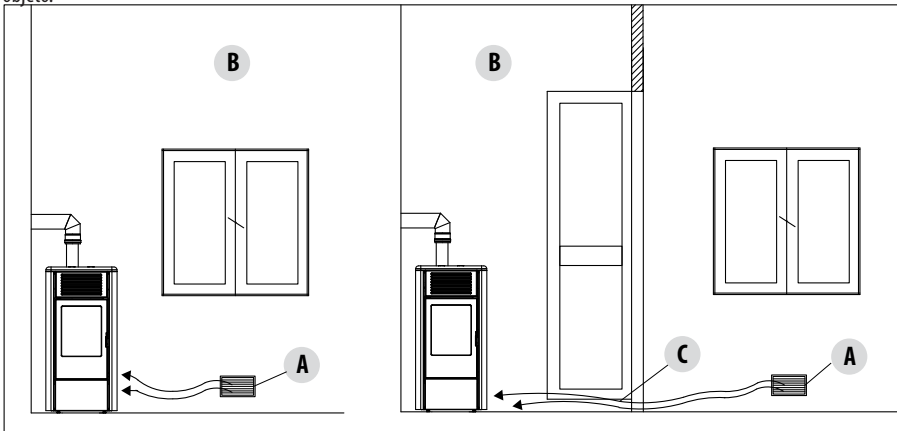
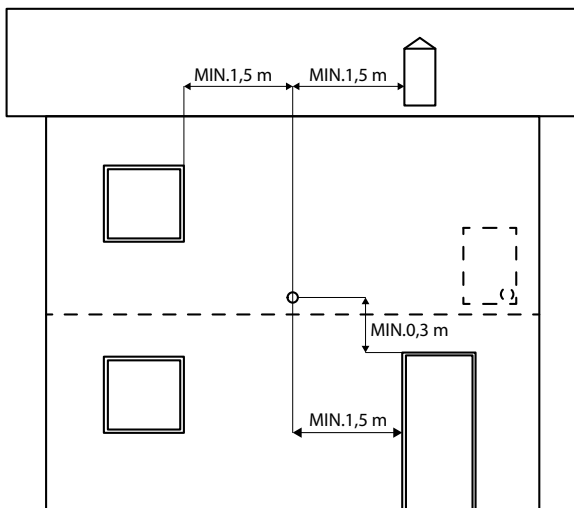

A=TOMA DE AIRE  
B=LOCAL PARA VENTILAR  
C=AMPLIACIÓN HENDIDURA DEBAJO DE LA PUERTA

FIGURA 10

## 2-INSTALACIÓN

Para valorizar plenamente las características de hermeticidad y los correspondientes rendimientos de calefacción de este aparato Oyster y evitar, consiguientemente, prever la toma de aire de introducción libre en el ambiente, se recomienda conectar el aire necesario para la combustión directamente a la toma de aire exterior mediante una tubería de Ø60 mm de longitud máxima de 3 m lineales, utilizando el correspondiente acoplamiento adaptador "J" 048/60 suministrado con el aparato; cada codo del tubo equivale a un metro lineal. Si fuese necesaria una conexión más larga, hay que aumentarla utilizando un tubo de Ø80 mm liso. No supere nunca los 8 m lineales de canalización (teniendo en cuenta también los codos). En las estufas estancas es necesario que dicha conexión se realice de forma estanca para no comprometer la característica de estanquidad global del sistema.

Para las estufas instaladas en monolocales, dormitorios y cuartos de baño (si consentido), la conexión del aire comburente al exterior es obligatoria.

| DISTANCIA (metros) | La toma de aire debe distar: |  |
|--------------------|------------------------------|--|
| 1,5 m              | DEBAJO DE                    | Puertas, ventanas, descargas de humo, cámaras de aire... |
| 1,5 m              | HORIZONTALMENTE DE           | Puertas, ventanas, descargas de humo, cámaras de aire... |
| 0,3 m              | ENCIMA DE                    | Puertas, ventanas, descargas de humo, cámaras de aire... |
| 1,5 m              | LEJOS                        | de salidas de humo                                       |

### CONEXIÓN AL CONDUCTO DE EVACUACIÓN DE HUMOS

La conexión entre el aparato y el conducto de evacuación de humos debe realizarse con un canal de humos que cumpla los requisitos impuestos por la norma EN 1856-2. El tramo de conexión debe tener una longitud máxima de 4 m en desarrollo horizontal, con una inclinación mínima del 3% y con un máximo de 3 curvas de 90 °C (controlables - no debe contarse el empalme en T de salida del aparato). El diámetro del canal de humos debe ser igual o mayor al de la salida del aparato (Ø 80 mm).

| TIPO DE INSTALACIÓN                                   | TUBERÍA DE EVACUACIÓN DE HUMOS |
|---|--------------------------------|
| Longitud mínima vertical                              | 1,5 metros                     |
| Longitud máxima<br>(con 1 curva de 90° controlable)   | 6,5 metros                     |
| Longitud máxima<br>(con 3 curvas de 90° controlables) | 4,5 metros                     |
| Número máximo de curvas de 90° controlables.          | 3                              |
| Tramos horizontales<br>(inclinación mínima del 3 %)   | 4 metros                       |

Utilice tuberías de humos con un diámetro de 80 mm o de 100 mm dependiendo del tipo de instalación, con junta de silicona o dispositivos estancos análogos que resistan a las temperaturas de funcionamiento del aparato (mín. T200, clase P1). **Está prohibido el uso de tubos metálicos flexibles, de fibrocemento o de aluminio. Para los cambios de dirección, se aconseja utilizar siempre un conector en T** con un tapón de inspección que facilite la limpieza periódica de las tuberías. Tras la limpieza, asegúrese siempre de cerrar herméticamente los tapones de inspección y verifique que la junta esté intacta.

Está prohibido conectar varios aparatos en el mismo canal de humos, o la descarga procedente de campanas sobresalientes. Está prohibida la descarga directa a la pared de los productos de la combustión, tanto hacia espacios cerrados como hacia cielo raso.

El canal de humos debe estar a una distancia de 400 mm con respecto a los elementos de construcción inflamables o sensibles al calor.

## 2-INSTALACIÓN

### EJEMPLOS DE INSTALACIÓN CORRECTA

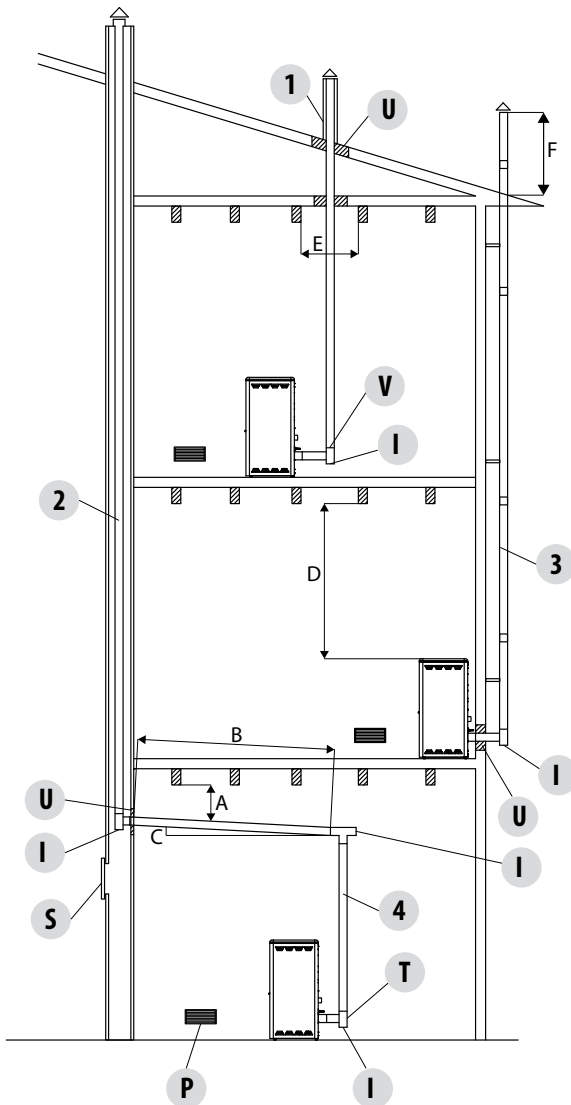

1. Instalación de un conducto de evacuación de humos con un diámetro de 120 mm con orificio para el paso del tubo, aumentado de la siguiente forma:

Con un mínimo de 100 mm alrededor del tubo, si está en contacto con partes no inflamables como cemento, ladrillos, etc.

O con un mínimo de 300 mm alrededor del tubo (o según se indica en los datos de la placa) si está en contacto con partes inflamables como madera, etc.

En ambos casos, es conveniente colocar un aislante adecuado entre el conducto de evacuación de humos y el forjado.

Le recomendamos comprobar y respetar los datos presentes en la placa del conducto de evacuación de humos y, en particular, las distancias de seguridad con respecto a los materiales combustibles.

Las reglas mencionadas más arriba también son válidas para orificios realizados en paredes.

2. Conducto de evacuación de humos viejo, entubado con un diámetro mínimo de 100 mm y con una puerta exterior para permitir la limpieza de la chimenea.

3. Conducto de evacuación de humos exterior realizado exclusivamente con tubos de acero inoxidable aislados, es decir, con doble pared y un diámetro mínimo de 100 mm. Todo ello deberá estar perfectamente fijado en la pared. Con cono de chimenea contra el viento. Consulte la fig. 7, tipo A.

4. Sistema de canalización mediante conectores en T que facilita la limpieza sin tener que desmontar los tubos

FIGURA 11

U = AISLANTE

V = EVENTUAL REDUCCIÓN DE 100 A 80 MM

I = TAPÓN DE INSPECCIÓN

S = PORTILLO DE INSPECCIÓN

P = TOMA DE AIRE

T = CONECTOR EN T CON TAPÓN DE INSPECCIÓN

A = MÍNIMO 40 MM

B = MÁXIMO 4 M

C = MÍNIMO 3°

D = MÍNIMO 400 MM

E = DIÁMETRO DEL ORIFICIO

F = CONSULTE LAS FIGURAS 2-3-4-5-6

### 3-DIBUJOS Y CARACTERÍSTICAS TÉCNICAS

#### PLANOS Y CARACTERÍSTICAS

#### DIMENSIONES DE LA ESTUFA GIO' AIR 8 S1

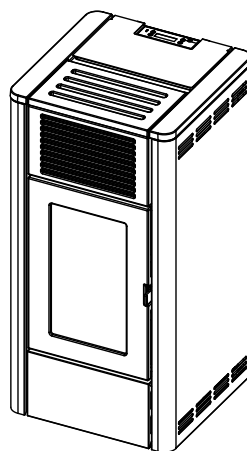
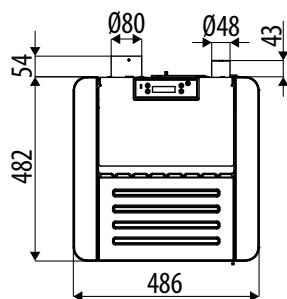
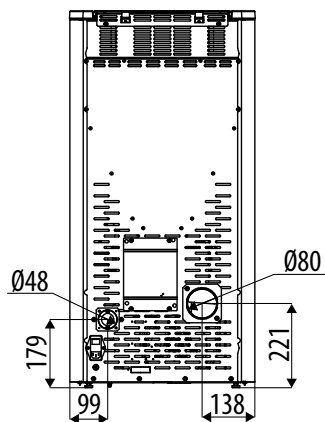
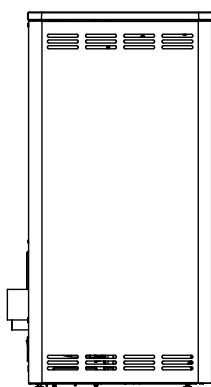
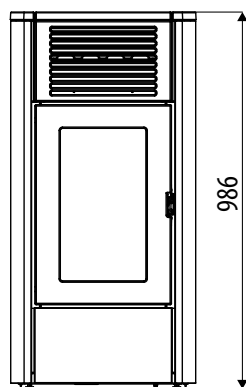

### 3-DIBUJOS Y CARACTERÍSTICAS TÉCNICAS

| CARACTERÍSTICAS TÉCNICAS                                   | GIO' AIR 8 S1   |
|--|---|
| Clase de eficiencia energética                             | A+  |
| Potencia útil nominal                                      | 8,0 kW (6880 kcal/h)  |
| Potencia útil mínima                                       | 2,5 kW (2150 kcal/h)  |
| Rendimiento al máx.  | 90,4%   |
| Rendimiento al mín.  | 92,0%   |
| Temperatura de los humos de salida al máx.                 | 196 °C <sup>(1)</sup>   |
| Temperatura de los humos de salida al mín.                 | 103 °C <sup>(1)</sup>   |
| Partículas / OGC / Nox (13 % O <sub>2</sub> )              | 16 mg/Nm <sup>3</sup> - 1 mg/Nm <sup>3</sup> - 137 mg/Nm <sup>3</sup> |
| CO al 13 % O <sub>2</sub> al Mín y al Máx                  | 0,055 - 0,003   |
| CO <sub>2</sub> al Mín y al Máx                            | 7,4% - 14,1%  |
| Tiro recomendado a la potencia máx.                        | 0,10 mbar - 10 Pa***  |
| Tiro mínimo permitido a potencia mínima                    | 0,05 mbar - 5 Pa  |
| Masa de humos  | 4,3 g/s   |
| Capacidad del depósito                                     | 32 litros   |
| Tipo de combustible pellet                                 | Pellet diámetro 6 mm con tamaño de 3 ÷ 40 mm                          |
| Consumo horario de pellet                                  | Mín ~ 0,6 kg/h* - Máx ~ 1,8 kg/h*                                     |
| Autonomía  | Al mín. ~ 35 h* - Al máx. ~ 12 h*                                     |
| Volumen calentable m <sup>3</sup>                          | 172/40 - 197/35 - 229/30 **   |
| Entrada del aire para la combustión                        | Ø 50 mm   |
| Salida de humos  | Ø 80 mm   |
| Toma de aire   | 80 cm <sup>2</sup>  |
| Potencia eléctrica nominal (EN 60335-1)                    | 80 W (máx. 350 W)   |
| Tensión y frecuencia de alimentación                       | 230 Voltios / 50 Hz   |
| Peso neto  | 140 kg  |
| Peso con embalaje  | 150 kg  |
| Distancia del material combustible (detrás/al lado/debajo) | 50 mm / 100mm / 0 mm  |
| Distancia del material combustible (techo/parte delantera) | 800 mm/1000 mm  |

\* Datos que pueden variar según el tipo de pellet utilizado

\*\* Volumen calentable según sea la potencia requerida por m<sup>3</sup> (respectivamente 40-35-30 Kcal/h por m<sup>3</sup>)

\*\*\*Valor aconsejado por el fabricante (no vinculante) para el funcionamiento ideal del producto.

**Probada según EN 14785 de conformidad con la directiva sobre Productos de Construcción (UE 305/2011).**

<sup>(1)</sup> Para el dimensionamiento de la chimenea (según EN 13884-1), utilice la temperatura de humos en la salida exacta del aparato, es decir, la temperatura arriba declarada con un aumento del 20 % (por ejemplo: temperatura declarada 100 °C, temperatura en la salida del producto 120 °C)

## 4-INSTALACIÓN Y MONTAJE

### PREPARACIÓN Y DESEMBALAJE

Quite todas las partes que componen el embalaje (poliestireno, madera, plástico). Todos los materiales de embalaje se pueden volver a utilizar para un uso parecido o eventualmente, eliminar como desechos sólidos urbanos, cumpliendo con las normas vigentes.

Tras haber retirado el embalaje, asegúrese de que el producto esté en buen estado.



Se aconseja efectuar todos los desplazamiento con medios adecuados y prestando atención a las normas vigentes en tema de seguridad. No tumbe el embalaje y tenga cuidado con las piezas de mayólica.

La estufa se entrega con un embalaje único. Abra el embalaje, quite los dos tornillos “v” que fijan las bridas de la estufa a la plataforma y luego retire la brida “S” del pie de la estufa. Los estribos son cuatro, dos anteriores y dos posteriores.

Ponga la estufa en el lugar en el que va a instalarse prestando atención en respetar todas las disposiciones suministradas.

El cuerpo de la estufa o monobloque debe desplazarse siempre en posición vertical, exclusivamente mediante carretillas. Preste atención especial para que la puerta y el vidrio estén protegidos contra golpes mecánicos que puedan comprometer su integridad.

El desplazamiento de los productos debe efectuarse siempre con mucha atención. De ser posible, desembale la estufa cerca del área en la que se instalará. Los materiales que componen el embalaje no son tóxicos ni nocivos, y por tanto no requieren procesos especiales de eliminación.

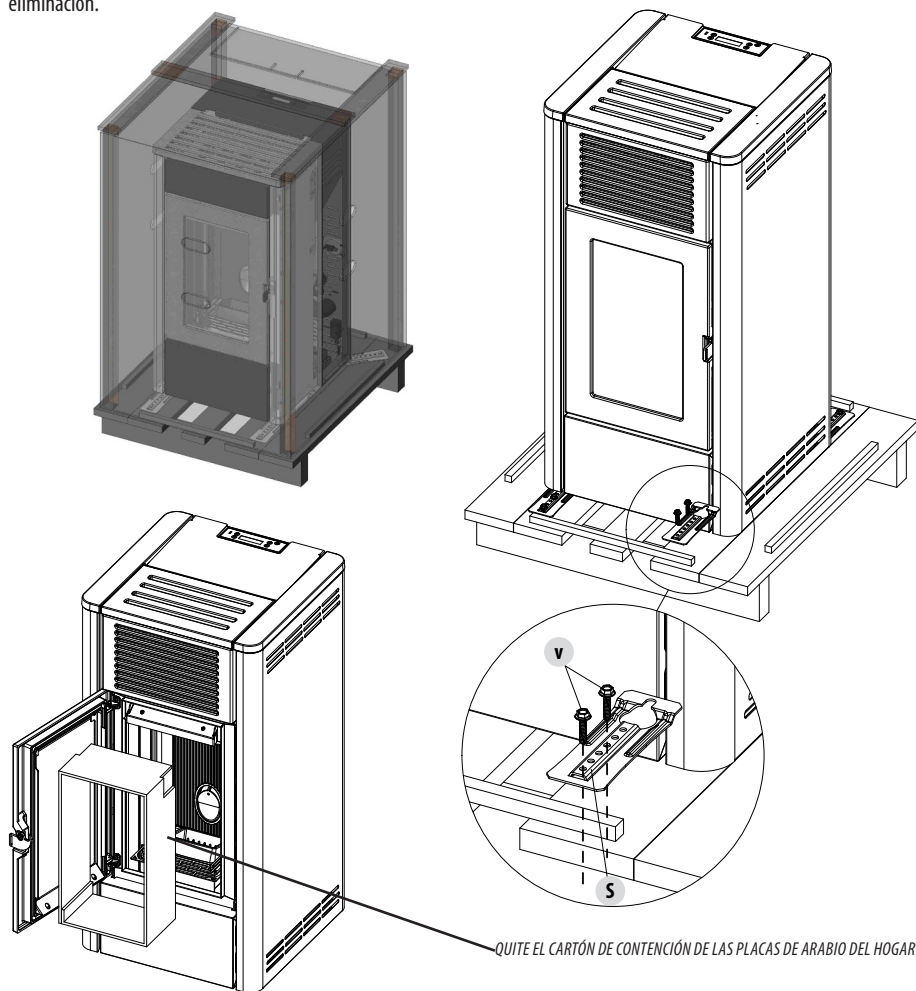

QUITE EL CARTÓN DE CONTENCIÓN DE LAS PLACAS DE ARABIO DEL HOGAR

## 4-INSTALACIÓN Y MONTAJE

Por tanto, es responsabilidad del usuario final realizar el almacenamiento, la eliminación y posiblemente el reciclaje de conformidad con las leyes de aplicación vigentes. No almacene el monobloque y el revestimiento sin sus respectivos embalajes.

Coloque la estufa y conéctela con el conducto de evacuación de humos. Quite la abrazadera de plástico que bloquea la estructura de la estufa.

Si hay que empalmar la estufa a un tubo de descarga que atraviese la pared posterior (para entrar en el conducto de humos) preste la máxima atención y hágalo sin forzar la entrada.



***Si se fuerza la evacuación de humos de la estufa o si se usa de forma impropia para levantarla o colocarla, se compromete irremediablemente el funcionamiento de ésta.***

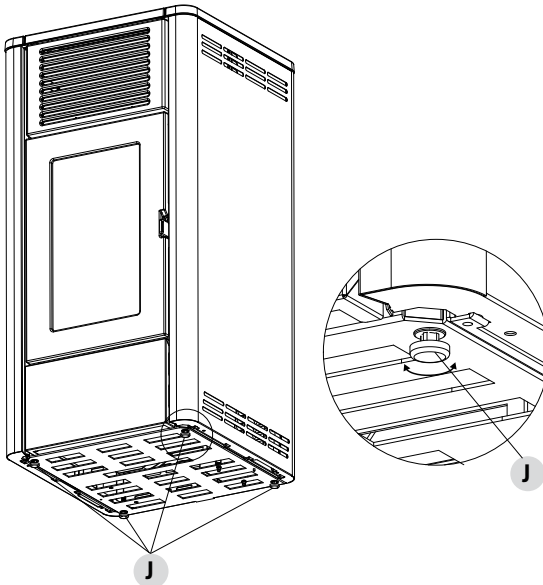

1. AL GIRAR LOS PIES DE LA ESTUFA EN SENTIDO HORARIO, LA ESTUFA BAJA.
2. PARA SUBIR LA ESTUFA, GIRE LOS PIES EN SENTIDO ANTIHORARIO.

## 4-INSTALACIÓN Y MONTAJE

### DESMONTAJE DE LA PARTE SUPERIOR

Levante la tapa del depósito "B" y quite la parte superior "A". Para quitar la parte superior "A" solo hay que levantarla para separarla de los amortiguadores de goma donde se apoya e meterla en un lugar seguro hasta que se utilice de nuevo.

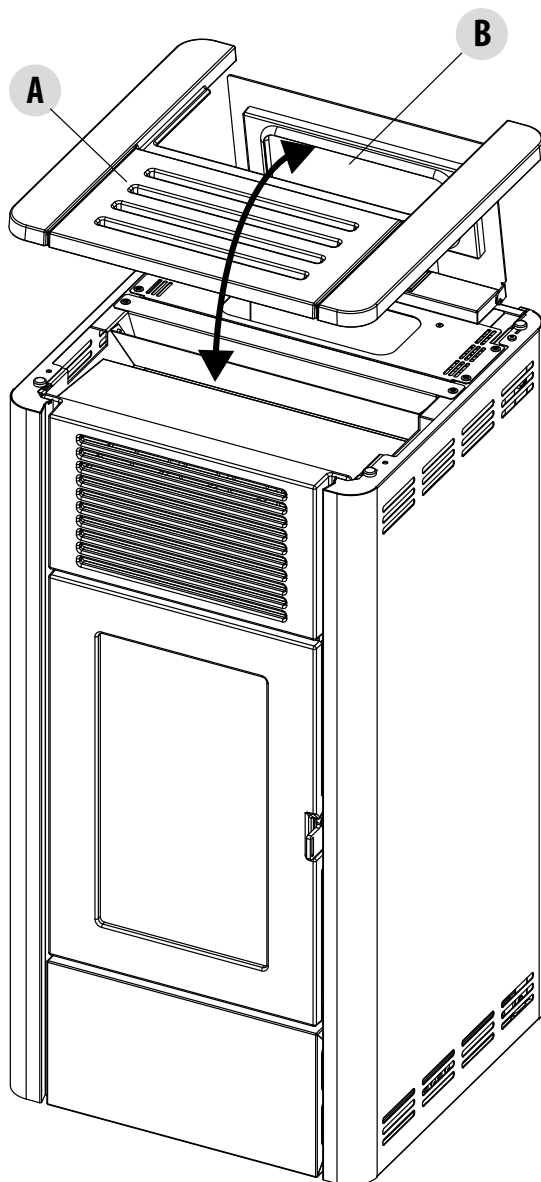



## 4-INSTALACIÓN Y MONTAJE

### DESMONTAJE DEL PANEL LATERAL

La estufa se entrega completamente montada; si fuese necesario quitar los paneles laterales para realizar cualquier intervención técnica y/o de limpieza, siga estos pasos:

- levante la tapa del depósito de pellet "B"
- desmonte la parte superior "A"
- quite en la parte alta, debajo de la parte superior "A", los dos tornillos "x" que fijan el panel "C" a la estructura
- levante el panel "C" hacia arriba para que los cuatro agujeros "r" salgan de las cuatro clavijas "p" que se encuentran en la estructura de la estufa
- vuelva a montar el panel "C" con seguridad

Proceda de la misma manera con el panel lateral "D".

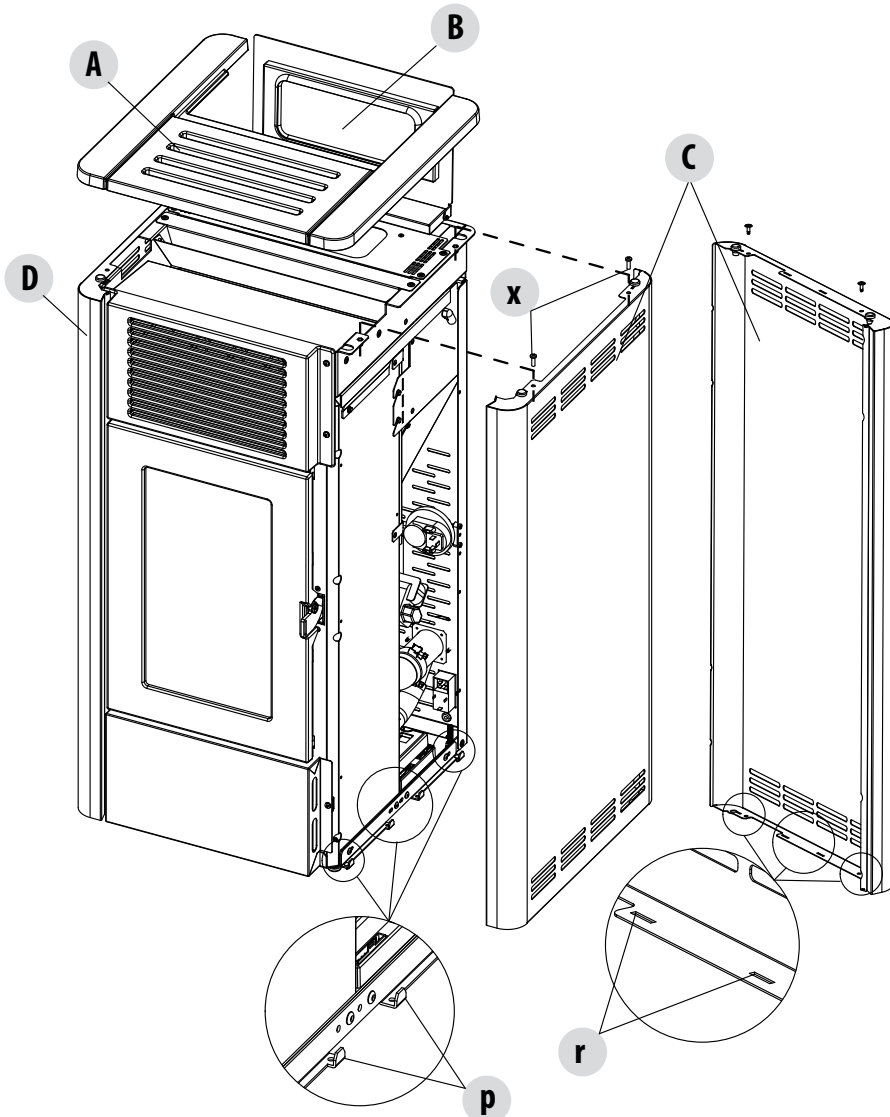

## 4-INSTALACIÓN Y MONTAJE

### DESMONTAJE DE LOS PANELES FRONTALES

Después de haber quitado los paneles laterales "C" y "D", haga lo siguiente:

- Quite los cuatro tornillos "v" y desmonte el panel anterior superior "E"
- Quite los dos tornillos "z" y desmonte el panel anterior inferior "F"

Vuelva a montar los paneles "E" y "F" de manera segura.

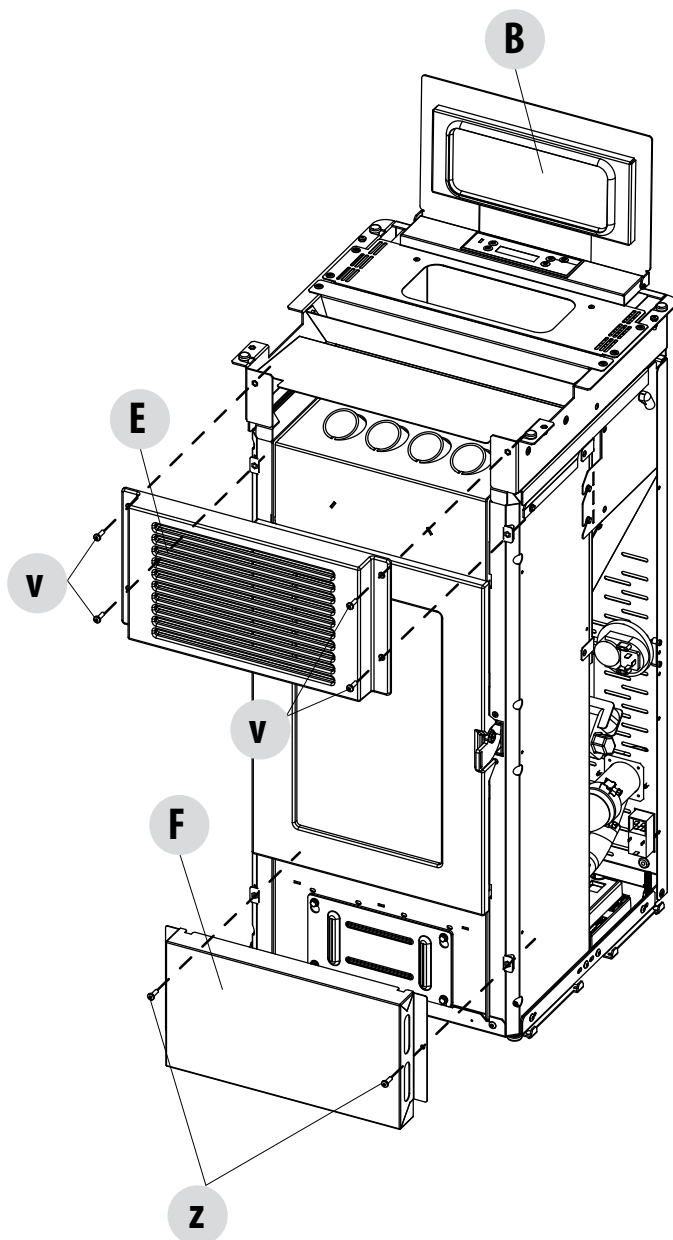

## 4-INSTALACIÓN Y MONTAJE

### ACCESO A LA TARJETA ELÉCTRICA

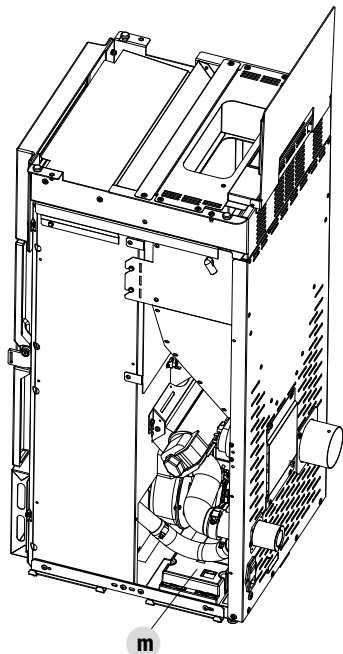

La tarjeta electrónica "m" se encuentra en el lado derecho (lado de la manija). Para poder acceder a la tarjeta, hay que quitar el panel lateral posterior según las indicaciones referidas en los apartados anteriores.

### ACCESO AL MOTORREDUCTOR

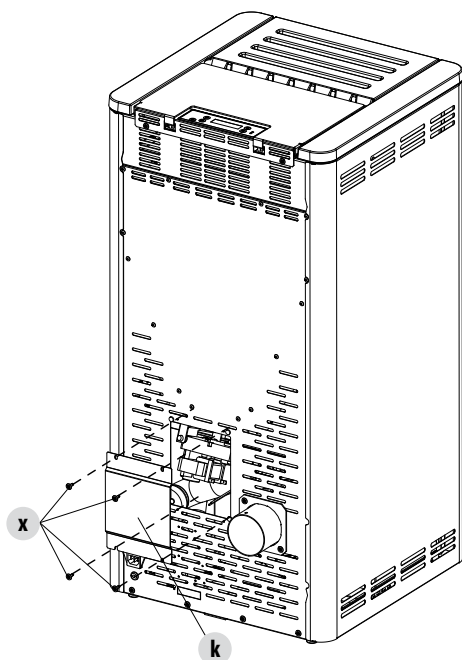

Para acceder al motorreductor, hay que quitar de la parte posterior de la estufa los cuatro tornillos "x" y después la placa "k".

## 4-INSTALACIÓN Y MONTAJE

### APERTURA DE LA PUERTA DEL HOGAR

Para abrir la puerta del hogar, introduzca la manija fría "F" en el orificio específico presente en el tirador y tire hacia usted.



**¡Atención!**

**Para que la estufa funcione correctamente, la puerta del hogar debe estar bien cerrada. Las puertas solo deben abrirse con la estufa apagada y fría.**

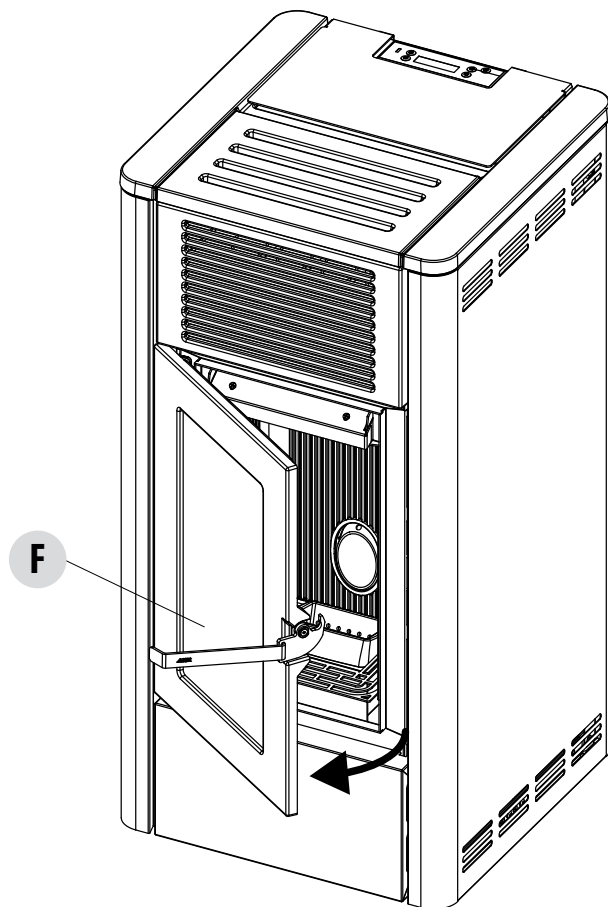

## 5-CONEXIÓN A DISPOSITIVI ADICIONALES

### INSTALACIÓN DEL MÓDEM / CRONOTERMOSTATO (OPCIONAL)

Para las instalaciones del cronotermostato y del módem, consulte las instrucciones contenidas en los manuales de los accesorios. El módem debe fijarse en la parte posterior de la estufa con los velcros adhesivos, mientras que el receptor "U" del cronotermostato debe fijarse en los orificios previstos. Fije el receptor "U" con los tornillos suministrados, rompa el semitrozto "V" y haga pasar los cables para después conectarlos a la tarjeta.

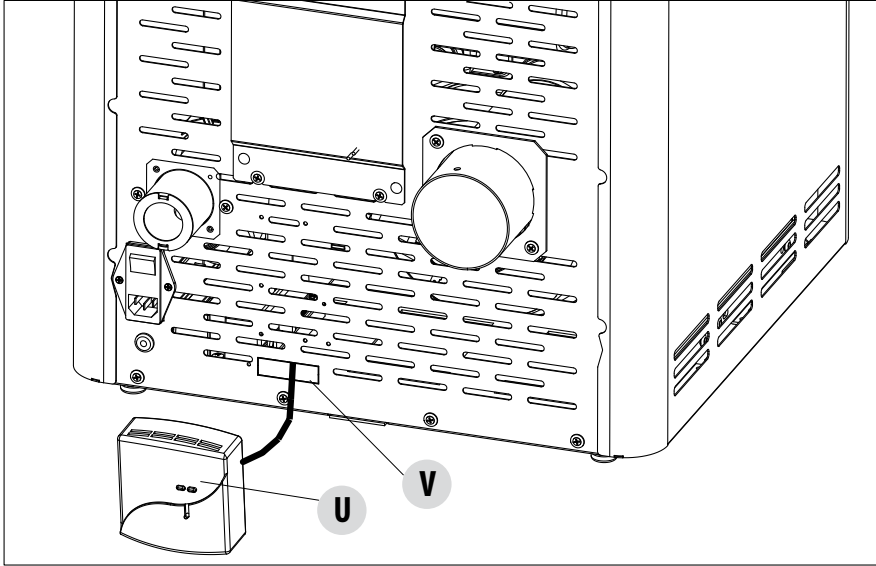

### INSTALACIÓN DEL PANEL WIFI (OPCIONAL-CÓD. 4020003)

Para la instalación del panel WiFi (Easy Connect), utilice el semitrozquelado predispuesto en el panel trasero de la estufa y siga las indicaciones de instalación en el interior del producto. El panel WiFi debe conectarse, con el cable suministrado, a la tarjeta de la estufa. Para utilizar el sistema WiFi, será necesario descargar la aplicación Easy Connect y seguir las indicaciones para la configuración.

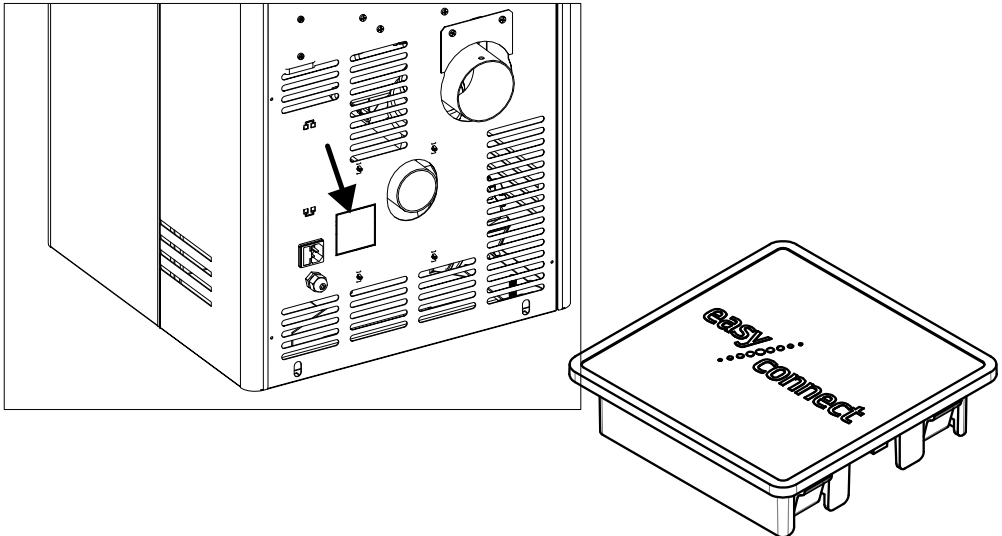

## 6-CARGA DE PELLETS

### CARGA DEL PELLETT

El combustible debe cargarse por la parte superior de estufa levantando la puerta "B" con la manija fría "G" suministrada.

Vierta lentamente el pellet de tal forma que se deposite en el fondo del depósito.



*Si va a cargar el pellet con la estufa en funcionamiento, abra la puerta del depósito utilizando el sistema de mano fría suministrado con la estufa.*



*Durante la carga, evite que el saco de pellet toque las superficies calientes.*

*No retire nunca la rejilla de protección del interior del depósito.*

*No introduzca en el depósito ningún otro tipo de combustible diferente del pellet, de conformidad con las especificaciones anteriormente expuestas.*

*Almacene el combustible de reserva a una adecuada distancia de seguridad.*

*No vierte el pellet directamente en el brasero, sino únicamente dentro del depósito.*

*Durante las fases de funcionamiento y de apagado, la mayoría de las superficies de la estufa están muy calientes (puerta, tirador, cristal, tubos de salida de humos, etc.), por lo que debe evitar entrar en contacto con estas partes.*

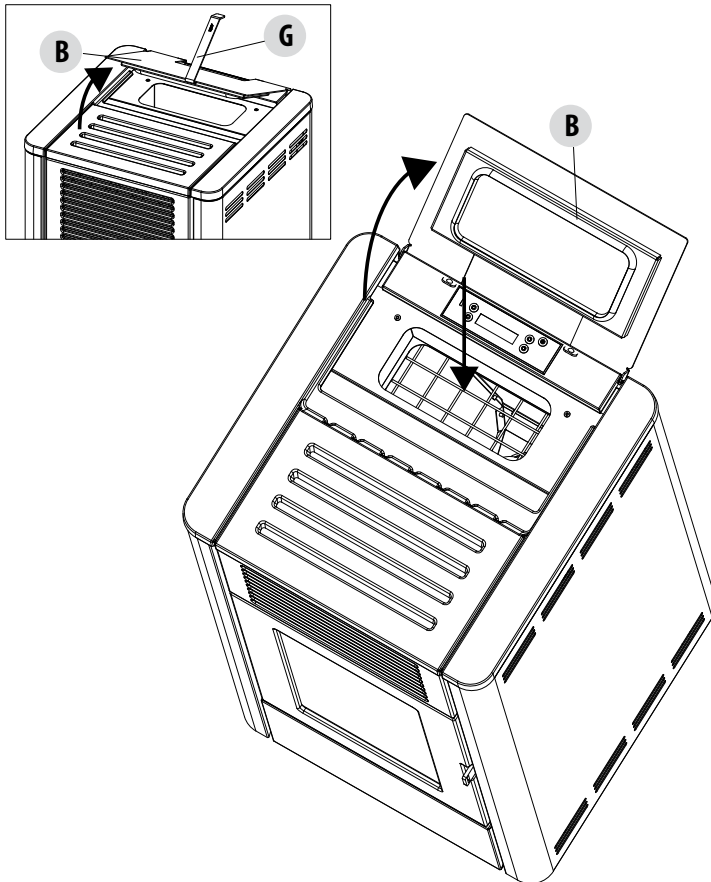

CARGA DEL PELLETT

## 7-CONEXIÓN ELÉCTRICA

### CONEXIÓN ELÉCTRICA

Conecte el cable de alimentación primero en la parte trasera de la estufa y luego, a una toma eléctrica de pared.



*Durante los periodos de inactividad de la estufa, se recomienda quitar el cable de alimentación.*

*El cable nunca debe entrar en contacto con el tubo de evacuación de humos ni con ninguna otra parte de la estufa.*

### ALIMENTACIÓN DE LA ESTUFA

Conecte el cable de alimentación a la parte trasera de la estufa y luego, a una toma eléctrica de pared. Ahora la estufa recibe corriente eléctrica.

En el bloque interruptor, cerca de la toma de alimentación, hay siempre un compartimento portafusibles. Para abrirlo basta con levantar la tapa haciendo palanca con un destornillador desde el interior del compartimento de la toma de alimentación. Dentro hay dos fusibles (5x20 mm T retardado/3,15 A 250 V) que es posible que sean necesario sustituir si la estufa no recibe alimentación (por ejemplo: la pantalla del panel de control no se ilumina); operación a cargo de un técnico autorizado y cualificado.

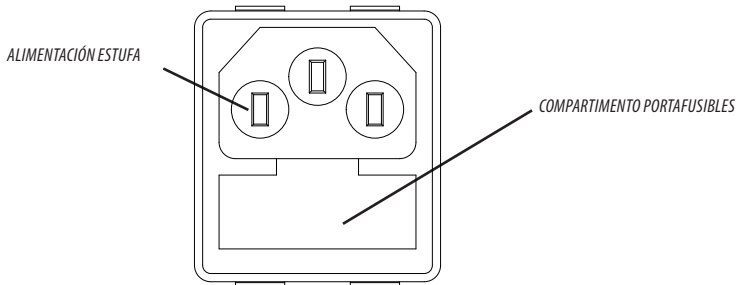

#### **¡ATENCIÓN!**

**Antes de realizar cualquier operación de limpieza y/o sustitución de piezas se debe desconectar el enchufe eléctrico. Desconecte el producto de la alimentación de 230 V antes de realizar cualquier intervención de mantenimiento. Si el cable está dañado, sustitúyalo.**

### Sonda de ambiente

La sonda de ambiente (B) está montada en la parte posterior de la estufa, cerca del interruptor.

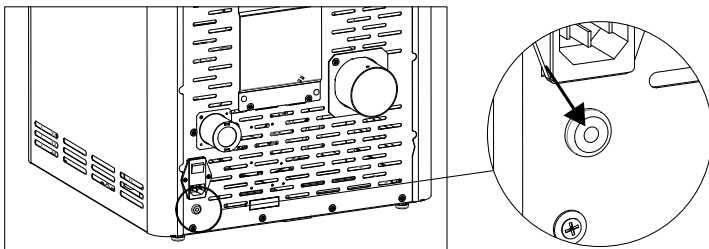

## 8-PRIMER ENCENDIDO

### ADVERTENCIAS ANTES DEL ENCENDIDO

#### ADVERTENCIAS GENERALES

Retire del brasero del producto y del vidrio todos los componentes que puedan quemarse (manual, etiquetas adhesivas varias y elementos de poliestireno).

**Controle que el brasero esté bien puesto y se apoye correctamente en la base.**

**i** *El primer encendido podría fallar, debido a que el tornillo alimentador está vacío y no siempre consigue cargar a tiempo el brasero con la cantidad de pellet necesaria para el encendido normal de la llama.*

**i** **CANCELE LA CONDICIÓN DE ALARMA DE AUSENCIA DE ENCENDIDO MANTENIENDO PULSADA UNOS INSTANTES LA TECLA ON/OFF. EXTRAIGA LOS PELLET QUE HAYAN QUEDADO EN EL BRASERO Y REPITA EL ENCENDIDO.**

### REGULACIONES ANTES DEL PRIMER ENCENDIDO

Conecte el cable de alimentación primero en la parte trasera de la estufa y luego, a una toma eléctrica de pared.

Para encender o apagar la estufa, presione la tecla **1** del panel de mandos o el botón **3** del mando a distancia (accesorio opcional).

La visualización en el panel será **ON con llama intermitente**.

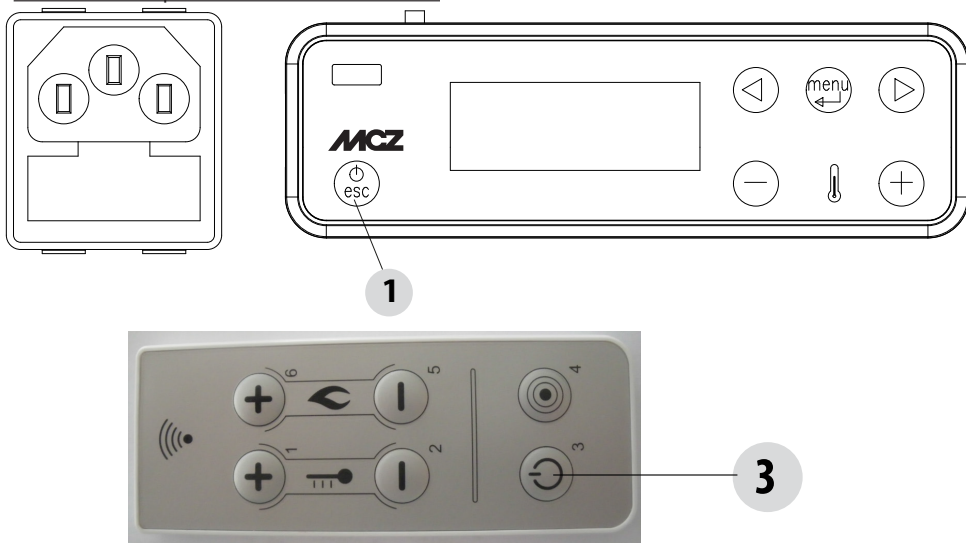

Cuando la llama deja de parpadear, la estufa ha alcanzado la condición de funcionamiento para el “suministro de potencia”.

La temperatura ambiente configurada en la fábrica es de 20°C; si desea modificarla, siga el procedimiento descrito en el menú de regulaciones. Intervenga de igual forma para programar la temperatura del agua de calentamiento y la velocidad del ventilador de ambiente (si está previsto). Para activar un termostato exterior, consulte el apartado específico.

### APAGADO DEL APARATO

Para apagar el aparato, presione y mantenga presionado el botón ON-OFF del mando a distancia o en la Aplicación. El pitido acústico confirma para puesta en marcha de esta fase.

Como alternativa, procesa al apagado a través del panel de emergencia siguiendo las indicaciones referidas en el capítulo específico.

El aparato empezará el proceso de apagado que prevé el consumo del pellet residual presente en el brasero, la limpieza de este último y la eliminación del calor residual en la estructura.

Durante la fase de eliminación del calor residual, los ventiladores de aire funcionan al 80% aproximadamente de su potencia y no es posible cambiar su velocidad. Esta decisión está determinada por la necesidad de evacuar con seguridad y rápidamente todo el calor



## 8-PRIMER ENCENDIDO

acumulado. La fase de apagado puede durar entre los 15 y los .30 minutos según el calor almacenado en la estructura, determinado por la duración y el régimen de funcionamiento del producto durante toda la jornada.

Cuando la temperatura interna desciende por debajo de los umbrales previstos, los ventiladores del aire caliente y aspiración de los humos de descarga, se apagarán automáticamente.

### SUMINISTRO DE POTENCIA

Una vez finalizada la fase de encendido, en el panel aparecerá **ON** con la llama fija en el nivel 3 . Las modulaciones posteriores de la llama a potencias inferiores o superiores se gestionan automáticamente en función de si la estufa ha alcanzado o no la temperatura programada.

(Consulte también “MODOS DE FUNCIONAMIENTO” - “Set Llama.”)

Si después de varios intentos de encendido no se enciende la llama, aunque haya un flujo regular de pellets, compruebe que el brasero esté bien puesto, es decir, que esté **apoyado adhiriéndose a la perfección a su soporte de encaje y que no tenga incrustaciones de ceniza**. Si en este control no se nota ninguna anomalía, quiere decir que puede haber un problema vinculado a los componentes del producto o imputable a una instalación incorrecta.



#### **SAQUE LOS PELLETS DEL BRASERO Y SOLICITE UNA REVISIÓN A UN TÉCNICO AUTORIZADO.**

**Asegúrese de que no haya pellets o cenizas acumuladas en el brasero debido a un fallo en el encendido. Si no se limpia el brasero antes de volver a encender la estufa, corre el riesgo de que se produzca otro fallo en el encendido e, incluso, una explosión en determinados casos.**



**Es conveniente garantizar una ventilación adecuada del ambiente durante el encendido inicial, puesto que el producto despiden un poco de humo y olor a pintura.**

No permanezca cerca del producto y, como ya se ha dicho, ventile el ambiente. El olor a pintura desaparecerá después de aproximadamente una hora de funcionamiento; recuerde, sin embargo, que no es perjudicial para la salud.

El producto está sometido a expansión y contracción durante las fases de encendido y enfriamiento y, por tanto, puede emitir ligeros chirridos.

Este fenómeno es absolutamente normal puesto que la estructura es de acero laminado, y no debe considerarse como un defecto.



**¡NO INTENTE ALCANZAR DE INMEDIATO LAS PRESTACIONES DE CALEFACCIÓN! EL PRODUCTO REQUIERE ALGUNAS HORAS DE FUNCIONAMIENTO PREVIO.**

Es sumamente importante asegurarse de no sobrecalentar enseguida el producto y llevarlo a alcanzar gradualmente la temperatura requerida usando al principio potencias bajas.

De esta forma se evitan daños a las soldaduras y a la estructura de acero.



**Evite tocar el producto durante el primer encendido, puesto que la pintura en esta fase se endurece. Si se toca la pintura, la superficie de acero puede quedar descubierta.**

De ser necesario, retoque la pintura con el spray del color indicado.

## 9-PANEL DE MANDOS

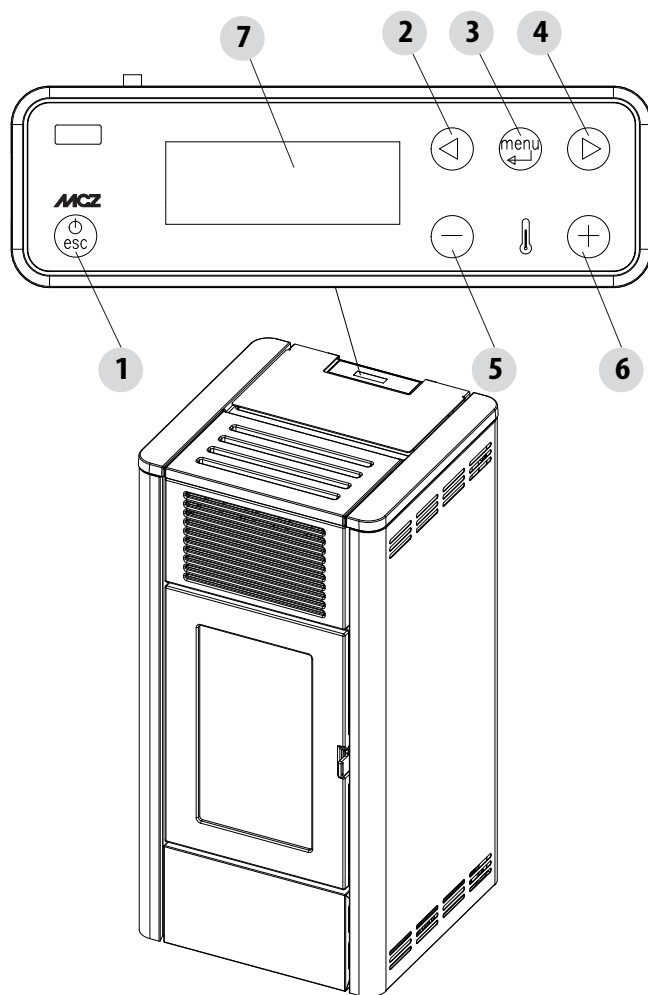

### LEYENDA

- |  |   |
|--|---|
| 1. Encendido/apagado de la estufa                              | 5. Disminuir conf. temperatura/funciones de programación.   |
| 2. Desplazamiento por el menú de programación con disminución. | 6. Incrementar conf. temperatura/funciones de programación. |
| 3. Menú  | 7. Pantalla.  |
| 4. Desplazamiento por el menú de programación con incremento.  |   |

## 10-OPCIONES DEL MENÚ Y FUNCIONAMIENTO

### MENÚ PRINCIPAL

Se enciende presionando la tecla 3 (menú). Los elementos a los que se puede acceder son:

- Fecha y hora
- Timer (temporizador)
- Sleep ([función noche] solo con la estufa encendida)
- Configuraciones
- Información

### Configuración de la fecha y la hora

Para configurar la fecha y la hora, siga estos pasos:

- Presione la tecla “menú”.
- Seleccione “Fecha y hora”.
- Confirme presionando “menú”.
- Desplácese con las flechas y seleccione de una en una las variables que desea modificar: Día, horas, minutos, día núm., mes, año.
- Seleccione “menú” para confirmar.
- Con las teclas +/-, proceda a las modificaciones.
- Por último, presione “menú” para confirmar y “esc” para salir.

### CONFIGURACIÓN DEL MODO PROGRAMADO (TIMER [TEMPORIZADOR]) - Menú principal



***La configuración del día y de la hora actuales es fundamental para el funcionamiento correcto del temporizador.***

Hay seis programas TIMER configurables. Para cada uno, el usuario puede decidir el horario de encendido y de apagado y los días de la semana en que está activo.

Cuando uno o varios programas están activos, el panel muestra alternativamente el estado de la estufa y TIMER “n”, donde “n” es el número correspondiente a los programas timer activados, separados cada uno por un guión.

Ejemplo:

TIMER 1 Programa timer 1 activo.

TIMER 1-4 Programas timer 1 y 4 activos.

TIMER 1-2-3-4-5-6 Programas timer todos activos.

EJEMPLO DE PROGRAMACIÓN

Con la estufa encendida o apagada:

- entre en el MENÚ,
- desplácese con las flechas <> hasta el elemento TIMER,
- presione la tecla “Menú”.
- El sistema propone “P1” (Presionar las teclas <> para los siguientes timer P2,P3, P4, P5, P6)
- Para activar “P1”, presione la tecla “Menú”;
- presione +/- y seleccione “ON”;
- confirme con la tecla “Menú”.

Ahora se propondrá como horario de inicio las 00:00, con las teclas +/-, regule el horario de inicio y presione la tecla “menú” para confirmar. El siguiente paso propone como hora de apagado un horario 10 minutos superior al configurado para el encendido; presione la tecla + y regule el horario de apagado; confirme con la tecla “menú”.

Seguidamente se propondrán los días de la semana en los que activar o no el temporizador recién programado. Con la teclas - o +, destaque con fondo blanco el día en que desea activar el temporizador y confirme con la tecla “menú”. Si no confirma ningún día de la semana, el programa TIMER no estará activado en la pantalla de estado.

Proceda con la programación de los siguientes días, o bien presione “ESC” para salir. Repita el procedimiento para programar el resto de temporizadores (timer).

## 10-OPCIONES DEL MENÚ Y FUNCIONAMIENTO

### EJEMPLOS DE PROGRAMACIÓN:

| P1   |       |     | P2    |       |     |
|--|-------|-----|-------|-------|-----|
| on   | off   | day | on    | off   | day |
| 08:00  | 12:00 | mon | 11:00 | 14:00 | mon |
| Estufa encendida desde las 08:00 a las 14:00 |       |     |       |       |     |

| P1   |       |     | P2    |       |     |
|--|-------|-----|-------|-------|-----|
| on   | off   | day | on    | off   | day |
| 08:00  | 11:00 | mon | 11:00 | 14:00 | mon |
| Estufa encendida desde las 08:00 a las 14:00 |       |     |       |       |     |

| P1  |       |     | P2    |       |     |
|---|-------|-----|-------|-------|-----|
| on  | off   | day | on    | off   | day |
| 17:00   | 24:00 | mon | 00:00 | 06:00 | tue |
| Estufa encendida desde las 17:00 del lunes a las 06:00 del martes |       |     |       |       |     |

### NOTAS PARA EL FUNCIONAMIENTO DEL TIMER (TEMPORIZADOR)

- La activación con TIMER siempre tiene lugar con la última temperatura y la ventilación programadas (o con las programaciones por defecto 20 °C y V3, si nunca se han modificado).
- La hora de encendido va de las 00:00 a las 23:50.
- Si la hora de apagado no está todavía memorizada, se propone la hora de encendido a + 10 minutos.
- Un programa TIMER apaga la estufa a las 24:00 de un día y otro programa la enciende a las 00:00 del día siguiente; la estufa permanece encendida.
- Un programa propone un encendido y apagado en horarios comprendidos en otro programa TIMER; si la estufa ya está encendida, la puesta en marcha no tendrá ningún efecto y se activará el OFF de la estufa.
- Con la estufa encendida y el TIMER activo, presione la tecla OFF. La estufa se apagará y volverá a encenderse automáticamente según el horario siguiente previsto por el TIMER.
- Con la estufa apagada y el TIMER activo, presionando la tecla ON, la estufa se encenderá y se apagará de acuerdo con el horario previsto en el TIMER activo.

### FUNCIÓN SLEEP (menú principal)

La función SLEEP solo se activa con la estufa encendida y permite programar rápidamente la hora a la que debe apagarse el aparato.

Para configurar la función SLEEP, siga estos pasos:

- Entre en MENÚ.
- Desplácese hasta el elemento SLEEP con las flechas <>.
- Presione Menú.
- Con las teclas +/-, regule la hora de apagado deseada.

El panel propone un horario de apagado 10 minutos después del horario actual, regulable con la tecla 6 hasta el día siguiente (es decir, se puede aplazar el apagado hasta un máximo de 23 horas y 50 minutos).

Si se activa la función SLEEP con TIMER activo, la primera tiene prioridad, por lo que la estufa no se apagará en el horario previsto por el TIMER, sino a la hora establecida por la función SLEEP, incluso si es posterior al apagado previsto por el TIMER.

## 10-OPCIONES DEL MENÚ Y FUNCIONAMIENTO

### MODOS DE FUNCIONAMIENTO MENÚ DE REGULACIONES

Las configuraciones en el menú "Regulaciones" determinan el modo de funcionamiento de la estufa.

Para acceder al menú de regulaciones, siga estos pasos:

- Presione las teclas +/-.
- Desplácese con las flechas < > y seleccione "Set T Amb." o "Set T Ventilación" o "Set Llama".
- Presione "Menú" para entrar en la opción elegida.
- Modifique con las teclas +/-.
- Presione "menú" para confirmar y "esc" para salir.

**Set T Amb** - esta función permite programar la temperatura que se desea alcanzar en el lugar de instalación de la estufa, de mínimo 5 °C a máximo 35 °C. Cuando esta condición se cumple, la estufa se pone en un estado que corresponde a los valores mínimos de consumo (llama y velocidad del ventilador del aire caliente al mínimo), para luego retomar los valores configurados cuando la temperatura ambiente baja a menos del umbral programado.

NOTA IMPORTANTE: El punto situado a la derecha de la temperatura ambiente leída en la pantalla del panel de mandos, indica el medio grado (ej. 23.° equivale a 23.5°C).

**Set Vent** - Esta función permite seleccionar la velocidad deseada para el ventilador de ambiente de 1 a 5.

**Set Llama** - Esta función permite regular la potencia de la llama desde un mínimo de 1 a un máximo de 5. Los niveles de potencia corresponden a un valor diferente de consumo del combustible; configurando 5, se calienta el ambiente en un tiempo menor, configurando 1, se puede mantener la temperatura en ambiente constante durante más tiempo. La regulación de la llama se ajusta automáticamente al mínimo cuando el valor de temperatura programado se satisface.

### VISUALIZACIÓN CON LA ESTUFA ENCENDIDA

si todas las barras están completas, la estufa funciona con una potencia de llama 5.

Si solo está completa una barra, la estufa funciona con una potencia de llama 1.

Si las barras parpadean, está en curso una limpieza automática.

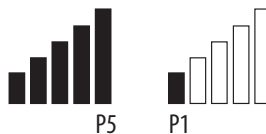

## 10- OPCIONES DEL MENÚ Y FUNCIONAMIENTO

### MENÚ DE CONFIGURACIONES

El menú de CONFIGURACIONES permite intervenir en los modos de funcionamiento de la estufa.

- a. Idioma
- b. Limpieza (mostrada solo con la estufa apagada).
- c. Carga del tornillo sin fin (mostrada solo con la estufa apagada).
- d. Sonidos
- e. Termostato externo (activación).
- f. Auto Eco (activación).
- g. t Apagado Eco (por defecto, 10 minutos).
- h. Receta de pellet.
- i. Var. % rpm humos.
- j. Prueba de los componentes (mostrada solo con la estufa apagada)
- k. Función "deshollinador" (solo puede activarse con la estufa encendida, para comprobar las emisiones in situ).
- l. Menú técnico.

#### a - Idioma

Para seleccionar el idioma, siga estos pasos:

- Presione la tecla "menú".
- Desplácese con las flechas y seleccione "Configuraciones".
- Presione "menú" para confirmar.
- Desplácese con las flechas y seleccione "idioma".
- Presione "menú" para confirmar.
- Con las teclas +/-, seleccione el idioma deseado (IT/EN/DE/FR/ES/NL/PL/DK/SLO)
- Presione "menú" para confirmar y "esc" para salir.

#### b - Limpieza

Para seleccionar "Limpieza" (solo con la estufa apagada), siga estos pasos:

- Presione la tecla "menú".
- Desplácese con las flechas y seleccione "Configuraciones".
- Presione "menú" para confirmar.
- Desplácese con las flechas y seleccione "Limpieza".
- Presione "menú" para confirmar.
- Con las teclas + -, seleccione "On".
- Presione "Esc" para salir.

#### c - Carga del tornillo sin fin

Para seleccionar "Carga del tornillo sin fin" (solo con la estufa apagada), siga estos pasos:

- Presione la tecla "menú".
- Desplácese con las flechas y seleccione "Configuraciones".
- Presione "menú" para confirmar.
- Desplácese con las flechas y seleccione "Carga del tornillo sin fin".
- Presione "menú" para confirmar.
- Con la tecla +, active la carga del tornillo sin fin.
- Presione "Esc" para salir.

## 10-OPCIONES DEL MENÚ Y FUNCIONAMIENTO

### d - Sonidos

Esta función está deshabilitada por defecto; por tanto, para habilitarla, siga estos pasos:

- Presione la tecla "menú".
- Desplácese con las flechas y seleccione "Configuraciones".
- Presione "menú" para confirmar.
- Desplácese con las flechas y seleccione "sonidos".
- Presione "menú" para confirmar.
- Con las teclas +/-, seleccione "On/Off".
- Presione "menú" para confirmar y "esc" para salir.

### e - Termostato exterior (consulte el capítulo específico)

### f - Auto-Eco activación (consulte el capítulo específico)

Para seleccionar la función Auto-Eco, siga estos pasos:

- Presione la tecla "menú".
- Desplácese con las flechas y seleccione "Configuraciones".
- Presione "menú" para confirmar.
- Desplácese con las flechas y seleccione "Auto-Eco".
- Presione "menú" para confirmar.
- Con las teclas + -, seleccione "On".
- Presione "menú" para confirmar y "esc" para salir.

### g - t Apagado Eco (consulte el capítulo específico)

Para seleccionar la función t apagado - Eco, siga estos pasos:

- Presione la tecla "menú".
- Desplácese con las flechas y seleccione "Configuraciones".
- Presione "menú" para confirmar.
- Desplácese con las flechas y seleccione t apagado-Eco".
- Presione "menú" para confirmar.
- Con las teclas + -, introduzca los minutos (de 1 a 30').
- Presione "menú" para confirmar y "esc" para salir.

### MODO AUTO ECO (consulte el apartado sobre activación y apagado)

Para activar el modo "Auto Eco" y regular el tiempo, consulte los apartados 8 f y 8 g, respectivamente.

La posibilidad de regular el "t apagado ECO" deriva de la necesidad de lograr un correcto funcionamiento en los diferentes ambientes donde puede instalarse la estufa y evitar apagados y encendidos continuos en caso de que la temperatura ambiente esté afectada por cambios repentinos (corrientes de aire, ambientes poco aislados, etc.).

El procedimiento de apagado desde el modo ECO se activa automáticamente. Cuando la demanda de potencia del correspondiente dispositivo se satisface (sonda ambiente + 1°C/termostato exterior de contacto abierto), empieza la cuenta atrás del tiempo "t apagado ECO" (de fábrica 5 minutos; modificable accediendo al menú "Configuraciones"). Durante esta fase, la visualización del panel está en ON con la llama pequeña y se alterna con Crono (si está activo) - Eco activo. En la pantalla, concretamente en la parte superior, se muestran los minutos para indicar la cuenta atrás para Eco Stop. La llama pasa a P1 y se mantiene en esa posición hasta que se cumple el tiempo "t apagado Eco" programado; si las condiciones siguen cumpliéndose, el aparato pasa a la fase de apagado. El cómputo del apagado desde ECO se pone a cero si uno de los dispositivos necesita de nuevo potencia.

Cuando empieza el proceso de apagado, en el panel aparece: Off - Eco Activo - llama pequeña intermitente.

Una vez alcanzadas las condiciones de estufa apagada, el panel muestra OFF-ECO Activo con el símbolo de llama apagado.

Para volver a encender desde ECO deben cumplirse simultáneamente estas condiciones:

- sonda ambiente -1°C, o bien termostato externo de contacto cerrado (al menos durante 20" para evitar falsas demandas)
- Deben haber pasado 5 minutos desde el apagado.

## 10-OPCIONES DEL MENÚ Y FUNCIONAMIENTO

### h - Receta de pellet

Esta función sirve para adecuar la estufa al pellet que va a utilizarse. De hecho, como en el mercado hay muchos tipos de pellet, el funcionamiento de la estufa es muy variable según si la calidad del combustible es mejor o peor. Si el pellet tiende a atascarse en el brasero por un exceso de carga de combustible, o en caso de que la llama esté siempre alta incluso con potencias bajas y, viceversa, si la llama está baja, se puede disminuir/aumentar la aportación de pellet en brasero:

Los valores disponibles son:

- 3 = Disminución del 20% respecto de la configuración de fábrica.
- 2 = Disminución del 13% respecto de la configuración de fábrica.
- 1 = Disminución del 6% respecto de la configuración de fábrica.
- 0% Ningún cambio.
- 3 = Aumento del 10% respecto de la configuración de fábrica.
- 2 = Aumento del 6% respecto de la configuración de fábrica.
- 1 = Aumento del 3% respecto de la configuración de fábrica.

Para modificar la receta, siga estos pasos:

- Presione la tecla "menú".
- Desplácese con las flechas y seleccione "Configuraciones".
- Presione "menú" para confirmar.
- Desplácese con las flechas y seleccione "Receta de pellet".
- Presione "menú" para confirmar.
- Con las teclas +/-, modifique el %.
- Presione "menú" para confirmar y "esc" para salir.

### i - Variación % rpm humos

Si la instalación tiene dificultades para evacuar los humos (ausencia de tiro o incluso presión en el conducto), se puede aumentar la velocidad de expulsión de los humos y de las cenizas. Esta modificación permite resolver de manera correcta todos los problemas de obstrucción de pellet en el brasero y la formación de sedimentos en el fondo del mismo, que puedan surgir debido al uso de combustibles de mala calidad o que liberen mucha ceniza. Los valores disponibles oscilan entre -30% y +50% con variaciones de 10 puntos porcentuales cada vez. La variación en negativo puede ser útil en caso de que la llama sea demasiado baja.

Para modificar el parámetro, siga estos pasos:

- Presione la tecla "menú".
- Desplácese con las flechas y seleccione "Configuraciones".
- Presione "menú" para confirmar.
- Desplácese con las flechas y seleccione "Var. rpm humos".
- Presione "menú" para confirmar.
- Con las teclas +/-, modifique el %.
- Presione "menú" para confirmar y "esc" para salir.

### j - Prueba de los componentes

Solo puede realizarse con la estufa apagada y permite seleccionar los componentes que deben probarse:

- **Bujía:** se enciende durante un tiempo fijo de 1 minuto durante el cual el panel muestra los segundos de la cuenta atrás.
- **Tornillo sin fin (alimentador):** se alimenta durante un tiempo fijo de 1 minuto durante el cual el panel muestra los segundos de la cuenta atrás.
- **Aspirador:** se activa a 2500 rpm durante un tiempo fijo de 1 minuto durante el cual el panel muestra los segundos de la cuenta atrás.
- **Intercambiador:** permite realizar la prueba en V5 durante un tiempo fijo de 1 minuto durante el cual el panel muestra los segundos de la cuenta atrás.

Para activar la función "Prueba de componentes" (solo con la estufa apagada), siga estos pasos:

- Presione la tecla "menú".



## 10-OPCIONES DEL MENÚ Y FUNCIONAMIENTO

- Desplácese con las flechas y seleccione "Configuraciones".
- Presione "menú" para confirmar.
- Desplácese con las flechas y seleccione "Prueba de componentes".
- Presione "menú" para confirmar.
- Con las teclas +/-, seleccione la prueba que desea efectuar.
- Presione "menú" para confirmar y "esc" para salir.

### **k - Función deshollinador (solo para encargados del mantenimiento) -**

Esta función solo puede activarse con la estufa encendida y con suministro de potencia y fuerza de funcionamiento en modo de calefacción con los parámetros P5 y con ventilador (si está presente) en V5. Deben tenerse en cuenta posibles correcciones porcentuales de la carga/ventilación de humos. La duración de este estado es de 20 minutos; en el panel se visualiza la cuenta atrás.

En cualquier momento, el técnico puede interrumpir esta fase presionando rápidamente la tecla ON/OFF.

Para activar la función "Deshollinador", siga estos pasos:

- Presione la tecla "menú".
- Desplácese con las flechas y seleccione "Configuraciones".
- Presione "menú" para confirmar.
- Desplácese con las flechas y seleccione "Función deshollinador".
- Presione "menú" para confirmar.
- Con las teclas +/-, seleccione "On" (por defecto Off).
- Presione "menú" para confirmar y "esc" para salir.

### **l - Menú técnico**

Para acceder al menú técnico, hay que llamar a un centro de asistencia ya que es necesaria una contraseña para entrar.

Para intervenir en el "menú técnico", siga estos pasos:

- Presione la tecla "menú".
- Desplácese con las flechas y seleccione "Configuraciones".
- Presione "menú" para confirmar.
- Desplácese con las flechas y seleccione "Menú técnico".
- Presione "menú" para confirmar.
- Con las teclas +/-, seleccione "Tipo de producto", "Service", "Memorias contadores", "Parámetros".
- Presione "menú" para confirmar y "esc" para salir.

### **MENÚ DE INFORMACIÓN**

- Tipo de producto
- Versión de Firmware
- Software Info
- Horas totales
- N.º de encendidos
- Rpm del aspirador
- T. de los humos
- Tensión del intercambiador
- Carga del tornillo sin fin
- Llama

## 10-OPCIONES DEL MENÚ Y FUNCIONAMIENTO

### CONEXIÓN DEL TERMOSTATO EXTERIOR (opcional)



*El termostato de ambiente no está montado en la estufa, por lo que debe ser instalado por un técnico especializado.*

**¡ATENCIÓN!**

*Los cables eléctricos no deben tocar las partes calientes de la estufa.*

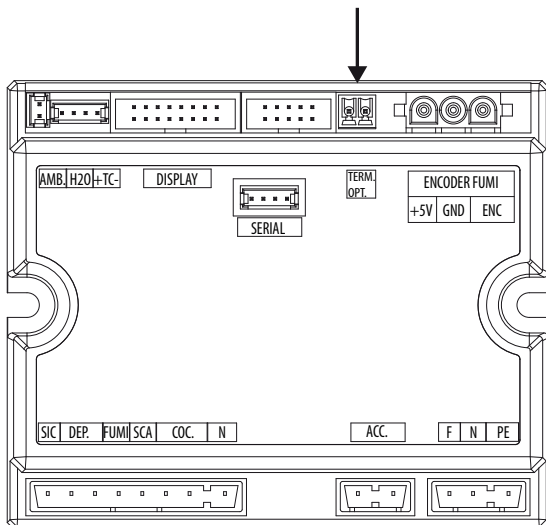

La temperatura de la estufa también puede ser controlada por un termostato de ambiente exterior. Debe colocarse en una posición intermedia con respecto al local de instalación para garantizar una mayor correspondencia entre la temperatura de calefacción demandada a la estufa y la temperatura suministrada efectivamente por la misma.

Conecte los cables procedentes del termostato exterior al borne "Term opc" de la tarjeta N100 instalada en la estufa.

Active el termostato exterior (configuración de fábrica OFF) siguiendo estos pasos:

- Presione la tecla "menú".
- Desplácese con las flechas hasta "Configuraciones".
- Seleccione presionando "menú".
- Desplácese de nuevo con las flechas hasta "Termostato exterior".
- Seleccione presionando "menú".
- Presione las teclas +/-.
- Para activar el termostato exterior, seleccione "On".
- Presione la tecla "Menú" para confirmar.
- Presione la tecla "esc" para salir.

Una vez habilitado el termostato exterior, en el panel aparecerá, en lugar de la temperatura detectada por la sonda montada en la estufa, ON o OFF, según si el termostato exterior solicita o no calor.

**ON** si el contacto del termostato exterior está cerrado; **OFF** si el contacto está abierto.

## 10-OPCIONES DEL MENÚ Y FUNCIONAMIENTO

### Mando a distancia (accesorio-NO SUMINISTRADO)

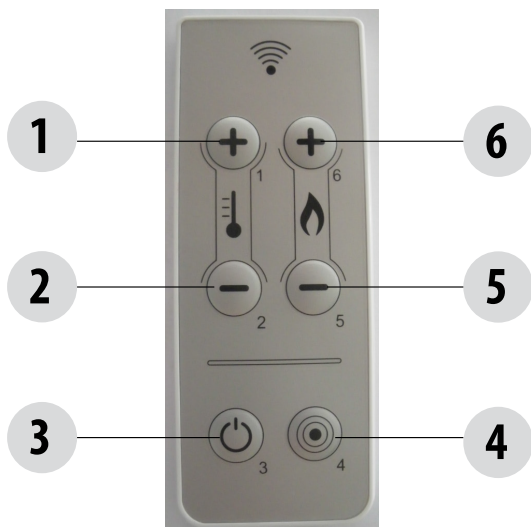

#### LEYENDA DE LOS PULSADORES

|   |  |
|---|--|
| 1. Incremento de la regulación de la temperatura  | 4. Cambio temperatura/potencia y viceversa         |
| 2. Disminución de la regulación de la temperatura   | 5/6. Configuración de la potencia y la ventilación |
| 3. ON/OFF   |  |
| NOTA La regulación de la temperatura con el mando a distancia no tiene efectos si se ha seleccionado el termostato externo. |  |

¡Atención! Las pilas no se suministran con el aparato.

Teclas 1 y 2: programación de la temperatura ambiente (modo automático). Consulte el apartado "Modo automático".

Teclas 6 y 5: programación de la potencia y la ventilación (modo manual). Los valores que pueden configurarse van del 1 al 5.

La potencia no aumenta inmediatamente sino según los tiempos previstos (1 potencia al minuto).

Pulsador 3: On /Off

Pulsador 4: cambio de temperatura a potencia de llama; durante el cambio de un estado a otro, se configurarán los siguientes valores:

- Temperatura 23°C.

- Potencia 3, ventilación 3

#### Tipo y sustitución de las pilas

Las pilas están alojadas en la parte inferior del mando a distancia. Para sustituirlas, hay que extraer el soporte de pilas, quitar e introducir la pila siguiendo los símbolos presentes en el mando a distancia y en la pila.

Para el funcionamiento, es necesaria 1 pila de tipo Lithium battery CR2025.



**Las pilas usadas contienen metales nocivos para el ambiente, por tanto, deberán eliminarse por separado en contenedores adecuados.**



**Si el mando a distancia está apagado por falta de pilas, se puede controlar la estufa desde el panel de mandos situado en la parte superior de la estufa.**

**Durante la operación de sustitución, preste atención a las polaridades siguiendo los símbolos presentes en el alojamiento del mando a distancia.**

## 11-DISPOSITIVOS DE SEGURIDAD

### DISPOSITIVOS DE SEGURIDAD

La estufa cuenta con los siguientes dispositivos de seguridad.

#### PRESOSTATO

Controla la presión en el conducto de humos. Su función es bloquear el tornillo sin fin de carga de pellet cuando la descarga está obstruida o cuando hay contrapresiones significativas. (viento)

#### SONDA DE TEMPERATURA DE HUMOS

Detecta la temperatura de los humos y habilita la puesta en marcha, o interrumpe el funcionamiento del producto cuando la temperatura de los humos desciende por debajo del valor preconfigurado.

#### TERMOSTATO DE CONTACTO EN EL DEPÓSITO DE COMBUSTIBLE

Si la temperatura supera el valor de seguridad configurado, detiene inmediatamente el funcionamiento de la estufa.

#### SEGURIDAD ELÉCTRICA

La estufa está protegida contra las fluctuaciones bruscas de corriente por un fusible general que se encuentra en el panel de mandos situado en la parte posterior de la estufa. También hay otros fusibles para la protección de las tarjetas electrónicas, situados en las mismas.

#### VENT. DE HUMOS

Si el ventilador se detiene, la tarjeta electrónica bloquea enseguida el suministro de pellet y aparece el mensaje de alarma.

#### MOTORREDUCTOR

Si el motorreductor se para, la estufa sigue funcionando hasta que se apaga la llama por falta de combustible, y hasta que no alcanza el nivel mínimo de enfriamiento.

#### AUSENCIA MOMENTÁNEA DE TENSIÓN

Si la falta de tensión eléctrica es inferior a 10", la estufa vuelve al estado de funcionamiento anterior; si es superior, efectúa un ciclo de enfriamiento/encendido.

#### ENCENDIDO FALLIDO

Si durante la fase de encendido no se produce ninguna llama, la estufa entra en condición de alarma.

#### **ESTÁ PROHIBIDO ALTERAR LOS DISPOSITIVOS DE SEGURIDAD**

**El fabricante declina toda responsabilidad por daños a personas y cosas si la estufa NO se utiliza respetando las instrucciones proporcionadas en este manual. Asimismo, declina toda responsabilidad por daños a personas y cosas debidos al incumplimiento de las reglas referidas en este manual y además:**

- **Al realizar las operaciones de mantenimiento, limpieza y reparación, adopte todas las medidas y/o precauciones necesarias.**
- **No altere los dispositivos de seguridad.**
- **No quite los dispositivos de seguridad.**
- **Conecte la estufa a un sistema eficiente de evacuación de humos.**
- **Controle antes que el ambiente donde se instalará esté adecuadamente ventilado.**

**Sólo después de haber solucionado la causa que ha generado la activación del sistema de seguridad, se puede encender el producto y restablecer así el funcionamiento automático de la sonda. Para saber qué anomalía se ha producido, hay que consultar el manual, que describe lo que hay que hacer según el mensaje de alarma que aparece en el aparato.**

## 12-ALARMAS

### SEÑALIZACIÓN DE ALARMAS

Cuando se verifica una condición de funcionamiento diferente de la prevista para el funcionamiento regular de la estufa, se produce una condición de alarma.

El panel de mandos indica el motivo de la alarma activada. La señalización acústica no está prevista para las alarmas A01-A02 para no molestar al usuario de noche cuando falta pellet en el depósito.

| Señalización del panel                                | Tipo de problema  | Solución  |
|---|---|---|
| <b>A01</b>  | La llama no se enciende   | Controle el nivel de pellets en el depósito.<br>Compruebe que el brasero esté colocado correctamente en su soporte y que no presente incrustaciones ni material no quemado.<br>Compruebe que la bujía se calienta.<br>Vacíe y limpie a fondo el brasero antes de volver a encender el producto.                                 |
| <b>A02</b>  | Apagado anómalo de la llama.  | Controle el nivel de pellet en el depósito.   |
| <b>A03</b><br>Alarma del termostato                   | La temperatura del depósito de pellets supera el umbral de seguridad configurado. | Espere a que termine la fase de enfriamiento, anule la alarma y vuelva a encender la estufa configurando la carga de combustible al mínimo (menú CONFIGURACIONES - Receta de pellet). Si la alarma persiste, póngase en contacto con el centro de asistencia.<br>Compruebe si el ventilador de ambiente funciona correctamente. |
| <b>A04</b>  | Sobretemperatura de los humos.  | Reduzca la carga del pellet (menú CONFIGURACIONES - Receta pellet); controle la limpieza del brasero.   |
| <b>A05</b><br>Alarma de los dispositivos de seguridad | Intervención del presostato de humos  | Compruebe si la chimenea está obstruida o la puerta abierta.  |
|   | Puerta de carga del combustible   | Cierre la puerta.<br>Baje el nivel de combustible en el depósito.   |
|   | Puerta de la estufa abierta   | Cierre la puerta  |
| <b>A08</b>  | Funcionamiento anómalo ventilador de humos.                                       | Anule la alarma y vuelva a encender la estufa. Si la alarma persiste, póngase en contacto con el centro de asistencia.  |
| <b>A09</b>  | Alarma de la sonda de humos.  | Anule la alarma y vuelva a encender la estufa. Si la alarma persiste, póngase en contacto con el centro de asistencia.  |
| <b>Service</b>  | Aviso de mantenimiento periódico (no bloquea el sistema).                         | Si durante el encendido aparece este mensaje parpadeante, esto significa que las horas de funcionamiento establecidas antes del mantenimiento han terminado. Póngase en contacto con el centro de asistencia.   |

## 12-ALARMAS

### PUESTA A CERO DE LA ALARMA

Para poner a cero la alarma es necesario mantener pulsada durante unos instantes la tecla 1 (ESC). La estufa realiza un control para determinar si la causa de la alarma persiste o no.

En el primer caso se visualizará nuevamente la alarma, en el segundo caso se pondrá en OFF.

Si la alarma persiste, póngase en contacto con el centro de asistencia.

### APAGADO NORMAL (en el panel: OFF con llama intermitente).

Al presionar la tecla de apagado o cuando hay una indicación de alarma, la estufa entra en la fase de apagado térmico que prevé la ejecución automática de las siguientes fases:

- Interrumpe la carga del pellet.
- El ventilador de ambiente mantiene la velocidad programada hasta alcanzar la temperatura de apagado.
- El ventilador de humos se configura al máximo y se mantiene en esa posición durante 10 minutos, transcurridos los cuales, si la T de humos ha descendido por debajo del umbral de apagado, se apaga definitivamente; de lo contrario, pasa a la velocidad mínima hasta alcanzar dicho umbral y después se apaga.
- Si la estufa se apaga regularmente, pero, por inercia térmica, la temperatura de los humos supera de nuevo el umbral, se reactiva la fase de apagado a la velocidad mínima hasta que vuelve a bajar la temperatura.

### APAGÓN CON LA ESTUFA ENCENDIDA

En aquellos casos en los que falta tensión de red (APAGÓN), la estufa se comporta de la siguiente forma:

- Apagón inferior a 10": reanuda el funcionamiento en curso;
- Si se produce una falta de alimentación superior a 10" con la estufa encendida o en la fase de encendido, cuando la estufa vuelve a recibir alimentación, se sitúa en la condición del funcionamiento anterior con el siguiente procedimiento:
  1. Efectúa un enfriamiento activando el extractor de humos al mínimo durante 10' y pasa al siguiente punto.
  2. La estufa se sitúa en la condición de funcionamiento previa al apagón.

Durante la fase 1, el panel muestra ON BLACK OUT.

Durante la fase 2, el panel muestra Encendido.

Si durante las fase 1 la estufa recibe órdenes desde el panel, impartidas, por tanto, manualmente por el usuario, entonces la estufa interrumpe la fase de restablecimiento del apagón y se enciende o apaga según la orden recibida.

### APAGÓN SUPERIOR A 10" CON LA ESTUFA EN FASE DE APAGADO

Si se produce una pérdida de alimentación SUPERIOR A 10" con la estufa en fase de apagado, cuando ésta recibe alimentación de nuevo, arranca en modo de apagado, incluso si la temperatura de los humos ha descendido entretanto por debajo de los 45°C. Esta última fase se puede saltar presionando la tecla 1 (esc) (pasa a encendido) y volviéndola a presionar (reconoce que la estufa está apagada).

### APAGÓN SUPERIOR A 10" CON LA ESTUFA APAGADA POR ECOSTOP

Cuando se restablece el suministro eléctrico, se recarga un temporizador (timer) durante 5 minutos como si la estufa estuviese en fase de apagado; si durante estos 5 minutos hay una demanda de calor, la estufa no se pone en marcha.

### ALARMA DE LOS DISPOSITIVOS DE SEGURIDAD A05

La alarma de dispositivos de seguridad comprende la intervención del presostato de humos, de la puerta de carga de combustible y de la puerta de estufa abierta.

La intervención de la alarma será de 30 segundos después de que se interrumpa el funcionamiento de la estufa (ej. cuando se superan los 30 segundos con la puerta de carga de pellet abierta se activa la alarma A05).

## 12-ALARMAS

En caso de intervención frecuente de la alarma A05:

|  |                                      |   |
|--|--------------------------------------|---|
| <b>A05</b><br><b>Alarma de los dispositivos de seguridad</b> | Intervención del presostato de humos | Compruebe si la chimenea está obstruida o la puerta abierta.      |
|  | Puerta de carga del combustible      | Cierre la puerta.<br>Baje el nivel de combustible en el depósito. |
|  | Puerta de la estufa abierta          | Cierre la puerta  |

hay que comprobar algunos puntos para conocer la naturaleza del problema y, de ser necesario, intervenir en algunas regulaciones y/o en los dispositivos de seguridad para restablecer el funcionamiento correcto del aparato.

Sin embargo, cabe recordar que cualquier regulación o modificación que intervenga en los dispositivos de seguridad, debe realizarse exclusivamente si EL PRODUCTO ESTÁ INSTALADO EN CONFORMIDAD CON LAS NORMAS Y LAS LEYES VIGENTES Y SI HA SIDO SOMETIDO A UN MANTENIMIENTO CORRECTO POR PARTE DE PERSONAL AUTORIZADO Y ESPECIALIZADO. Las modificaciones realizadas para permitir el funcionamiento del producto incluso en condiciones reglamentarias, pueden provocar graves daños a personas y cosas. Si esto ocurre, el fabricante declina toda responsabilidad



**¡Atención!**

***Las regulaciones solo deben ser llevadas a cabo por personal autorizado y cualificado bajo su responsabilidad y habiendo comprobado previamente la conformidad de la instalación. El fabricante declina toda responsabilidad por daños a personas o cosas en caso de modificaciones de los dispositivos de seguridad.***

Como hemos comentado, la alarma A05 identifica una caída de presión del producto que puede deberse a una dificultad para expulsar los humos (obstrucción de cenizas en el conducto de humos) o para aspirar el aire comburente (atasco de la canalización o falta de toma de aire), o bien a la apertura de algún compartimento de la estufa (puerta del fuego o tapa del depósito de pellet).

Teniendo en cuenta esto, antes de intervenir en los dispositivos de seguridad o en las regulaciones, es necesario comprobar en esta secuencia si existen anomalías que puedan generar la alarma. Por tanto, compruebe que:

- La puerta de la estufa esté cerrada.
- La compuerta de carga del pellet esté cerrada.
- La instalación sea correcta y el conducto de humos/racor de humos no genere obstrucciones evidentes que puedan parar la salida del humo como, por ejemplo: tramos horizontales largos (más de 3 metros), conductos de humo no aislados, descarga del humo “de pared” sin terminales preparados (instalación reglamentada y permitida solo en Francia [ZONAS 3]).
- La depresión mínima en el conducto de humos sea al menos de 5 Pa.
- El pellet sea de calidad certificada y no produzca atascos.
- No haya una obstrucción de cenizas en el conducto de humos y que este último haya sido sometido a un mantenimiento correcto y regular.
- No haya cuerpos extraños en el conducto de humos (nidos, pájaros, rejillas, hojas, etc.).
- No haya cuerpos extraños en la canalización del aire comburente y/o en la toma de aire ambiente.
- Si la instalación carece de canalización del aire comburente, es fundamental comprobar que haya una toma de aire eficiente y específica para la estufa, según las especificaciones referidas en el capítulo 2 de este manual.
- Que no haya instalaciones de aspiración o recirculación del aire interno (ej.: sistemas VMC) que generen depresiones internas superiores a las previstas por la ley (no superiores a 4 Pa).
- Que el presostato no esté estropeado o sucio (una comprobación que debe ser realizada por un centro de asistencia autorizado).
- Que las juntas estancas de la estufa (puerta del fuego, depósito del pellet, etc.) no estén gastadas o estropeadas. En dicho caso, póngase en contacto con un centro de asistencia autorizado para la sustitución/repelación



**¡Atención!**

***El usuario es el único responsable en caso de un uso inadecuado del producto. El fabricante queda eximido de toda responsabilidad civil y penal al respecto.***

## 12-ALARMAS

Si todas las comprobaciones referidas más arriba son negativas, existe la probabilidad de que la depresión en el interior de la estufa se reduzca debido a las escasas prestaciones del conducto de humos, sobre todo cuando el aparato funciona a regímenes mínimos durante mucho tiempo.

En este caso, es posible realizar pequeñas regulaciones que permiten aumentar el régimen de funcionamiento del ventilador de humos para aumentar la depresión interna, o bien reducir la sensibilidad de intervención del presostato modificando mecánicamente su posición. Mientras que la primera regulación no influye en el nivel de seguridad, la segunda descrita incide sensiblemente en la misma y, por tanto, solo debe ser realizada por personal autorizado y especializado, tras haber llevado a cabo las comprobaciones previamente referidas.

### **Modificación de las revoluciones del ventilador de humos**

Si la instalación supone dificultades para la evacuación de los humos (ausencia de tiro o incluso presión en el conducto), se puede aumentar la velocidad de expulsión de los humos y de las cenizas. Esta modificación permite resolver de manera correcta todos los problemas de obstrucción de pellet en el brasero y la formación de sedimentos en el fondo del mismo, que puedan surgir debido al uso de combustibles de mala calidad o que liberen mucha ceniza. Los valores disponibles oscilan entre -30 % y +50 % con variaciones de 10 puntos porcentuales cada vez. La variación en negativo puede ser útil en caso de que la llama sea demasiado baja.

Para modificar el parámetro, siga estos pasos:

- Presione la tecla "menú".
- Desplácese con las flechas y seleccione "Configuraciones".
- Presione "menú" para confirmar.
- Desplácese con las flechas y seleccione "Var. rpm humos".
- Presione "menú" para confirmar.
- Con las teclas +/-, modifique el %.
- Presione "menú" para confirmar y "esc" para salir.



## 13-RECOMENDACIONES PARA UN USO SEGURO



**SOLAMENTE UNA INSTALACIÓN CORRECTA Y UN MANTENIMIENTO Y LIMPIEZA ADECUADAS DEL EQUIPO, PUEDEN GARANTIZAR EL FUNCIONAMIENTO CORRECTO Y UN USO SEGURO DEL PRODUCTO.**

Queremos informarle de que conocemos casos de funcionamientos anómalos de productos de calefacción doméstica de pellet, debidos esencialmente a instalaciones incorrectas, mantenimientos inadecuados y usos inapropiados.

Le garantizamos que todos nuestros productos son extremadamente seguros y están certificados según los estándares europeos de referencia. El sistema de encendido ha sido probado con extrema atención para aumentar su eficiencia y evitar cualquier problema incluso en las peores condiciones de uso. En cualquier caso y como cualquier otro producto de pellet, nuestros equipos deben instalarse correctamente y deben efectuarse las limpiezas regulares y mantenimientos periódicos, con el fin de garantizar un funcionamiento seguro. Nuestros estudios sugieren que estos funcionamientos incorrectos son debidos sustancialmente, a la combinación de parte o de todos los factores siguientes:

- Los agujeros del brasero obstruidos o el brasero deformado, a causa de un mantenimiento inadecuado, son condiciones que pueden provocar encendidos retardados, generando una producción anómala de gases no quemados.
- El aire de combustión insuficiente debido a un canal de entrada del aire reducido u obstruido.
- El uso de canales de humo que no cumplen los requisitos normativos de instalación y que no garantizan un tiro adecuado.
- La chimenea parcialmente obstruida debido a un mantenimiento inadecuado, que reduce el tiro dificultando el encendido.
- El cono de chimenea terminal no conforme con las indicaciones del manual de instrucciones y por tanto, no idóneo para prevenir los fenómenos potenciales de tiro inverso.
- Este factor es determinante cuando el producto se instala en áreas especialmente ventosas, como las zonas costeras.

La combinación de uno o varios de estos factores podría generar condiciones de funcionamiento incorrecto importante.

Para evitar esta avenencia, es fundamental garantizar una instalación del producto en conformidad con las normativas vigentes.

Además, es fundamenta respetar las siguientes reglas simples:

- Después de cada extracción para la limpieza, el brasero debe volver a colocarse siempre correctamente en la posición de trabajo antes de utilizar el producto, eliminando completamente la suciedad residual eventualmente presente en la base de apoyo.
- El pellet nunca debe cargarse manualmente en el brasero, tanto antes del encendido como durante el funcionamiento.
- La acumulación de pellet no quemado como consecuencia de un encendido fallido, debe eliminarse antes de volver a encender el producto. Controle también su colocación correcta en sede y la regularidad de la entrada de aire comburente/salida de humos.
- Si el producto falla repetidamente el encendido, le recomendamos suspender inmediatamente el uso del mismo y contactar con un técnico habilitado para controlar la funcionalidad del producto.

El respeto de estas condiciones es absolutamente suficiente para garantizar un funcionamiento regular y evitar cualquier inconveniente en el producto.

Si no se respetan estas precauciones y durante el encendido se verifica una sobrecarga de pellet en el brasero y una consecuente generación anómala de humo en la cámara de combustión, respete con atención las indicaciones siguientes:

- No desconecte el producto de la corriente eléctrica por ninguna razón: esto pararía el ventilador de aspiración de humos con la consecuente emisión de éstos en el ambiente.
- Abra las ventanas por precaución, para ventilar la habitación de instalación de eventuales escapes de humo en el ambiente (la chimenea podría no funcionar regularmente).
- No abra la puerta: ya que comprometería el funcionamiento regular del sistema de evacuación de humos a la chimenea.
- Simplemente, apague la estufa utilizando el botón de encendido/apagado del panel de control (¡no el botón posterior del enchufe de la alimentación!) y aléjese del producto, a la espera de que el humo se evacue completamente.
- Antes de cualquier intento de re-encendido, limpie completamente el brasero y sus agujeros de paso del aire, de las incrustaciones y del eventual pellet no quemado; vuelva a colocar el brasero en su sede, eliminando los residuos eventuales en su base de apoyo. Si el producto falla repetidamente el encendido, le recomendamos suspender inmediatamente el uso del mismo y contactar con un técnico habilitado para controlar la funcionalidad del producto y de la chimenea.

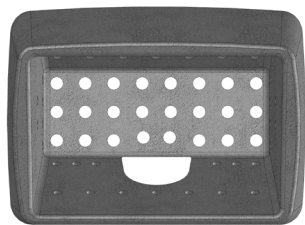

EJEMPLO DE BRASERO LIMPIO



EJEMPLO DE BRASERO SUCIO

Solamente un mantenimiento y una limpieza adecuadas del producto pueden garantizar la seguridad y el funcionamiento correcto de este.



### ¡ATENCIÓN!

**Todas las operaciones de limpieza de todos los componentes deben realizarse con la estufa totalmente fría y con el enchufe eléctrico desconectado.**

**Desconecte el producto de la alimentación 230 V antes de realizar cualquier intervención de mantenimiento”**

El producto requiere poco mantenimiento si se utiliza con pellets certificados de alta calidad.

## LIMPIEZA DIARIA O SEMANAL A CARGO DEL USUARIO

### Limpieza del brasero

Antes de cada encendido, acuérdesse siempre de limpiar y vaciar el brasero “b”, eliminando las cenizas y las eventuales incrustaciones que podrían obstruir los orificios de paso del aire y prestando atención a las cenizas calientes. En caso de encendido fallido o si se agota el combustible en el depósito, puede producirse una acumulación de pellet no quemado en el brasero. Vacíe siempre los residuos del brasero antes de encender la estufa. **Solo cuando la ceniza se haya enfriado por completo** se puede utilizar la aspiradora para eliminarla. En este caso, use una aspiradora adecuada para aspirar partículas de pequeño tamaño.



**RECUERDE QUE SOLAMENTE CON EL BRASERO BIEN COLOCADO Y LIMPIO SE PUEDE GARANTIZAR EL ENCENDIDO Y EL FUNCIONAMIENTO CORRECTOS DE LA ESTUFA DE PELLETS. EN EL CASO DE UN ENCENDIDO FALLIDO Y DESPUÉS DE CUALQUIER OTRO ESTADO DE BLOQUEO DEL PRODUCTO, ES INDISPENSABLE VACIAR EL BRASERO ANTES DE VOLVER A ENCENDER EL PRODUCTO.**

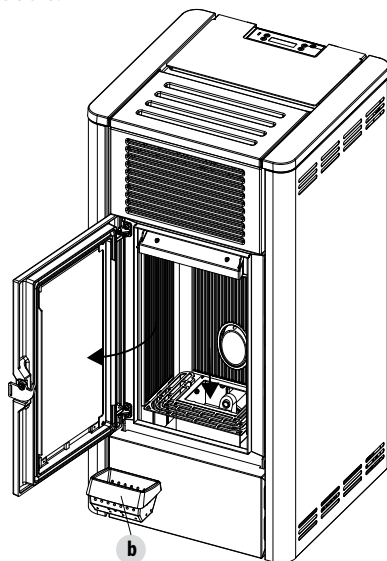

## 14-LIMPIEZAS

Para una limpieza eficaz del brasero, extraígalo por completo de su soporte y limpie exhaustivamente todos los agujeros y la rejilla puesta en el fondo. Si se usan pellets de buena calidad, normalmente basta con utilizar una brocha para restablecer las perfectas condiciones de funcionamiento del componente.

### Limpeza del compartimento de recogida de cenizas

Para la limpieza del compartimento de recogida de cenizas, hay que levantar la rejilla "g" simplemente girándola hasta que se apoye en el hogar de la estufa. Limpie el compartimento eliminando los residuos de ceniza antes de bajar la rejilla "g". Su experiencia y la calidad del pellet son los factores que determinan la frecuencia de la limpieza. **Sin embargo, se recomienda efectuar la limpieza cada 2 o 3 días.**

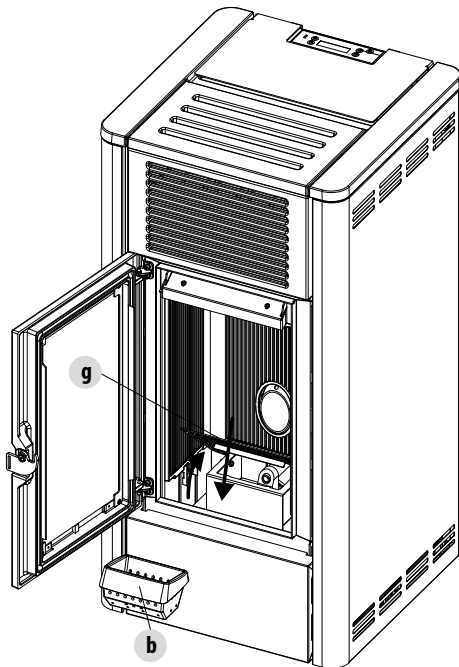

### LIMPIEZA DEL VIDRIO

Para la limpieza del vidrio cerámico, se recomienda utilizar una brocha seca o, si está muy sucio, rociar una pequeña cantidad de limpiador específico en spray y pasar luego un paño.



#### **¡ATENCIÓN!**

**No utilice productos abrasivos y no rocíe el producto para la limpieza del vidrio sobre las partes pintadas ni las juntas de la puerta (cordón de fibra de cerámica).**

### LIMPIEZA PERIÓDICA A CARGO DEL TÉCNICO CUALIFICADO

#### LIMPIEZA DEL INTERCAMBIADOR DE CALOR

A mediados del invierno, **pero sobre todo al final**, es necesario limpiar el compartimento por el que pasan los humos de evacuación. Esta limpieza debe realizarse obligatoriamente para facilitar la eliminación general de todos los restos de la combustión, antes de que el tiempo y la humedad los compacte y dificulten su remoción.



#### ATENCIÓN:

*Es obligatorio que un técnico autorizado y cualificado efectúe las limpiezas periódicas al finalizar la temporada para poder sustituir también las juntas si están desgastadas.*

#### LIMPIEZA COMPARTIMENTO INFERIOR

Para limpiar la ceniza contenida en el compartimento inferior hay que abrir la puerta de carga del pellet "B", quitar la parte superior "A", los paneles laterales "C" y "D", el panel frontal inferior "F". Después, hay que quitar los cuatro tornillos "y", la placa "n" y la junta "o"; con la boquilla del aspirador, elimine las cenizas y el hollín acumulados en el intercambiador inferior indicado por la flecha. Antes de volver a montar el tapón "n", se aconseja cambiar la junta "o".

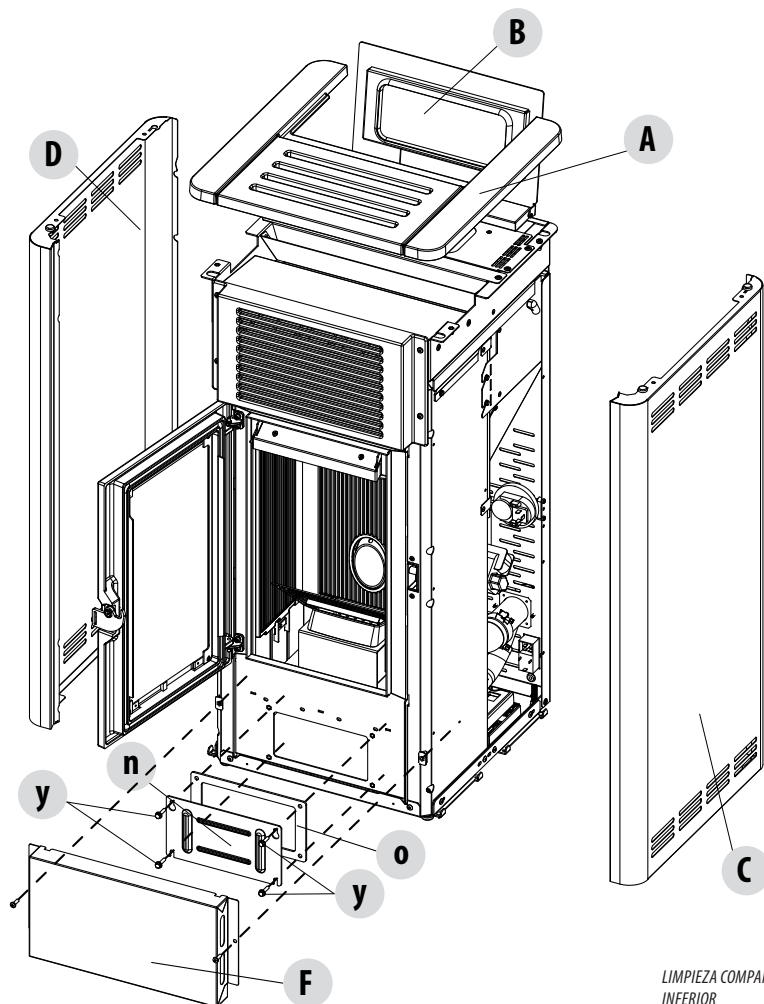

LIMPIEZA COMPARTIMENTO INFERIOR

## 14-LIMPIEZAS

### LIMPIEZA DEL INTERCAMBIADOR LIMPIEZA DEL HUECO SUPERIOR

Con la estufa fría y sin revestimientos, limpie el intercambiador superior. Tras haber quitado el tapón para la limpieza inferior "N" (véase el apartado anterior), con una varilla rígida o un cepillo para botellas, raspe las paredes del hogar (véase la flecha) para desprender la ceniza en el compartimiento inferior.

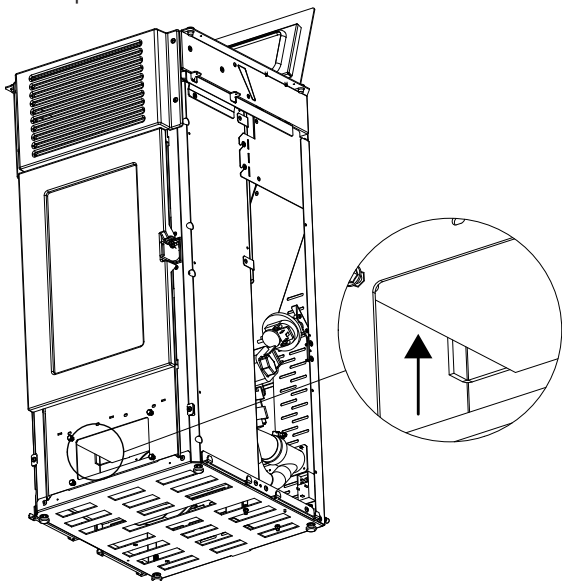

Después, quite la plancha de calorita superior "H"; para ello, abra la puerta del hogar, arriba con las manos, levante la placa de calorita "H", inclínala hacia la derecha o la izquierda para hacerla salir de los soportes y retírela.

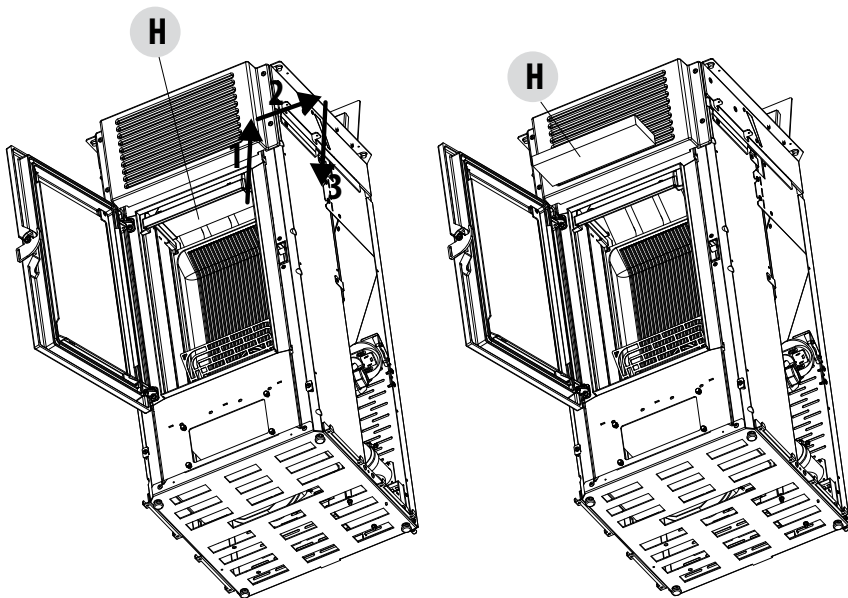

## 14-LIMPIEZAS

Con una varilla rígida o un cepillo para botellas, raspe las paredes del hogar (véase la flecha - respectivamente a la derecha e izquierda del hogar) para desprender la ceniza en el compartimento inferior.

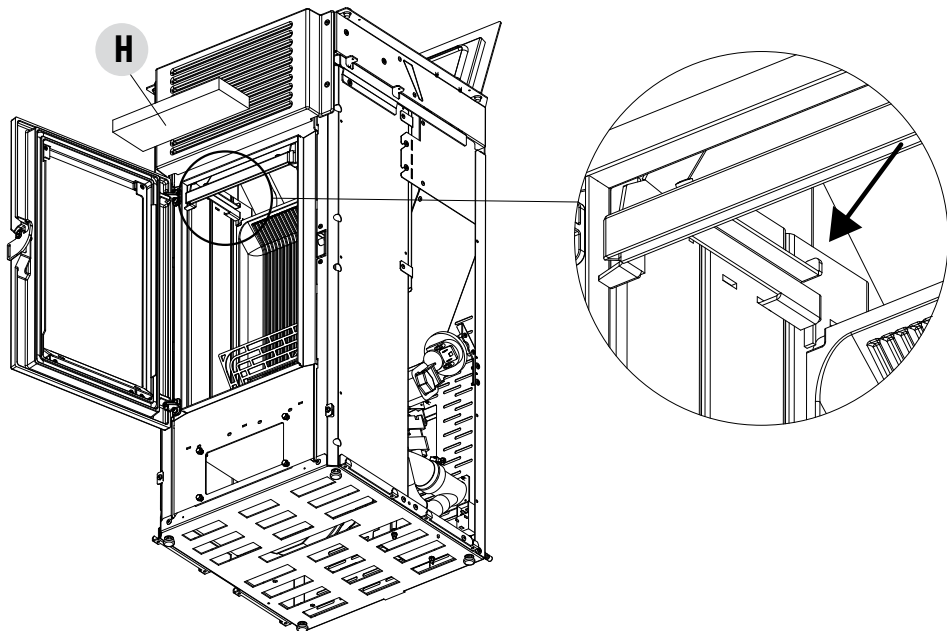

Con la boquilla del aspirador, aspire la ceniza y el polvo acumulados encima del intercambiador (véase la flecha).

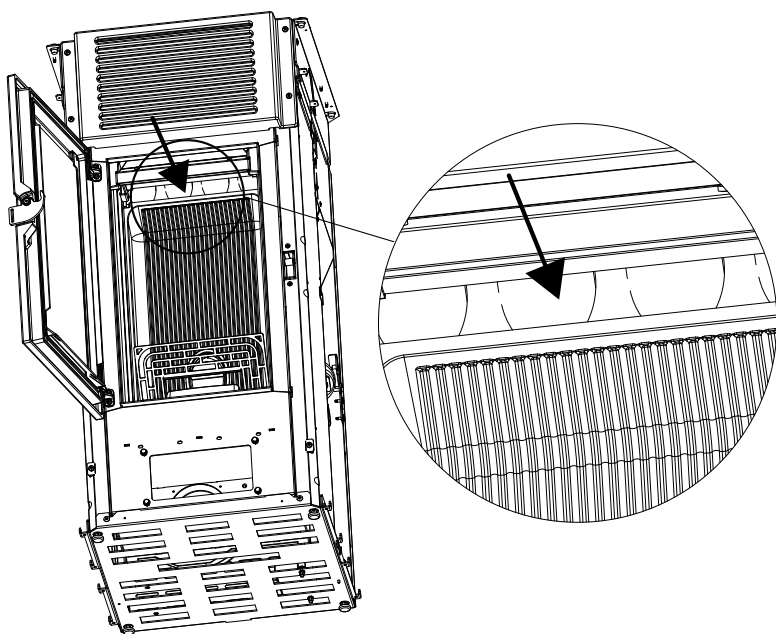

## 14-LIMPIEZAS

En la parte de arriba, quitando el panel frontal "E" (consulte las indicaciones en los apartados específicos) pase también con la boquilla del aspirador y elimine el polvo que se haya podido acumular.  
Después, limpie bien el intercambiador inferior; cambie las juntas y vuelva a montar todo.

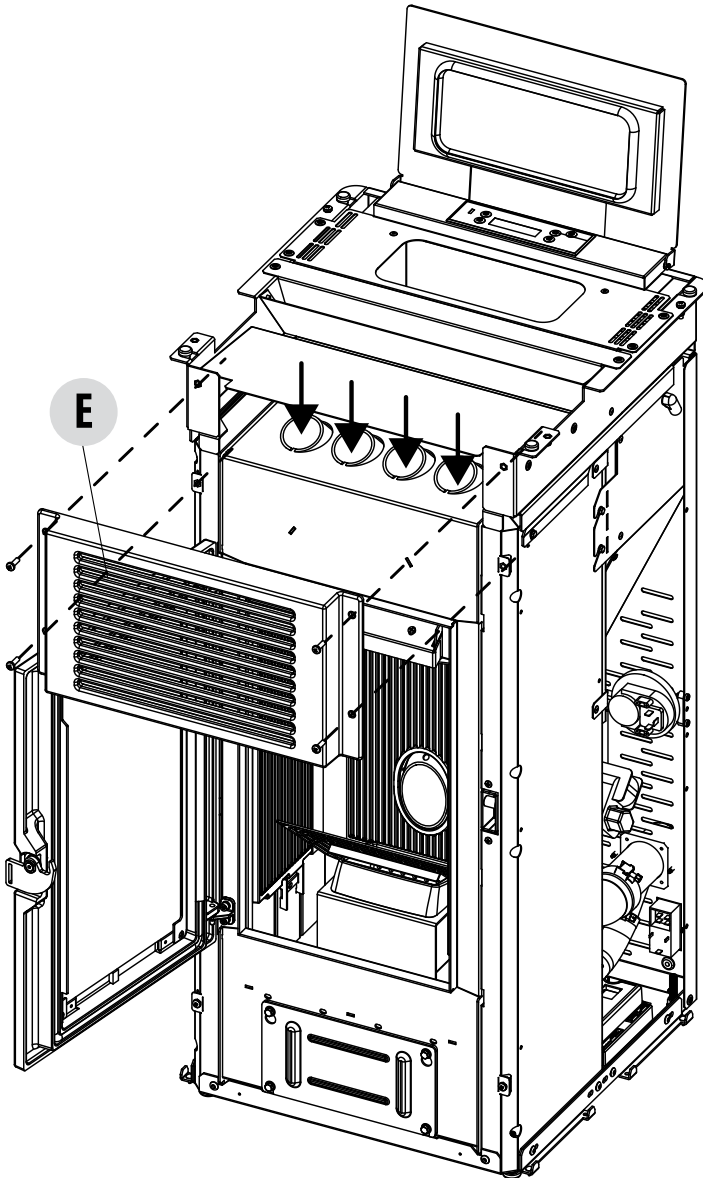

## 14-LIMPIEZAS

### LIMPIEZA DEL CANAL DE HUMOS Y CONTROLES GENERALES

Limpe el sistema de descarga de humos especialmente cerca de los racores en "T", de las curvas y de los posibles tramos horizontales del canal de humos. Para la limpieza periódica del conducto de humos, consulte con un deshollinador cualificado. Revise la estanqueidad de las juntas de fibra cerámica presentes en la puerta de la estufa. De ser necesario pida al revendedor las juntas nuevas para la sustitución, o póngase en contacto con un centro de asistencia autorizado para que realice la operación entera.



#### **ATENCIÓN:**

*La frecuencia de limpieza del sistema de escape de humos debe determinarse según el uso que se dé a la estufa y al tipo de instalación.*

*Es aconsejable encomendar las operaciones de mantenimiento y limpieza de fin de temporada a un centro de asistencia autorizado que, además de efectuar estas operaciones, pueda realizar también un control general de los componentes.*

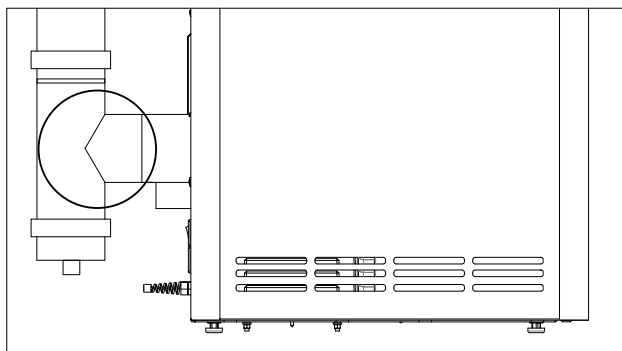

RACOR EN "T"

### CONTROL PERIÓDICO DEL FUNCIONAMIENTO DEL CIERRE DE LA PUERTA

Compruebe que el cierre de la puerta garantice una correcta estanquidad (mediante la prueba de la "hoja de papel") y que, con la puerta cerrada, el bloque de cierre (X en la figura) no sobresalga de la placa en la que está fijado. En algunos productos, habrá que desmontar el revestimiento estético para poder valorar el saliente anómalo del bloque con la puerta cerrada.

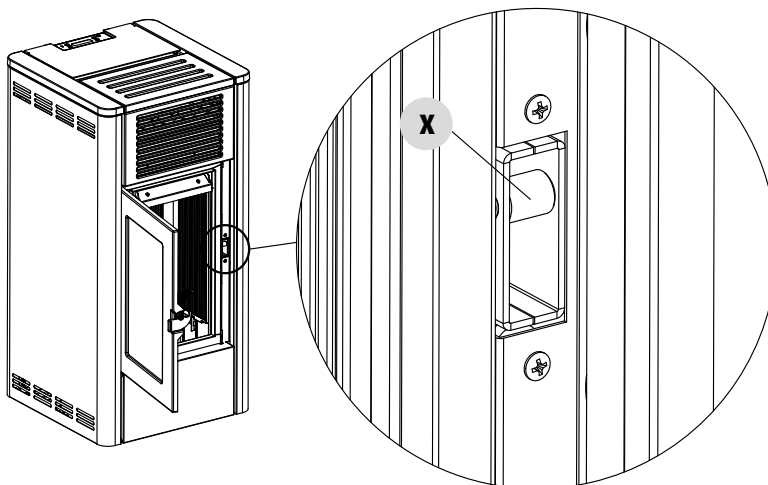



## 14-LIMPIEZAS

### PUESTA FUERA DE SERVICIO (final de temporada)

Al final de cada temporada, antes de apagar el producto, se recomienda sacar todo el pellet del depósito, con la ayuda de una aspiradora de tubo largo.

Se recomienda retirar el pellet inutilizado del depósito porque puede retener humedad, desconectar las canalizaciones del aire comburente que puedan llevar humedad al interior de la cámara de combustión, pero sobre todo, solicitar al técnico especializado que dé una capa de pintura en el interior de la cámara de combustión con pinturas de silicona spray (que puede adquirir en cualquier comercio o -centro de asistencia técnica CAT) cuando se dispone a realizar las operaciones necesarias de mantenimiento anual programado de fin de temporada. De esta forma la pintura protegerá las partes internas de la cámara de combustión, impidiendo cualquier tipo de proceso de oxidación.

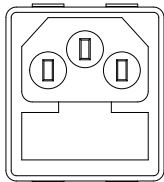

**En el período de inactividad del aparato, éste debe estar desconectado de la red eléctrica. Para un nivel de seguridad mayor, sobre todo si hay niños presentes, recomendamos quitar el cable de alimentación.**

Si al efectuar el nuevo encendido, presionando el interruptor general situado en el costado del producto, el visualizador del panel de mandos no se enciende, querrá decir que es necesario cambiar el fusible de servicio.

En el costado del producto hay un compartimento portafusibles que se encuentra cerca de la toma de alimentación. Tras haber desenchufado las tomas de corriente, abra la tapa del compartimento portafusibles con un destornillador, y, de ser necesario, sustitúyalos (3,15 A retardado) - operación de competencia de un técnico autorizado y calificado.

### CONTROL DE LOS COMPONENTES INTERNOS

**¡ATENCIÓN!**



**El control de los componentes electromecánicos internos debe ser llevado a cabo únicamente por personal cualificado que tenga conocimientos técnicos sobre combustión y electricidad.**

Se recomienda efectuar este mantenimiento periódico anual (con un contrato de asistencia programado) que consiste en el control visual y del funcionamiento de los componentes internos. A continuación se resumen las operaciones de control y/o mantenimiento indispensables para el funcionamiento correcto del producto.

| PIEZAS/PERÍODO  | 1 DÍA | 2-3 DÍAS | 1 AÑO |
|---|-------|----------|-------|
| Brasero   | •     |          |       |
| Compartimento de recogida de cenizas                    |       | •        |       |
| Vidrio  |       | •        |       |
| Intercambiador inferior                                 |       |          | •     |
| Intercambiador completo                                 |       |          | •     |
| Conducto de humos                                       |       |          | •     |
| Junta de la puerta                                      |       |          | •     |
| Pila del mando a distancia (si se ha comprado/opcional) |       |          | •     |
| Funcionamiento del cierre de la puerta                  |       |          | •     |

## 15-AVERÍAS/CAUSAS/SOLUCIONES



### ¡ATENCIÓN!

Todas las reparaciones deben ser llevadas a cabo exclusivamente por un técnico especializado con la estufa apagada y la toma de corriente desenchufada.

| ANOMALÍA   | POSIBLES CAUSAS  | SOLUCIONES  |
|--|--|---|
| <b>La cámara de combustión no está recibiendo pellets.</b>       | El depósito de pellet está vacío                                   | Llene el depósito de pellets.   |
|  | Hay serrín bloqueando el tornillo alimentador.                     | Vacíe el depósito y quite a mano el serrín del tornillo alimentador para desbloquearlo.   |
|  | Motorreductor averiado.  | <i>Sustituya el motorreductor.</i>  |
|  | Tarjeta electrónica defectuosa.                                    | <i>Sustituya la tarjeta electrónica.</i>  |
| <b>La llama se apaga o el aparato para automáticamente.</b>      | El depósito de pellet está vacío                                   | Llene el depósito de pellets.   |
|  | No hay alimentación de pellet.                                     | Véase la anomalía anterior.   |
|  | Se ha activado la sonda de seguridad de la temperatura del pellet. | Deje que la estufa se enfríe, restablezca el termostato hasta que el bloqueo se apague y vuelva a encenderla; si el problema persiste, póngase en contacto con el servicio de asistencia técnica. |
|  | La puerta no está bien cerrada o las juntas están desgastadas.     | <i>Cierre la puerta y cambie las juntas por otras originales.</i>   |
|  | Pellet no adecuado.  | Cambie el tipo de pellet por uno recomendado por el fabricante.   |
|  | Aporte de pellet insuficiente.                                     | <i>Solicite un control del flujo de combustible siguiendo las instrucciones del manual.</i>   |
|  | Cámara de combustión sucia.  | Limpie la cámara de combustión siguiendo las instrucciones del manual.  |
|  | Descarga obstruida.  | Limpie el conducto de humos.  |
|  | Motor de extracción de humos averiado.                             | <i>Revise y, de ser necesario, sustituya el motor.</i>  |
| Presostato estropeado o defectuoso.                              | <i>Sustituya el presostato.</i>                                    |   |
| <b>La estufa funciona durante unos minutos y luego se apaga.</b> | Fase de encendido no concluida.                                    | Repita la fase de encendido.  |
|  | Ausencia momentánea de energía eléctrica.                          | Espera la reactivación automática.  |
|  | Conducto de humos obstruido.                                       | Limpie el conducto de humos.  |
|  | Sondas de temperaturas defectuosas o averiadas.                    | <i>Revisión y sustitución de las sondas.</i>  |
|  | Bujía averiada.  | <i>Revisión y sustitución (de ser necesario) de la bujía.</i>   |

## 15-AVERÍAS/CAUSAS/SOLUCIONES

| ANOMALÍA   | POSIBLES CAUSAS   | SOLUCIONES  |
|--|---|---|
| <b>Los pellets se acumulan en el brasero, el vidrio de la puerta se ensucia y la llama es débil.</b> | Aire de combustión insuficiente.  | Limpe el brasero y controle que todos los agujeros estén abiertos. Realice una limpieza general de la cámara de combustión y del conducto de humos. Controle que la entrada del aire no esté obstruida. |
|  | Pellet húmedos o inadecuados.   | Cambie el tipo de pellet.   |
|  | Motor de aspiración de humos averiado.                                  | <i>Revise y, de ser necesario, sustituya el motor.</i>  |
| <b>El motor de aspiración de los humos no funciona.</b>  | La estufa no recibe tensión eléctrica.                                  | Revise la tensión de red y el fusible de protección.  |
|  | El motor está averiado.   | <i>Revise el motor y el condensador y, de ser necesario, cámbielos.</i>   |
|  | La tarjeta madre es defectuosa.   | <i>Cambie la tarjeta electrónica.</i>   |
|  | El panel de mandos está averiado.                                       | <i>Cambie el panel de mandos.</i>   |
| <b>El ventilador del aire de convección funciona ininterrumpidamente.</b>                            | Sonda térmica de control de la temperatura defectuosa o dañada.         | <i>Revise el funcionamiento de la sonda y, de ser necesario, cámbiela.</i>  |
| <b>En la posición automática, la estufa funciona siempre a la máxima potencia.</b>                   | Termostato configurado en el valor mínimo.                              | Configure de nuevo la temperatura del termostato.   |
|  | Termostato ambiente en posición máxima.                                 | Configure de nuevo la temperatura del termostato.   |
|  | Sonda de detección de temperatura averiada.                             | <i>Revise la sonda y, de ser necesario, sustitúyala.</i>  |
|  | Panel de mandos defectuoso o averiado.                                  | <i>Revise el panel y, de ser necesario, cámbiela.</i>   |
| <b>El aparato no se pone en marcha.</b>  | Ausencia de energía eléctrica.  | Controle que la toma eléctrica esté conectada y que el interruptor general esté en la posición "I".   |
|  | Intervención de la sonda de temperatura del pellet.                     | Controle los parámetros de la receta.   |
|  | Fusible estropeado.   | Sustituya el fusible.   |
|  | Presostato averiado (señala bloqueo).                                   | Escasa presión del agua en la estufa.   |
|  | Descarga o conducto de humos obstruidos.                                | Limpe la descarga de humos y/o el conducto de humos.  |
| <b>Ventilador de aire ruidoso a pesar de estar regulado al mínimo</b>                                | La regulación elevada de la llama provoca el aumento de la ventilación. | Disminuya la regulación de la llama en el menú de Regulaciones.   |

## 15-AVERÍAS/CAUSAS/SOLUCIONES

| ANOMALÍA  | POSIBLES CAUSAS   | SOLUCIONES  |
|---|---|---|
| <b>Aumento fallido de la temperatura con la estufa en funcionamiento.</b> | Regulación errónea de la combustión.                                | Control de la receta.                                       |
|   | Configuración de la regulación de la llama 1 (nivel demasiado bajo) | Intervenga en el menú de regulaciones subiendo la potencia. |
|   | Tipo de pellet caducado.  | Utilice el pellet del fabricante.                           |

## 16-TARJETA ELECTRÓNICA

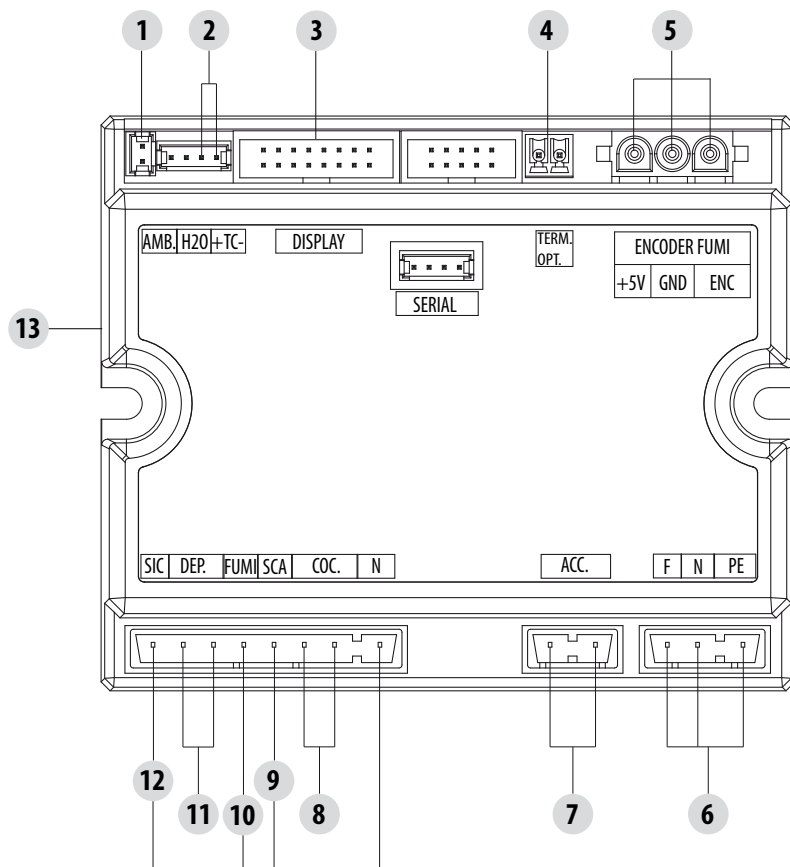

CABLES ELÉCTRICOS  
BAJO TENSIÓN

DESCONECTE EL CABLE  
DE ALIMENTACIÓN  
DE 230 V ANTES DE  
INTERVENIR EN LAS  
PLACAS ELÉCTRICAS.

### LEYENDA DE LOS CABLEADOS

- |                                   |  |
|-----------------------------------|--|
| 1. Sonda ambiente                 | 8. Tornillo sinfín   |
| 2. Sonda de humos                 | 9. Ventilador ambiente   |
| 3. Panel de mandos                | 10. Ventilador de humos  |
| 4. Termostato exterior (opcional) | 11. Presostato de aire/interruptor de la puerta/<br>interruptor de la puerta de carga del pellet |
| 5. Codificador de humos           | 12. Termostato de seguridad pellet   |
| 6. Alimentación                   | 13. WI-FI  |
| 7. Bujía                          |  |

**NOTA IMPORTANTE** El cableado eléctrico de cada uno de los componentes está provisto de conectores precableados con medidas diferentes entre sí.







Via La Croce n°8  
33074 Vigonovo di Fontanafredda (PN) – ITALIA  
Teléfono: 0434/599599 r.a.  
Fax: 0434/599598  
Internet: [www.mcz.it](http://www.mcz.it)  
correo electrónico: [info.red@mcz.it](mailto:info.red@mcz.it)