

Montageanleitung / Assembly instructions
Instructions de montage
Istruzioni di montaggio

Verkleidung Stahl/Keramik montieren

Mounting complete steel/ceramic side cladding
Installer l'habillage latéral en acier / céramique
Montaggio rivestimento in acciaio/ceramica



AUSTROFLAMM

www.austroflamm.com

193005, 193006

Originalbetriebsanleitung
20/04/2026

Version:

IMPRESSUM

Eigentümer und Herausgeber

AUSTROFLAMM GMBH
Austroflamm-Platz 1
A- 4631 Krenglbach
Tel: +43 (0) 7249 / 46 443
www.austroflamm.com
info@austroflamm.com

Redaktion: Austroflamm GmbH

Abbildungen: Konstruktion

Text: Technische Abteilung (Austroflamm)

Copyright

Alle Rechte vorbehalten. Der Inhalt dieser Anleitung darf nur mit Genehmigung des Herausgebers vervielfältigt oder verbreitet werden! Druck-, Rechtschreib- und Satzfehler vorbehalten.

Die Informationen in diesem Dokument können ohne vorherige Ankündigung geändert werden und stellen keine Verpflichtung seitens der Austroflamm GmbH dar. Für eventuelle Fehler in diesem Dokument übernimmt die Austroflamm GmbH keine Haftung.

Inhaltsverzeichnis

Deutsch.....	4
English	23
Français.....	42
Italiano	62

1 Allgemeines

193005 Verkleidung Stahl 59 K2

Geeignet für folgende Öfen:

- 193001 Kamiba 59 K2 L
- 193012 Kamiba 59 K2 R

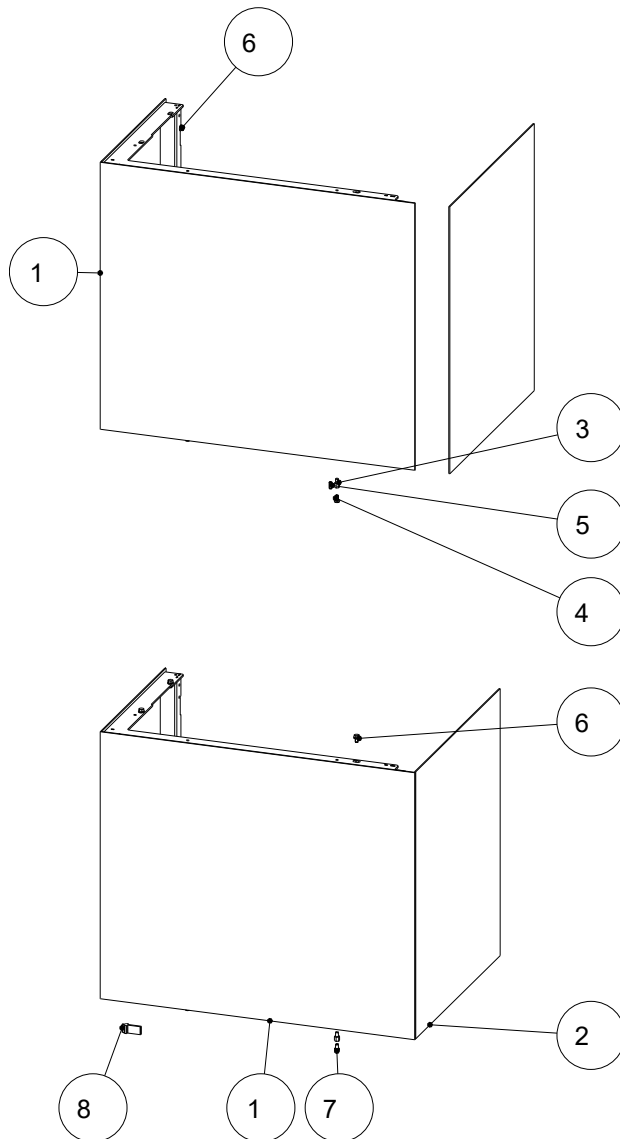

Pos. Nr.	Anzahl	Artikel	Artikel-Nr.
1	2	VK Stahl 59 K2	777824-xx
2	2	Blende rechts oben	777846
3	8	Distanzhalter M5x8	718983-92
4	4	Linsenschraube m. ISK M5x10	718589-92
5	4	Gewindestift mit ISR und Ringschn M5x12 DIN916	718747-92
6	5	Taptite SKS M5x8 DIN7500D	718539-92
7	4	Sechskant-Schraube M5x8 DIN933	718055
8	1	Abstandslehre Spaltmaß 3mm	736623

193006 Verkleidung Keramik 59 K2

Geeignet für folgende Öfen:

193001 Kamiba 59 K2 L

193012 Kamiba 59 K2 R

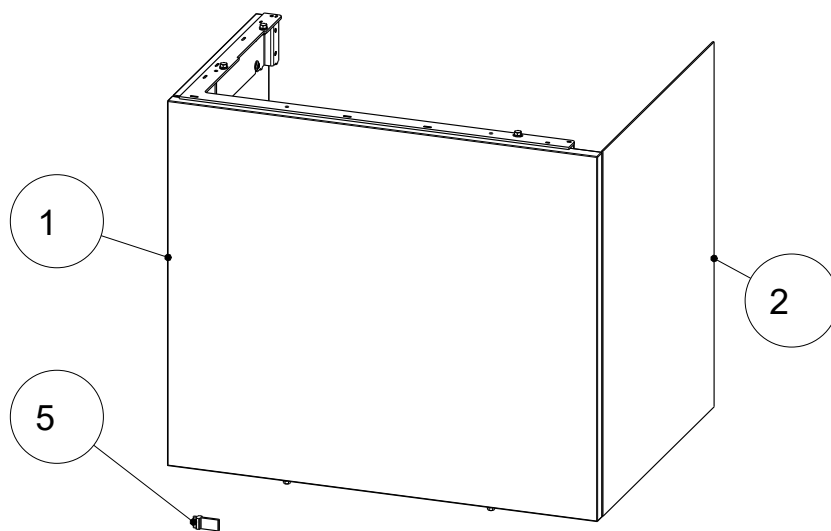
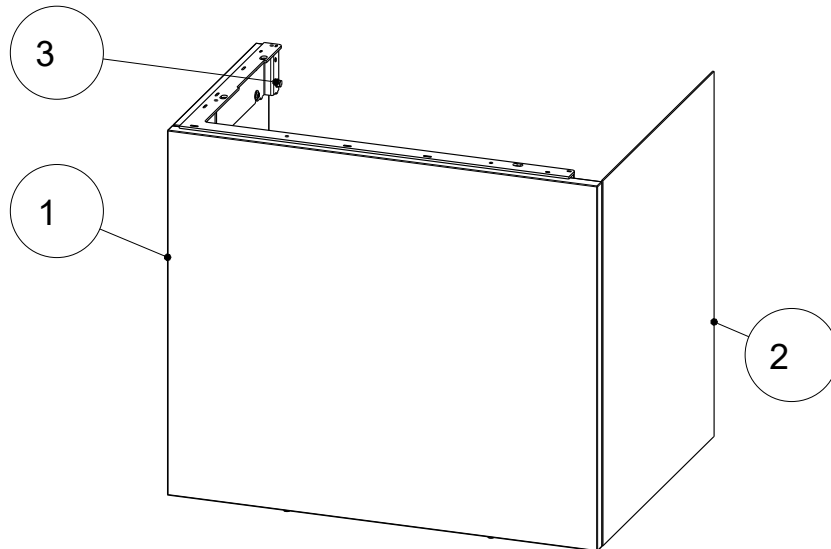

Pos. Nr.	Anzahl	Artikel	Artikel-Nr.
1	2	Keramik geklebt	736282-xx
2	2	Blende montiert	736284
3	9	Taptite SKS M5x8	718539-92
4	4	Linsenschraube mit ISK M5x10 ISO7380	718589-92
5	1	Abstandslehre Spaltmaß 3 mm	736623

2 Montage

Die Montage darf ausschließlich vom autorisierten Fachbetrieb durchgeführt werden.

Angeführte Schutzausrüstung und Werkzeuge werden für die folgenden Arbeitsschritte benötigt

Art der Schutzausrüstung	
	Sicherheitshandschuhe
	Sicherheitsschuhe

Arbeitsmittel	Tätigkeit
Isolierte Werkzeuge	Um den Lack nicht zu beschädigen oder zu zerkratzen, sollten keine scharfen Gegenstände oder Werkzeuge verwendet werden. Stattdessen werden beim Zusammenbauen und Zerlegen von Teilen am Ofen bevorzugt isolierte Werkzeuge verwendet.
Torxschlüssel-Set	diverse Montagearbeiten
Inbusschlüssel-Set	diverse Montagearbeiten
Gabelschlüssel-Set	diverse Montagearbeiten

2.1 InsertControl montieren

2.1.1 InsertControl einbauen



Abb. 1: Steuerungseinheit

Die Steuereinheit besteht aus:

Steuerungseinheit (1)

Netzteil (2)

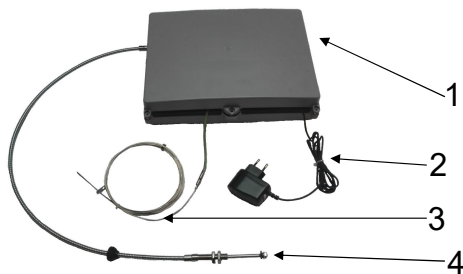
Temperatur-Sensor (270 - 20 cm) (3)

Bowdenzug (100 cm) (4)

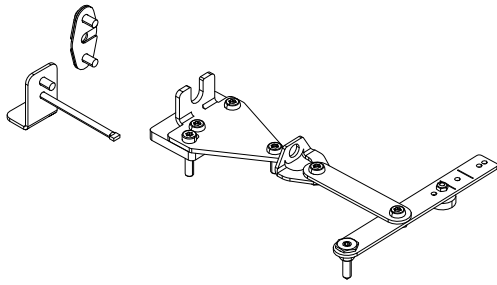

Zu den verschiedenen Kamineinsätzen gibt es jeweils passende Montagesets. Die geeigneten Kamineinsätze und die Artikelnummern der Montagesets sind:

38x38x57 K 2.0 - 363002

55x55x..K 3.0 - 363004

63x40x42K 2.0 363005



Abb. 2: Montageset 363002



Abb. 3: Montageset 363004

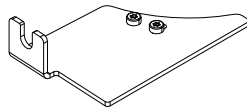

Abb. 4: Montageset 363005

- 1) Stellen sie den Kamineinsatz so auf, dass er für die Montage rundherum zugänglich ist.
- 2) Entfernen Sie die Feuerraumauskleidung (Keramott).

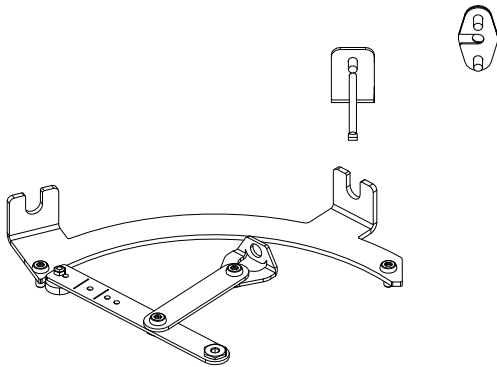

Abb. 5: Bohrschema-Rauchrohr

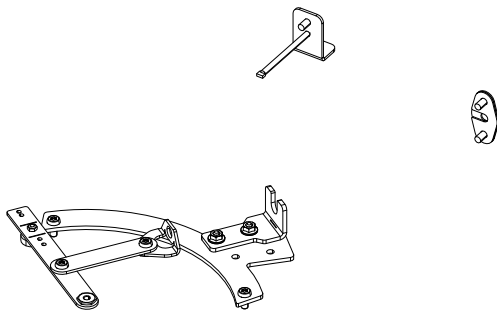

Abb. 6: Temperatur-Sensor montieren

3) Im Rauchrohr sind zwei Bohrungen für den Temperatur-Sensor durchzuführen. Die Position der Bohrungen um den Rauchrohr Durchmesser ist frei wählbar (siehe Bohrschema-Rauchrohr).

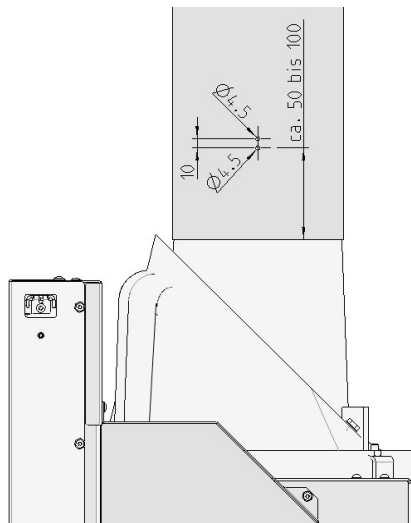
4) Für die Montage des Temperatur-Sensors benötigen Sie folgende Teile aus dem Montageset:

- ⇒ 1 x Taptite ISR-LKS M5x10 (1)
- ⇒ 1 x Thermoelement (2)
- ⇒ 1 x Schutzrohr-Sensor (3)
- ⇒ Torx Schraubendreher (nicht im Lieferumfang des Montagesets enthalten)

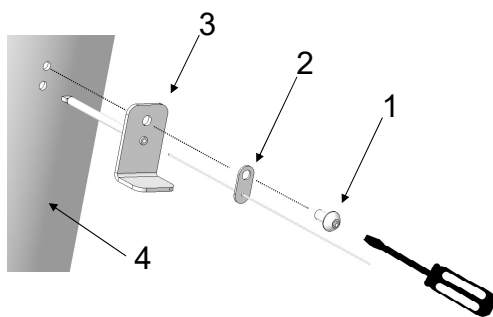
5) Den Temperatur-Sensor wie abgebildet am Rauchrohr (4) montieren.

Bei allen Kamineinsätzen, die eine InsertControl haben, sind die Bohrungen für den Bowdenzug bereits vorgebohrt.



Abb. 7: Einbau K Ecke links rechts

Hier sehen Sie die Einbausituationen:

- 38x (1) - Einbausituation links
- 38x (2) - Einbausituation rechts
- 55x (3) - Einbausituation links
- 55x (4) - Einbausituation rechts
- 63x (5) - Einbausituation links
- 63x (5) - Einbausituation rechts

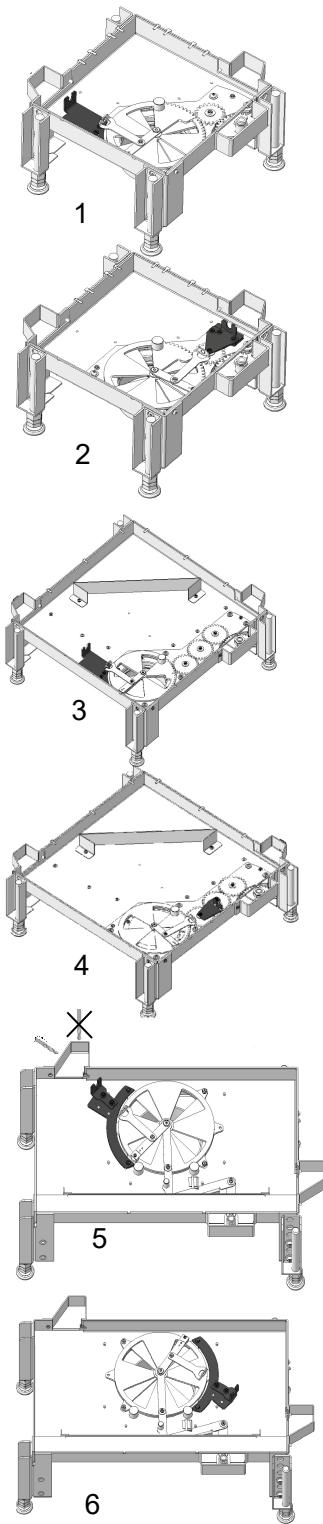

Abb. 8: Teile ausbauen 38x

Bei 38x

- 6) Keramott Auflagebleche (1) entfernen.
- 7) Taptile Schrauben M5x16 (2) entfernen.
- 8) Primärluftabdeckung entfernen.

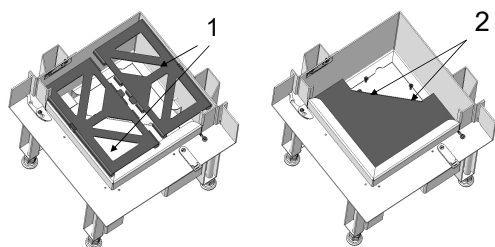

Abb. 9: Teile Ausbauen 55x



Abb. 10: Teile ausbauen 63x

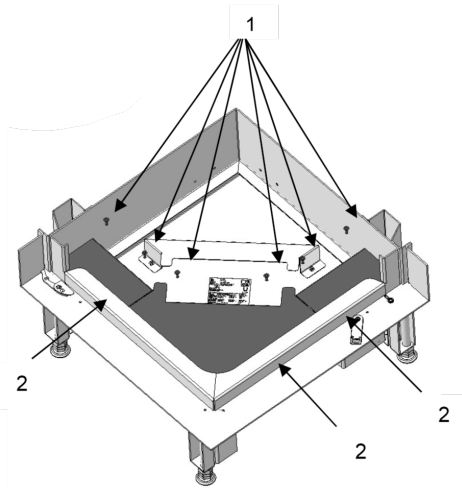

Abb. 11: Montageset montieren

Bei 55x

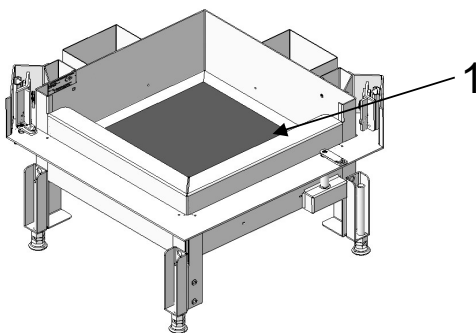
- 9) Sechs Taptite Schrauben M5x16 (1) entfernen.
- 10) Drei Primärlutabdeckungen (2) entfernen.

Bei 63x

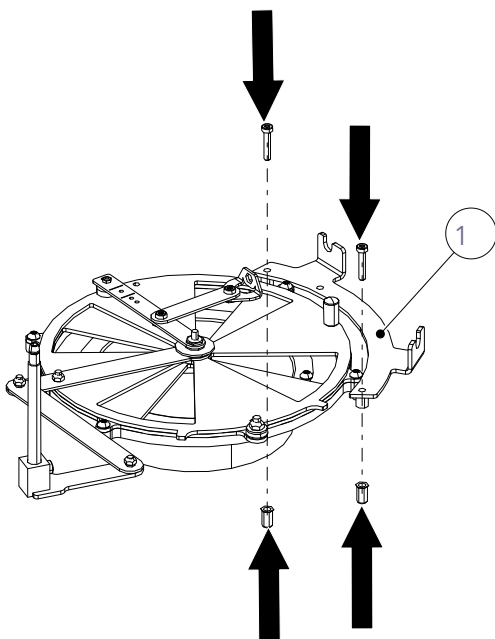
- 11) Keramik Auflageblech (81) entfernen.

In der nachfolgenden Darstellung wurde das Montageset 363000 in der Ausführung links verbaut.

Je nach Gerät, Montageset, linker oder rechter Einbausituation müssen für den Einbau der Stütze andere Schrauben entfernt bzw. wieder montiert werden. Dies entnehmen Sie den Darstellungen der Einbausituationen Ihres Kaminofens/ Montagesets sowie der detaillierten Zeichnung des Montagesets.

- 12) Das Montageset (1) wie abgebildet montieren.
 - ⇒ Nach dem Einbau des Montagesets, die Leichtgängigkeit des Luftreglers überprüfe.
- 13) Bewegen Sie dazu den Luftregler mehrmals von der Minimalstellung in die Maximalstellung. Sollte keine Leichtgängigkeit des Luftreglers gegeben sein überprüfen Sie folgendes:
 - ⇒ Ist das Montageset richtig montiert worden.
 - ⇒ Ist die Verschraubungen auf der Luftregelscheibe eventuell zu fest anzogen

Lässt sich der Luftregler leicht verstellen, kann mit der Montage der Verbindung zwischen Montageset und Steuereinheit fortgefahren werden.



Abb. 12: Steuerungseinheit einbauen

14) Die beiden M10x1 Flachmutter (1) sowie die M5 Mutter mit Flansch (2) und das Distanz-Verbindungsblech (3) entfernen.

Für die Verbindung zwischen Steuereinheit und Montageset benötigen Sie folgende Teile aus dem Montageset:

- 2 x Taptite ISR-LKS M5x10
- 2 x Flansch Bowdenzug
- Torx Schraubendreher (nicht im Lieferumfang enthalten)

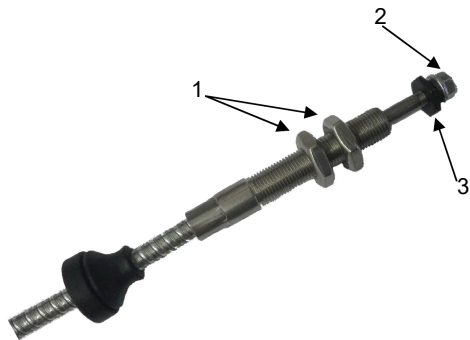
Der Aufstellungsort der Steuerungseinheit muss so gewählt werden, dass folgende Punkte gewährleistet sind:

- Die Umgebungstemperatur der Steuerungseinheit darf 50°C nicht überschreiten.
- Die Steuerungseinheit muss zugänglich sein.
- Es dürfen maximal 2 Kurven mit dem Bowdenzug gelegt werden.
- Der Kurvenradius des Bowdenzuges darf nicht kleiner als 100 mm sein.



Abb. 13: Bowdenzug einfädeln

15) Bowdenzug (1) durch die Bohrung $\varnothing 16$ in den Kamineinsatz einfädeln.

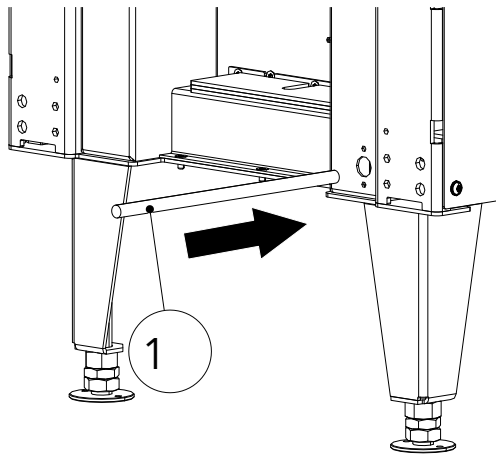

Abb. 14: Bowdenzug verbinden

16) Den Bowdenzug mit dem Montageset verbinden.

- ⇒ Achten Sie auf die Einbaumaße. Die Maße 27 mm und 12 mm sind bei allen Montagesets gleich.

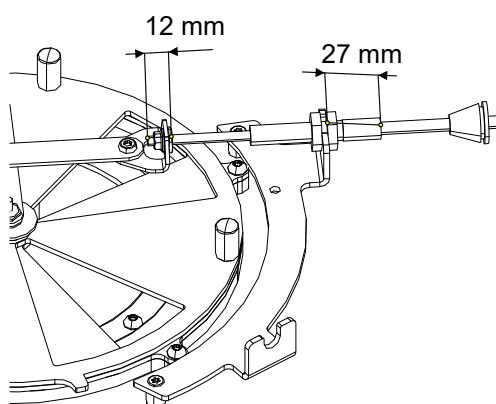

Abb. 15: Gummiverschluss einrasten

17) Gummiverschluss so weit in den Kamineinsatz schieben das die Nut im Gummiverschluss einrastet.

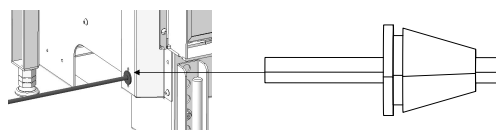

Abb. 16: Flansch Bowdenzug

- 18) Flansch Bowdenzug (1) je einmal von links und von rechts, über den Bowdenzug schieben.
- 19) Anschließend die beiden Flansche (1) mit dem Tapite Schrauben (2) auf den Kamineinsatz verschrauben.
- 20) Kontrollieren Sie nach dem Verschrauben, ob der Gummiverschluss fest sitzt und rundherum richtig aufliegt. Nach dem Einbau des Kamineinsatzes ist dieser Bereich nicht mehr zugänglich!

2.1.2 InsertControl Funktionstest

TIPP

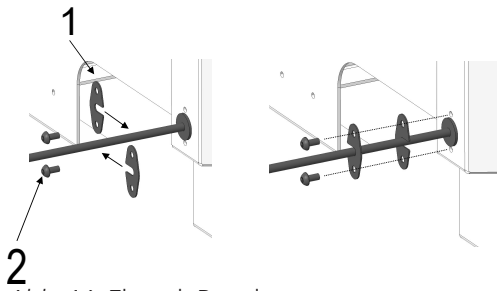
Bevor der Kamineinsatz wieder zusammengebaut wird, sollte ein Funktionstest durchgeführt werden.

- Vergewissern Sie sich, dass alle Komponenten richtig miteinander verbaut sind
- Stecken Sie das Netzteil in die Steckdose
- Die Steuerung fährt jetzt die Maximalstellungen des Motors ab (Kalibrierungsfahrt)
- Warten Sie ca. 10 Minuten nach Einstecken des Netzteils und kontrollieren Sie in dieser Zeit, ob sich die Luftregelscheibe dabei einmal komplett geschlossen und geöffnet hat
- Nach Ablauf der 10 Minuten muss die Luftregelscheibe entweder komplett geöffnet oder geschlossen sein (je nach eingestelltem Programm)

TIPP

Nach erfolgreichem Funktionstest kann der Kamineinsatz wieder komplett montiert werden.

Sollte sich nach Ablauf der 10 Minuten, die Luftregelscheibe nicht einmal komplett geöffnet und geschlossen haben, überprüfen Sie folgendes:

- Überprüfen Sie, ob das Montageset laut Zeichnung, verbaut wurde
- Überprüfen Sie, ob die Verschraubungen auf der Luftregelscheibe eventuell zu fest angezogen sind
- Überprüfen Sie, ob der Bowdenzug eventuell eingeklemmt bzw. durch einen Fremdkörper blockiert wird
- Lösen Sie die Verbindung zwischen Bowdenzug und Montageset
- Überprüfen Sie, ob sich das Montageset ohne Bowdenzug leicht verstellen lässt
- Überprüfen Sie den Bowdenzug auf Verschmutzungen. Bei Verschmutzung, den Bowdenzug reinigen. **NICHT EINÖLEN!**
- Führen Sie den Funktionstest noch einmal aus ohne dass die Steuerungseinheit mit dem Montageset verbunden ist. Kontrollieren Sie dabei, ob die Welle des Bowdenzugs einen Weg von 38 mm erreicht.

2.1.3 Funktionsweise der automatischen Abbrandsteuerung InsertControl

InsertControl reagiert nur auf Differenzen in der Rauchgastemperatur, die in gewissen Zeiträumen stattfinden. Diese Informationen werden vom Temperatur-Sensor an die Steuerung übermittelt. Sollte der Temperatur-Sensor defekt sein oder eine Störung aufweisen, geht die Steuerung automatisch in den Störungsmodus mit 60% Schieberöffnung und ändert diese Position nicht mehr.

Funktionsweise

Die Software der InsertControl besteht aus folgenden 6 Programm-Phasen.

- Kalibrierung
- Standby
- Zünd Phase
- Abbrand Phase (Luftregler 60 % (Eco) od. 80 % (Normal))
- Nachlege Phase
- Glut Phase

Kalibrierung: Die Kalibrierung (s.o.) der Steuerung wird durchgeführt, wenn die Steuerung an das Stromnetz gehängt oder das WLAN geändert wird, jedoch nur wenn die Rauchgastemperatur unter 80 °C liegt. Dabei erkennt die Steuerungssoftware, wo sich bei ihrem Kamineinsatz die Positionen 0 % und 100 % Schieberöffnung befinden. Nachdem die Steuerung die beiden Maximalstellungen erkannt hat, fährt diese auf 0 % Schieberöffnung (wenn das richtige Programm gewählt wurde) und wechselt in die Standby Phase.

Dieser Vorgang benötigt ca. 10 Minuten. Sollte die Rauchgastemperatur über 80°C liegen, wird keine Kalibrierungsfahrt durchgeführt. Die Steuerung verwendet die Daten der zuletzt durchgeführten Kalibrierungsfahrt.

Die Programmierung der Steuerung beinhaltet verschiedene Abbrand Kurven, „Eco“ und „Normal“. Jede dieser zwei Modi steht mit der Funktion „schiebend öffnend“ und schiebend schließend“ zur Verfügung.

Programm Übersicht		
Wahlrad	Modus	Funktion
Position 0	-	Schieberöffnung, immer 60%
Position 1	Normal	schiebend öffnend
Position 2	Eco	schiebend öffnend
Position 3	Normal	schiebend schließend
Position 4	Eco	schiebend schließend

Programm auswählen



Abb. 17: Netzteil ausstecken

- 1) Netzteil von der Steckdose trennen.
- 2) Die drei Schrauben entfernen und das Gehäuse der Steuerungseinheit öffnen.

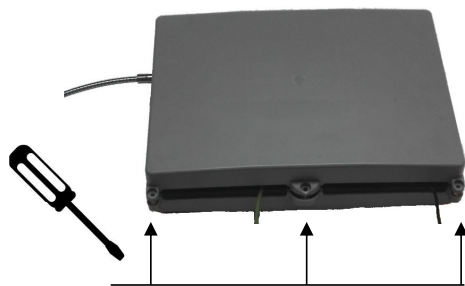

Abb. 18: Programm wählen

1) Auf der Platine befindet sich ein Wahlschalter (1), der standardmäßig auf Position „0“ eingestellt ist.

- 3) Programm auswählen, indem Sie den Pfeil des Wahlschalters auf Position 1, 2, 3 oder 4 stellen (siehe Tabelle „Programm Übersicht“).
- 4) Bevor Sie die Steuerung wieder verschließen, führen Sie eine erneute Kalibrierung aus, indem Sie das Netzteil wieder einstecken.
 - ⇒ Wenn Sie die richtige Funktion „schiebend schließend“ oder „schiebend öffnend“ gewählt haben, muss die Steuerung nach der Kalibrierung den Schieber komplett schließen.
 - ⇒ Sollten Sie bemerken, dass Sie das falsche Programm gewählt haben, können Sie dies im Service Menü der App ändern.

APP

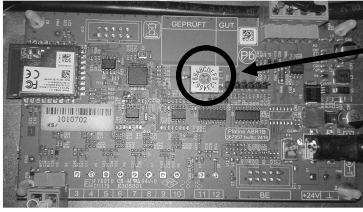
Die Funktion von InsertControl kann mittels App auf Smartphones der Betriebssysteme iOS und Android überwacht werden. Laden Sie dazu zunächst die App „InsertControl“ aus dem iTunes Store bzw. Google Play auf Ihr Smartphone.

InsertControl baut, wenn sie mit dem Stromkreis verbunden ist, ein WLAN mit dem Namen „ABR_xxxxxxx (xxxxxxx = Seriennummer der Steuerung) auf. Sie müssen Ihr Smartphone mit diesem Netz verbinden (Passwort: 12345678). Danach die App starten, die Verbindung wird automatisch hergestellt.

Auf Wunsch können Sie danach die App mit einem anderen WLAN verbinden (im Einstellungsmenü der App). Achtung, danach startet eine neue Kalibrierungsfahrt der Steuerung.

3 Verkleidung montieren

HINWEIS! Die verschiedenen Verkleidungen eignen sich für beide Kamiba 59 K2 Varianten.

- 1) Deckel abnehmen.



Abb. 19: Deckel abnehmen



Abb. 20: Verkleidung Stahl vorbereiten

Nur bei der Stahlverkleidung ist dieser Montageschritt durchzuführen!

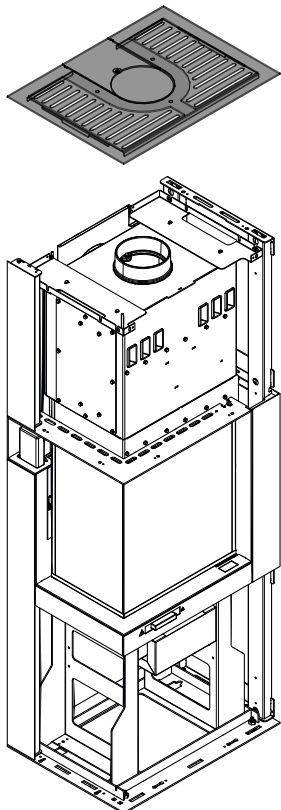
- 2) Die beiliegenden Schrauben an der Unterseite der Verkleidung anbringen, um die Verkleidung für die rechte oder linke Ofenvariante vorzubereiten. Falls erforderlich, die Gewindestifte versetzen.

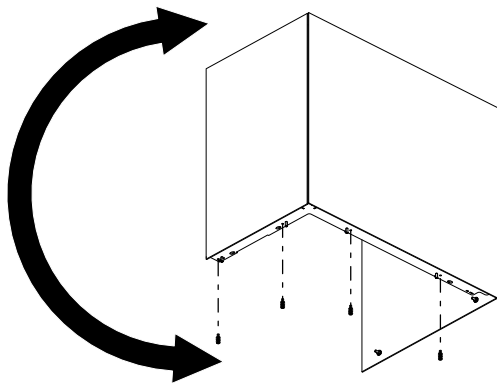

Abb. 21: Verkleidung oben befestigen

- 3) Verkleidung oben positionieren und von unten mit 4 Schrauben befestigen.

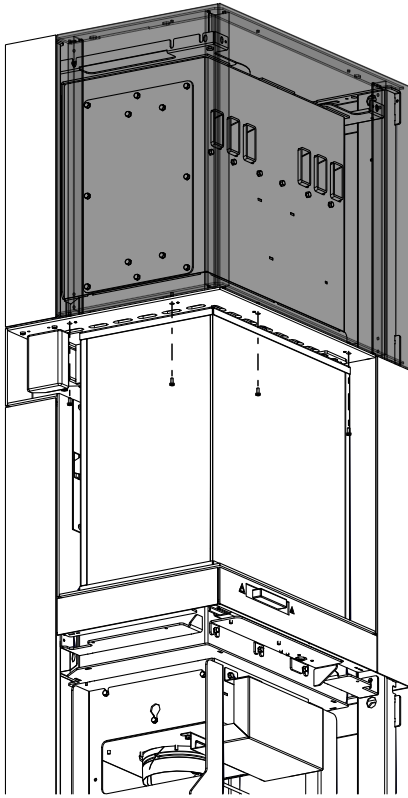

Abb. 22: Spaltmaß einhalten

- 4) Beiliegende Abstandslehre verwenden, um das Spaltmaß von **3 mm** einzuhalten.

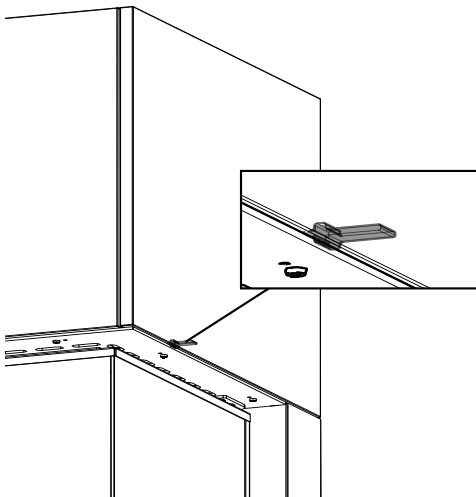

Abb. 23: Verkleidung oben von oben befestigen

- 5) Obere Verkleidung von oben mit 2 Schrauben befestigen.

6) Tür öffnen.

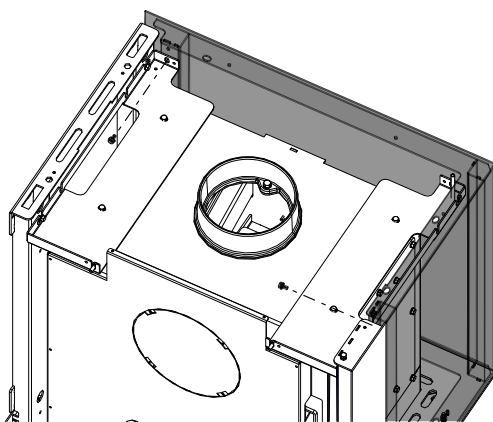

Abb. 24: Tür öffnen

7) Tür mit der Klappe fixieren.



Abb. 25: Tür fixieren

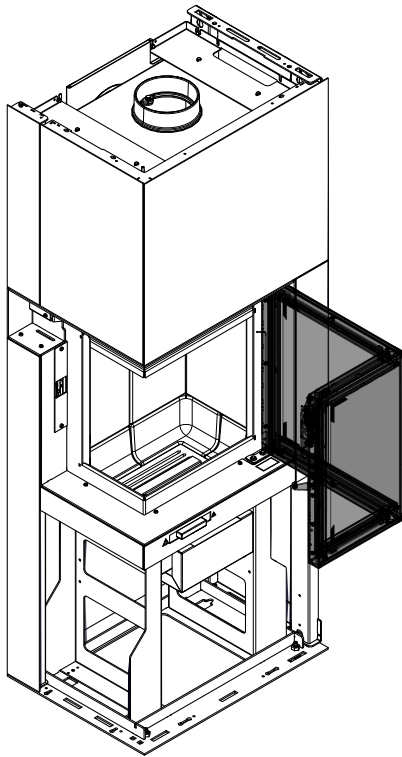

Abb. 26: Blende unten demontieren

8) Blende demontieren, dazu 3 Schrauben lösen.

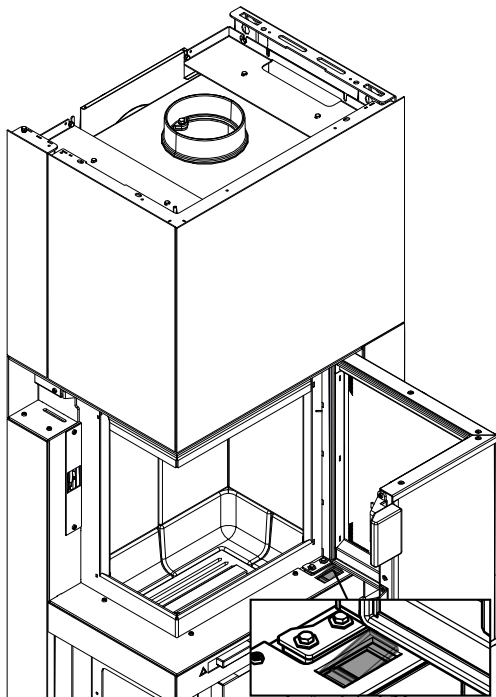

Abb. 27: Verkleidung unten befestigen

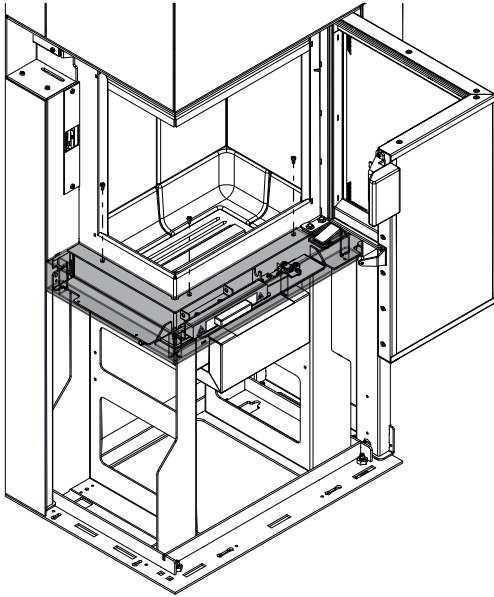
- 9) Verkleidung unten von links nach rechts (Kamiba 59 K2 L) oder von rechts nach links (Kamiba 59 K2 R) auf den Ofen schieben und mit 3 Schrauben befestigen.
- 10) Beiliegende Abstandslehre verwenden, um das Spaltmaß von **3 mm** einzuhalten.

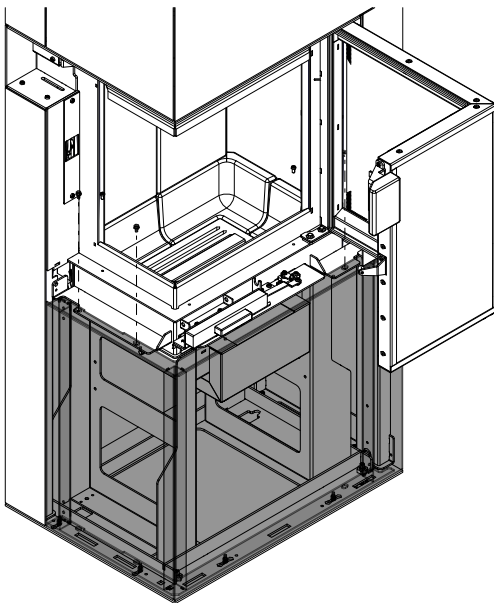

Abb. 28: Blende befestigen

11) Blende mit 3 Schrauben befestigen.

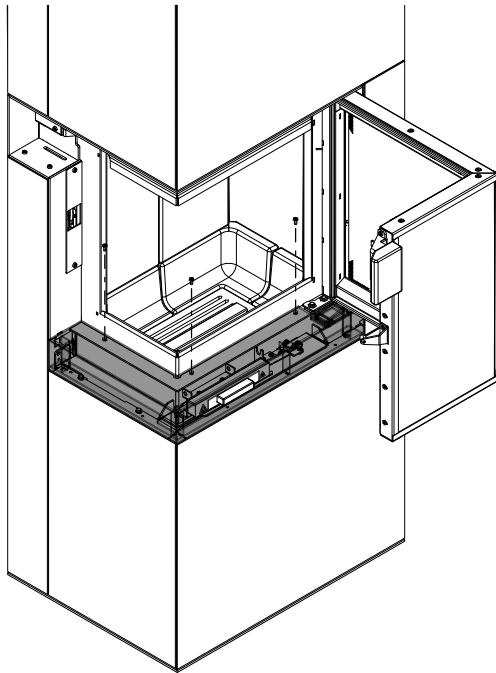

Abb. 29: Blende von unten festschrauben

12) Blende von unten mit 4 Schrauben festschrauben.

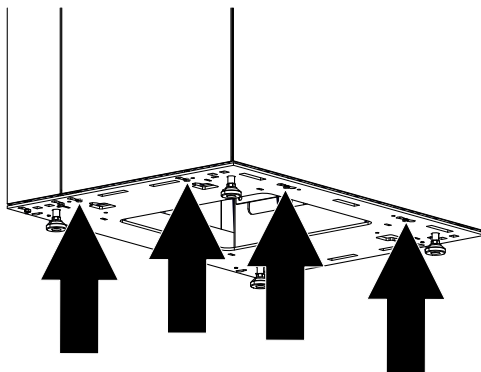

Abb. 30: Tür schließen

13) Tür schließen.

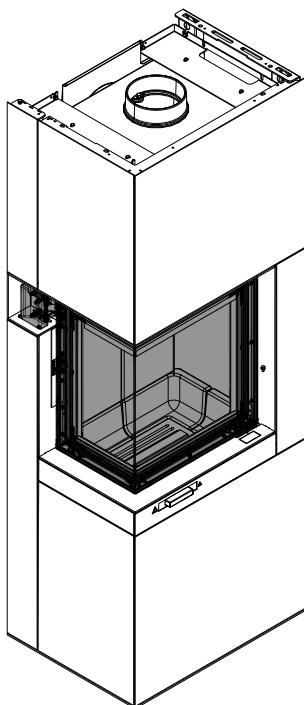

Abb. 31: Seitenwand demontieren

- 14) Seitenwand demontieren, dazu oben 2 Schrauben lösen.

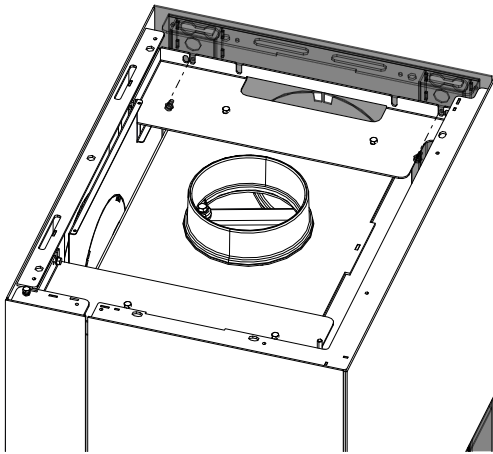

Abb. 32: Seitenblenden montieren

- 15) Seitenblenden oben und unten auf die Seitenwand von vorne aufschieben.

- 16) Seitenwand mit den Seitenblenden mit den 2 Schrauben oben befestigen.

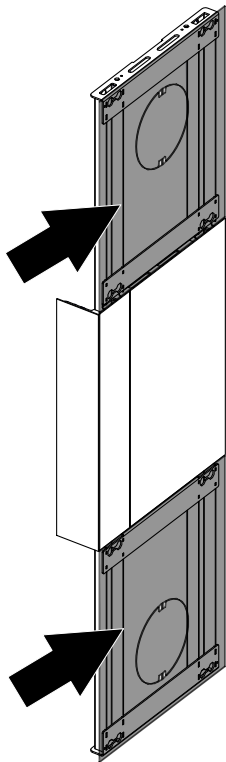

Abb. 33: Seitenwand montieren



Abb. 34: Seitenwand montiert

17) Deckel wieder auf den Ofen legen.

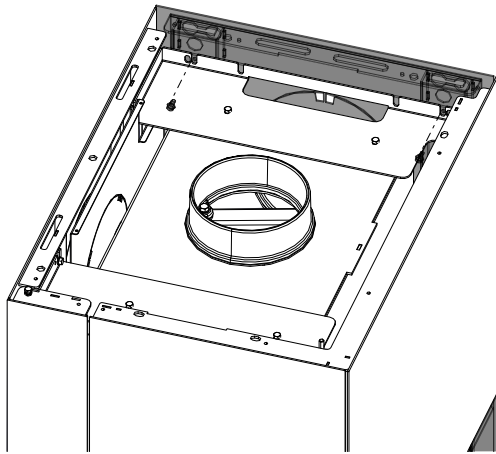

Abb. 35: Deckel montieren

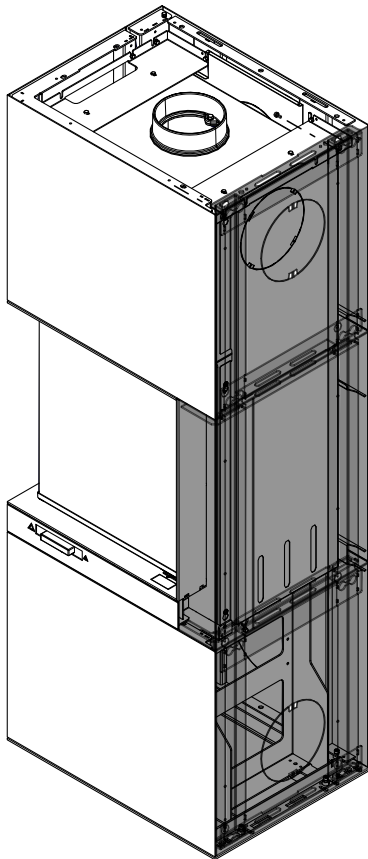
4 Verkleidung demontieren

Die Demontage erfolgt auf die jeweils umgekehrte Reihenfolge.

1 General

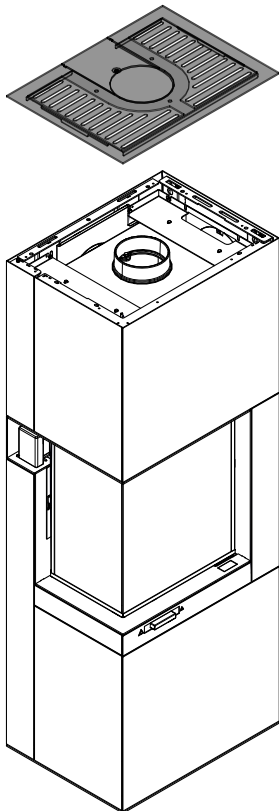
193005 Cladding steel 59 K2

Suitable for the following stoves:

- 193001 Kamiba 59 K2 L
- 193012 Kamiba 59 K2 R

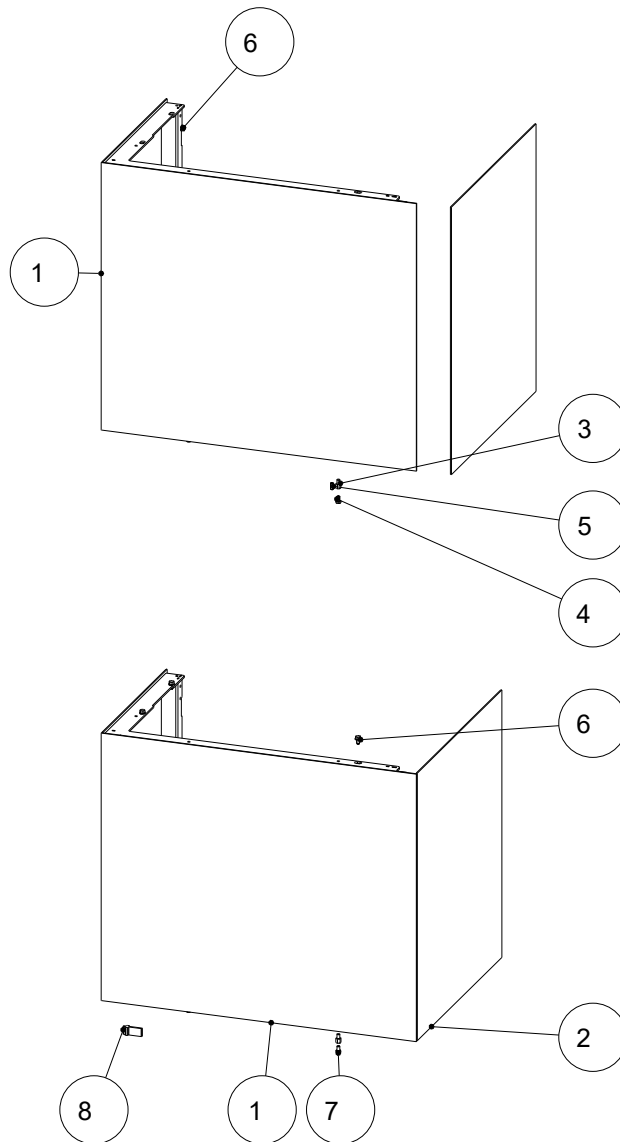

Item no.	Quantity	Article	Article no.
1	2	Cladding steel 59 K2	777824-xx
2	2	Cover top right	777846
3	8	Spacer M5x8	718983-92
4	4	Fillister head screw with socket head M5x10	718589-92
5	4	Set screw with ISR and ring M5x12 DIN916	718747-92
6	5	Taptite SKS M5x8 DIN7500D	718539-92
7	4	Hexagon screw M5x8 DIN933	718055
8	1	Gap gauge 3mm	736623

193006 Cladding ceramic 59 K2

Suitable for the following stoves:

193001 Kamiba 59 K2 L

193012 Kamiba 59 K2 R

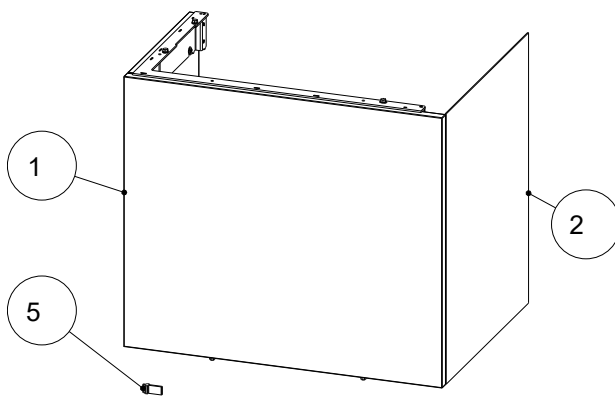
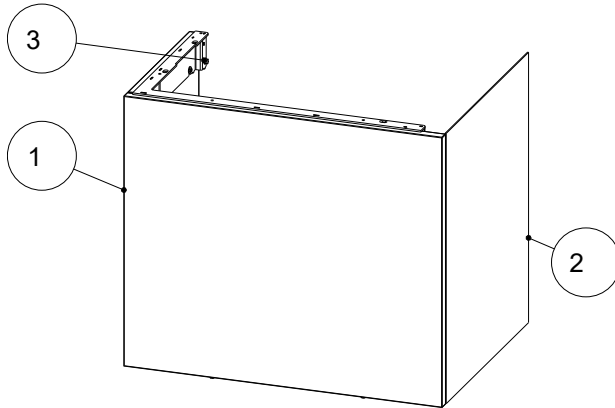

Item no.	Quantity	Article	Article no.
1	2	Ceramic glued	736282-xx
2	2	Trim mounted	736284
3	9	Taptite SKS M5x8	718539-92
4	4	Fillister-head screw with hex M5x10 ISO7380	718589-92
5	1	Gap gauge 3mm	736623

2 Installation

Installation must only be carried out by an authorized specialist company.

The protective equipment and tools listed are required for the following work steps

Type of protective equipment	
	Safety gloves
	Safety shoes

Work equipment	Activity
Insulated tools	In order not to damage or scratch the varnish, no sharp objects or tools should be used. Instead insulated tools are used by preference when assembling and disassembling stove parts.
Torx wrench set	various installation jobs
Allen key set	various installation jobs
Fork wrench set	various installation jobs

2.1 Assembling InsertControl

2.1.1 Installing InsertControl

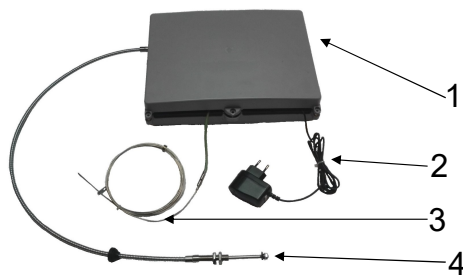

Fig. 1: Control unit

The control unit consists of:

Control unit (1)

Power unit (2)

Temperature sensor (270 - 20 cm) (3)

Bowden cable (100 cm) (4)

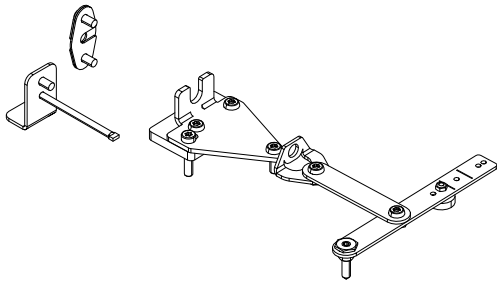

There are matching installation kits for the various fireplace inserts. The applicable fireplace inserts and the item numbers of the installation kits are:

38X38x57 K 2.0 - 363002

55x55x..K 3.0 - 363004

63x40x42 K 2.0 - 363005

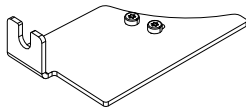

Fig. 2: Installation kit 363002

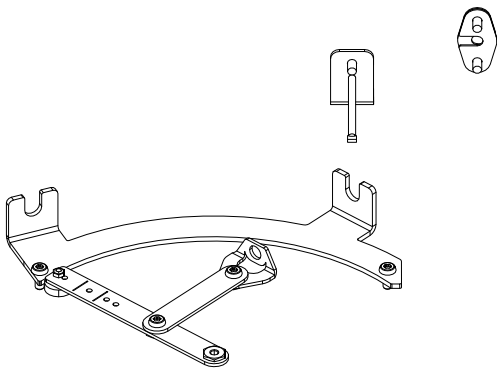

Fig. 3: Installation kit 363004

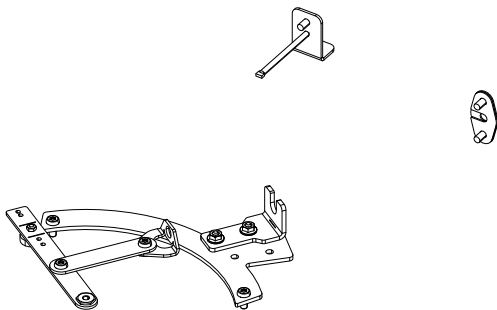

Fig. 4: Installation kit 363005

- 1) Set up the fireplace insert so that it is accessible all round for installation.
- 2) Remove the firebox lining (Keramott).

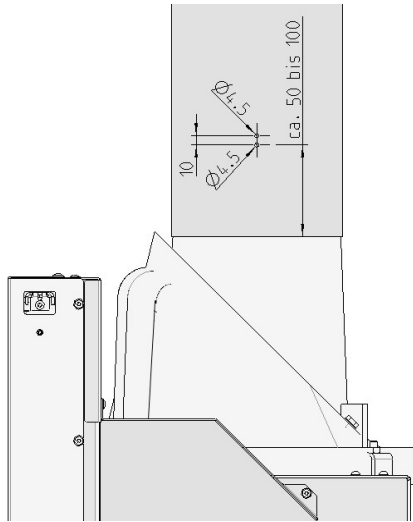

Fig. 5: Flue pipe drilling diagram

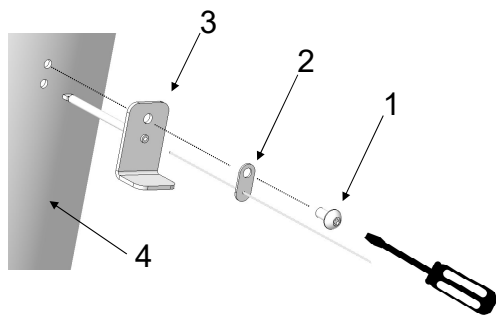

Fig. 6: Mounting the temperature sensor

3) Two holes must be drilled in the flue pipe for the temperature sensor. The position of the holes around the diameter of the flue pipe can be freely selected (see flue pipe drilling diagram).

4) To install the temperature sensor, you will require the following parts from the installation kit:

- ⇒ 1 x Taptite hex. LKS M5x10 (1)
- ⇒ 1 x thermocouple (2)
- ⇒ 1 x sensor conduit (3)
- ⇒ Torx screwdriver (not included in the installation kit)

5) Mount the temperature sensor on the flue pipe (4) as shown.

The holes for the Bowden cable have already been drilled beforehand for all fireplace inserts which have an InsertControl.

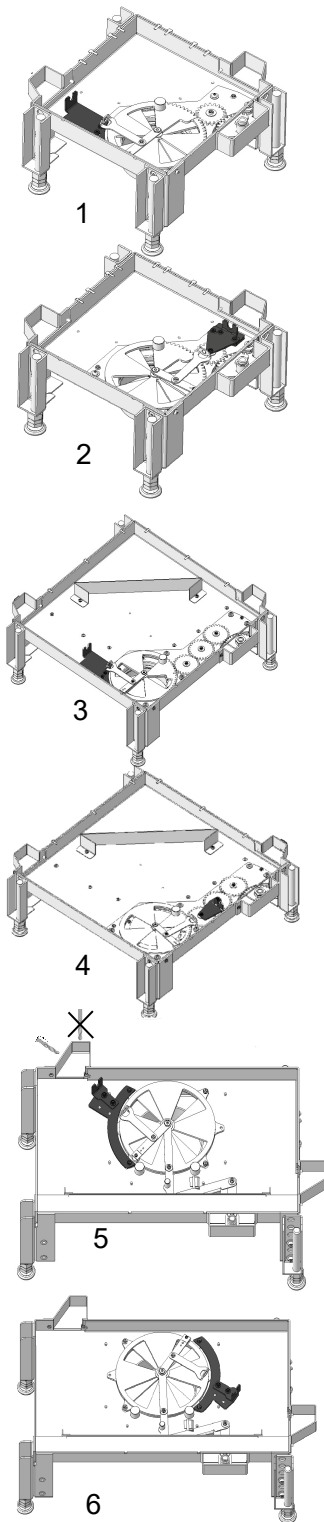

Here you can see the assembly situations:

- 38x (1) - installation on the left
- 38x (2) - installation on the right
- 55x (3) - installation on the left
- 55x (4) - installation on the right
- 63x (5) - installation on the left
- 63x (5) - installation on the right

Fig. 7: K Ecke installation left right

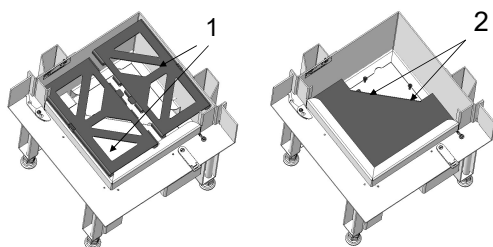

For 38x

- 6) Remove Keramott support plates (1).
- 7) Remove Taptile M5x16 screws (2).
- 8) Remove primary air cover.

Fig. 8: Removing 38x parts

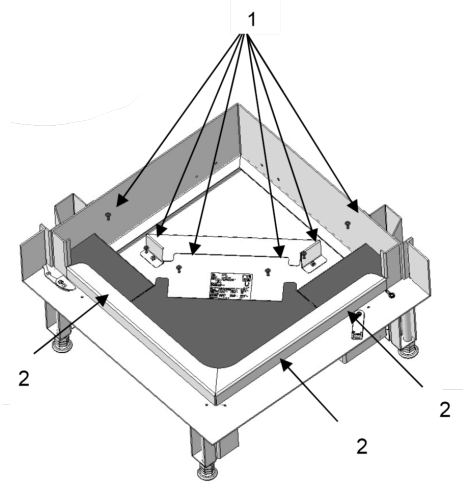

Fig. 9: Removing 55x parts

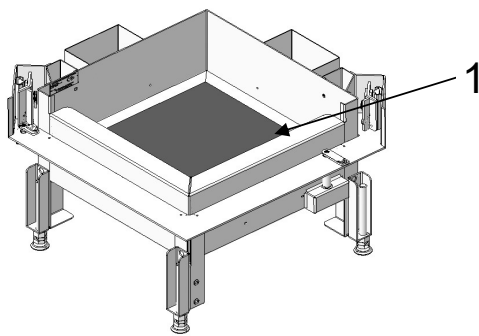

Fig. 10: Removing 63x parts

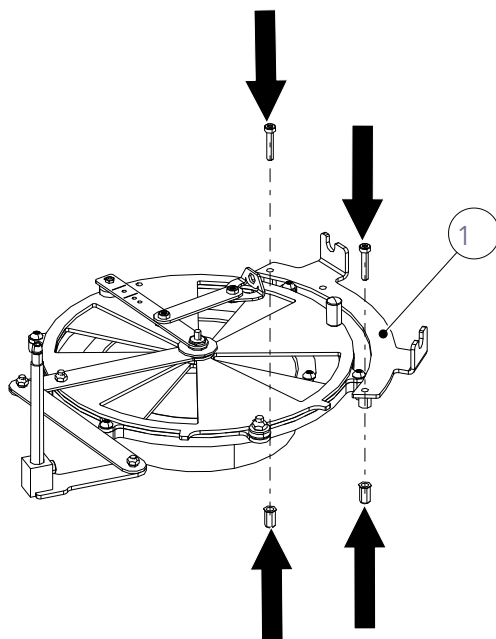

Fig. 11: Installing the installation kit

For 55x

- 9) Remove six Taptite M5x16 screws (1).
- 10) Remove three primary air covers (2).

For 63x

- 11) Remove Keramott support plate (1).

In the following illustration the 363000 installation kit has been installed in the left-hand version.

Depending on the appliance, installation kit and left- or right-hand assembly situation, for installing the mounting, other screws will have to be removed and installed again. You can find this in the illustrations showing the assembly situations of your stove/installation kit and in the detailed drawing in the installation kit.

- 12) Install the installation kit (1) as shown.

⇒ After installing the installation kit, check the free movement of the air regulator.

- 13) To do so, move the air regulator several times from the minimum position to the maximum position. Should there be no free movement of the air regulator, check the following:

⇒ Has the installation kit been correctly installed.

⇒ Are the screw joints on the air regulator disc excessively tightened?

If the air regulator can be easily adjusted, the assembly of the connection between installation kit and control unit can be continued.

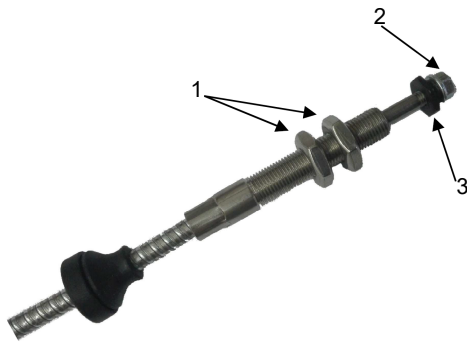

Fig. 12: Installing the control unit

14) Remove the two M10x1 (1) and the M5 nut with flange (2) and the spacer connecting plate (3).

For the connection between control unit and installation kit you will require the following part from the installation kit:

- 2 x Taptite hex. LKS M5x10
- 2 x flange Bowden cable
- Torx screwdriver (not included in the scope of delivery)

The installation point of the control unit must be chosen so that the following items are guaranteed:

- The ambient temperature of the control unit must not exceed 50°C.
- The control unit must be accessible.
- A maximum of 2 curves must be laid with the Bowden cable.
- The curve radius of the Bowden cable must not be smaller than 100 mm.

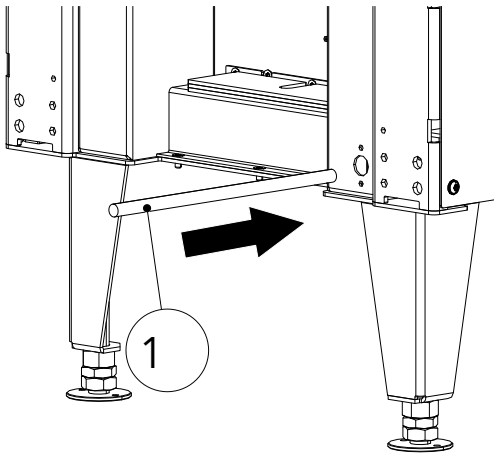

Fig. 13: Threading the Bowden cable

15) Thread the Bowden cable (1) through the Ø16 hole in the fireplace insert.

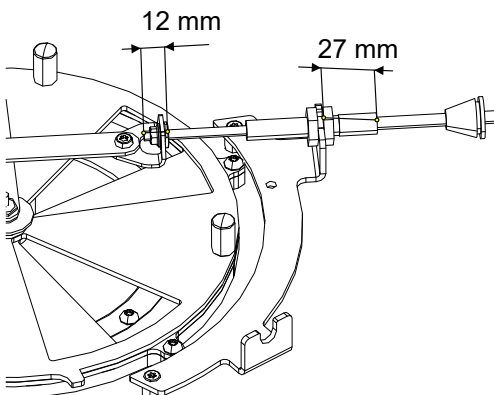

Fig. 14: Connecting the Bowden cable

16) Connect the Bowden cable to the installation kit.

- ⇒ Pay attention to the installation dimensions. The 27 mm and 12 mm dimensions are the same for all the installation kits.

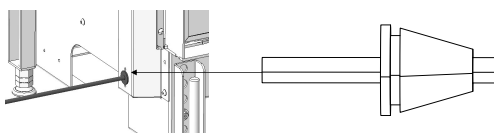

Fig. 15: Engaging the rubber plug

17) Slide the rubber plug far enough into the fireplace insert that the groove in the rubber plug engages.

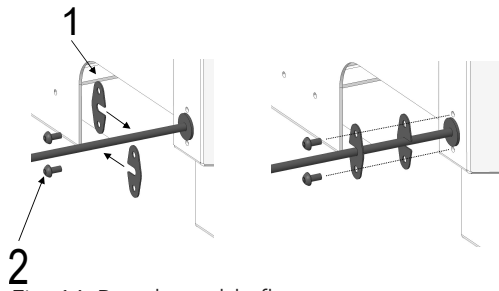

Fig. 16: Bowden cable flange

- 18) Slide the Bowden cable flange (1) over the Bowden cable once each from left and right.
- 19) Then use the Taptite screws (2) to screw the two flanges (1) on to the fireplace insert.
- 20) After screwing in, check whether the rubber plug is firmly seated and correctly positioned all round. After the fireplace insert has been installed, this area will no longer be accessible!

2.1.2 InsertControl function test

TIP

Before the fireplace insert is reassembled, a function test should be carried out.

- Make sure that all components are correctly assembled with one another
- Plug the power supply into the socket
- The controller now moves to the maximum positions of the motor (calibration run)
- Wait about 10 minutes after plugging in the power supply and check in that time that the air regulator disc has completely closed and opened
- After the 10 minutes has finished the air regulator disc must be either completely opened or closed (depending on the program set)

TIP

After a successful function test the fireplace insert can be completely reassembled.

Should the air regulator not have completely opened and closed after the 10 minutes has finished, check the following:

- Check whether the installation kit has been installed according to the drawing
- Check whether the screw connections on the air regulator disc might have been excessively tightened
- Check if the Bowden cable is possibly caught or blocked by a foreign body
- Undo the connection between Bowden cable and installation kit
- Check whether the installation kit can be easily adjusted without the Bowden cable
- Check the Bowden cable for contamination. If it is contaminated, clean the Bowden cable. **DO NOT LUBRICATE!**
- Run the function test once more without the control unit being connected to the installation kit. When doing so check whether the shaft of the Bowden cable reaches a distance of 38 mm.

2.1.3 How the InsertControl automatic combustion control works

InsertControl reacts only to differences in the flue gas temperature that take place within certain periods. This information is transmitted by the temperature sensor to the controls. Should the temperature sensor be defective or display a fault, the controls will automatically go into fault mode with 60% shutter opening and no longer changes this position.

Operation

The InsertControl software consists of the following 6 program phases.

- Calibration
- Standby
- Ignition phase
- Combustion phase (air regulator 60 % (Eco) or 80 % (Normal))
- Stoking phase
- Ember phase

Calibration: The calibration (see above) of the controls is carried out when the controls are connected to the mains or the WLAN is changed, but only if the flue gas temperature is below 80 ° C. In the process the control software detects where the positions 0% and 100% shutter opening are on its fireplace insert. After the controls have detected the two maximum positions, they run to the 0% shutter opening (if the correct program has been chosen) and switches into the Standby phase.

This process requires approximately 10 minutes. Should the flue gas temperature be above 80°C, no calibration run is carried out. The controls use the data from the last calibration run that was carried out.

The programming of the controls includes various "Eco" and "Normal" combustion curves. Each of these two modes is available with the "sliding opening" and "sliding closing" function.

Program overview		
Selection wheel	Mode	Function
Position 0	-	Shutter opening, always 60%
Position 1	Normal	sliding opening
Position 2	Eco	sliding opening
Position 3	Normal	sliding closing
Position 4	Eco	sliding closing

Selecting the program

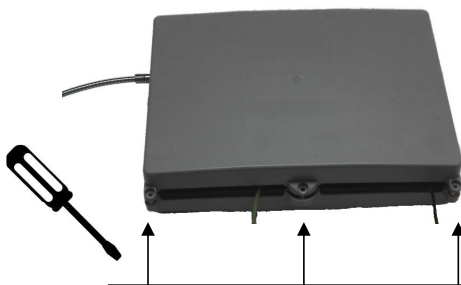

Fig. 17: Unplugging the power supply

- 1) Remove power supply from the socket.
- 2) Remove the three screws and open the control unit housing.

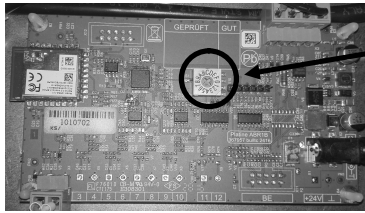

Fig. 18: Selecting the program

- 1 On the circuit board is a selector switch (1) that by default is set to position "0".
- 3) Select program by setting the arrow of the selector switch to position 1, 2, 3 or 4 (see "Program Overview" table).
- 4) Before closing the controls again, carry out a fresh calibration by plugging the power supply back in.
 - ⇒ If you have selected the correct "sliding closing" or "sliding opening" function, after the calibration the controls must complete close the shutter.
 - ⇒ Should you notice that you have chosen the wrong program, you can change this in the service menu of the app.

APP

The InsertControl function can be monitored using the app on iOS and Android Smartphones. To do so, first load the "InsertControl" app from the iTunes Store or Google Play on to your Smartphone.

When it is connected to the circuit, InsertControl creates a WLAN with the name "ABR_xxxxxxx" (xxxxxxx = serial number of the controls). You must connect your Smartphone to this network (password: 12345678). After the app is started, the connection is automatically established.

If desired you can then connect the app to another WLAN (in the app's settings menu). Please note that a new calibration run for the controls will then be started.

3 Mounting the cladding

NOTICE! The different claddings are suitable for both Kamiba 59 K2 variants.

- 1) Remove cover.

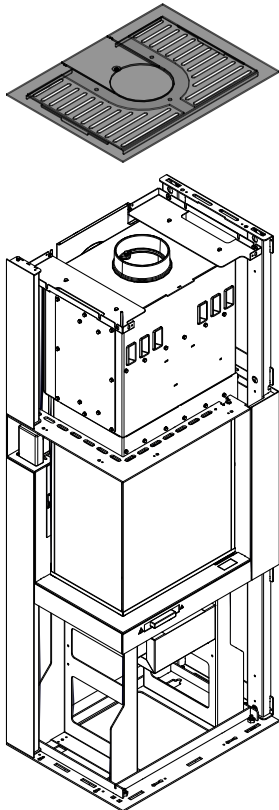

Fig. 19: Remove cover

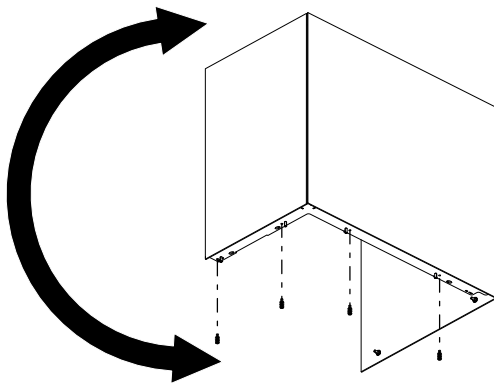

Fig. 20: Prepare steel cladding

This assembly step is only required for the steel cladding!

- 2) Attach the enclosed screws to the underside of the cladding to prepare it for the right or left stove variant. If necessary, reposition the set screws.

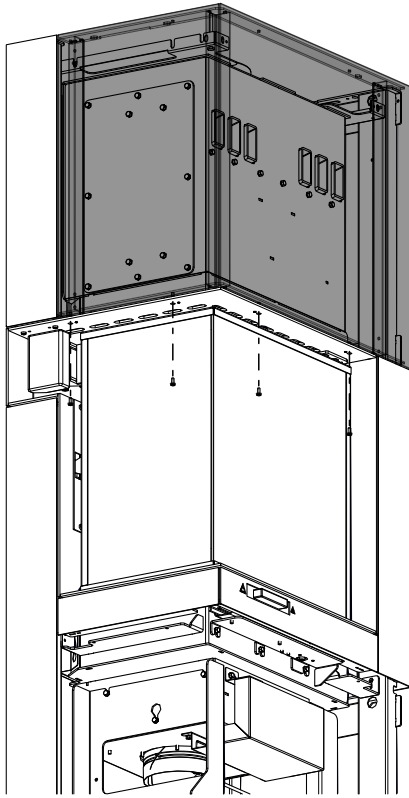

Fig. 21: Fasten top cladding

- 3) Position the top cladding and fasten from below with 4 screws.

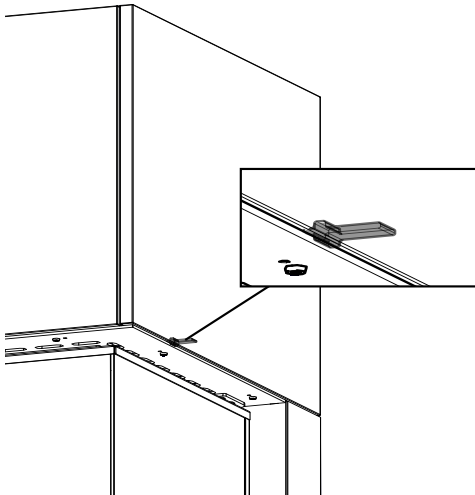

Fig. 22: Maintain gap

- 4) Use the enclosed gap gauge to maintain a gap of 3 mm.

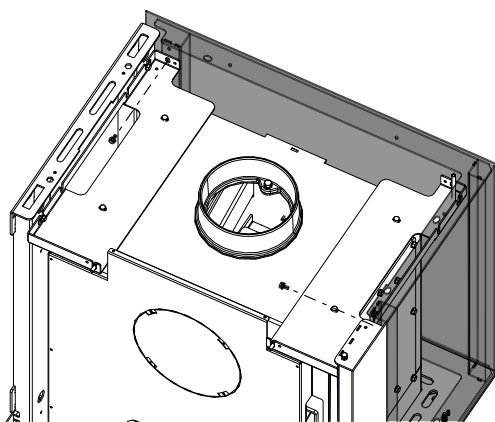

Fig. 23: Fasten top cladding from above

- 5) Fasten the upper cladding from above with 2 screws.

6) Opening door.

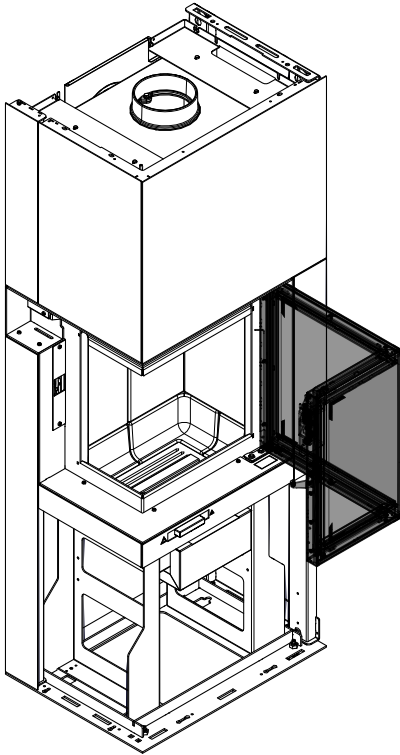

Fig. 24: Opening door

7) Fix the door with the flap.

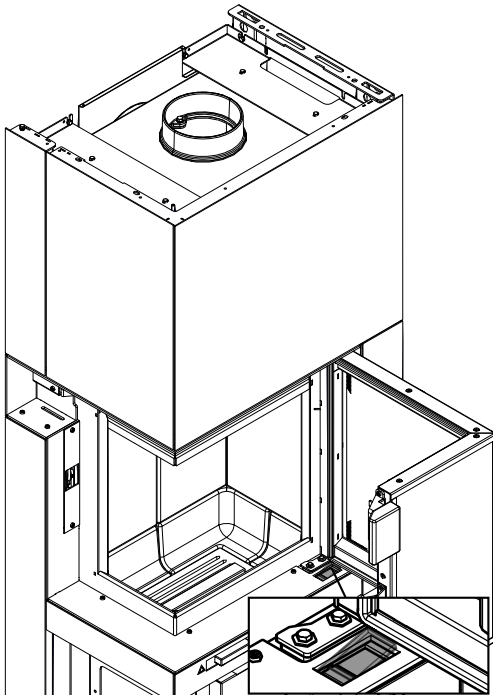

Fig. 25: Fix door

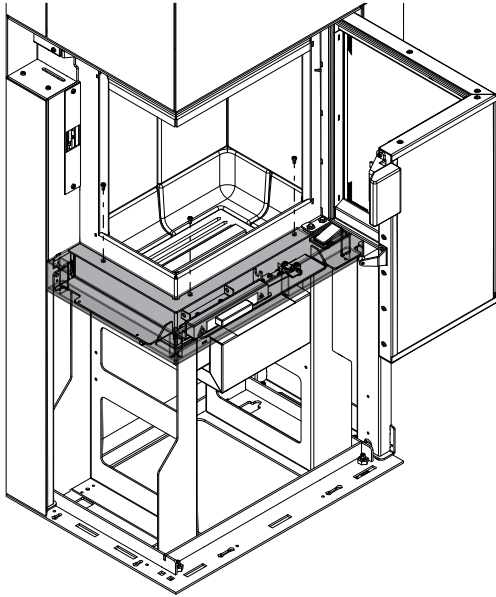

Fig. 26: Remove the trim at the bottom

8) Removing the trim by loosening the three screws.

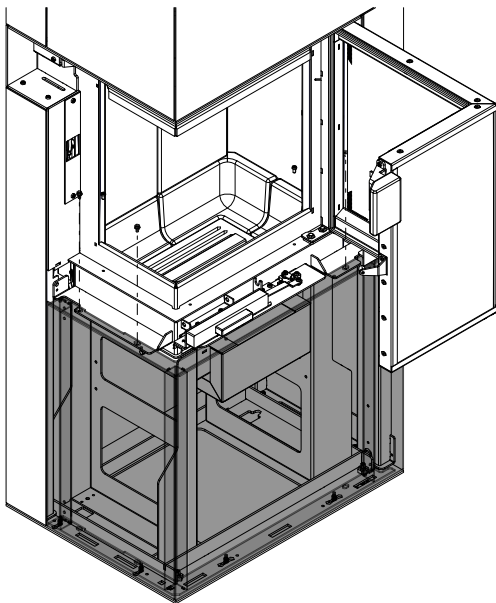

Fig. 27: Fasten lower cladding

- 9) Slide the lower cladding onto the stove from left to right (Kamiba 59 K2 L) or from right to left (Kamiba 59 K2 R) and fasten with 3 screws.
- 10) Use the enclosed gap gauge to maintain a gap of **3 mm**.

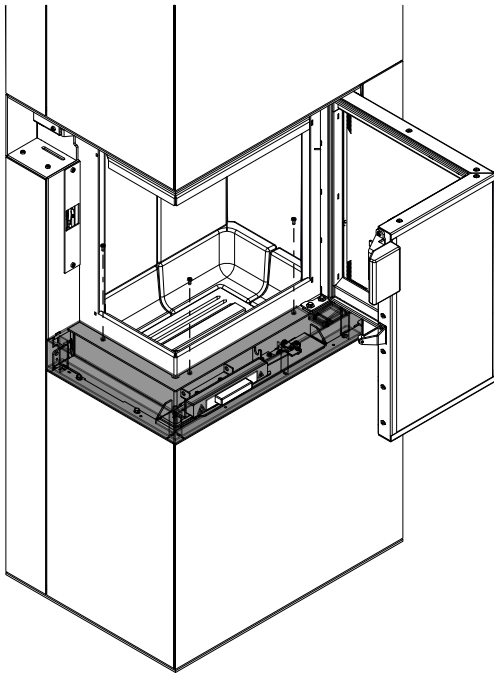

Fig. 28: Fasten trim

11) Fastening the trim with 3 screws.

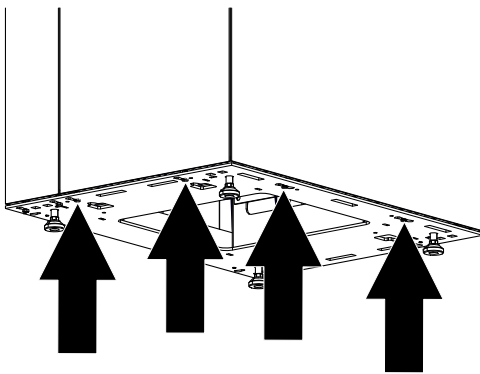

Fig. 29: Screw the trim from below

12) Screw the trim from below with 4 screws.

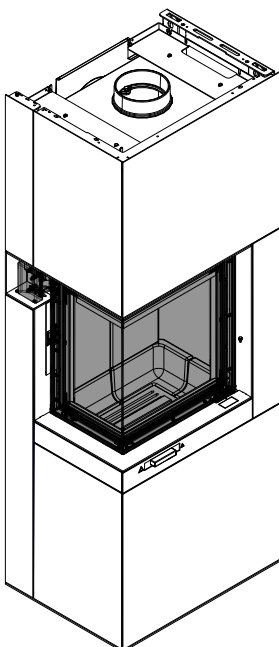

Fig. 30: Closing the door

13) Close door.

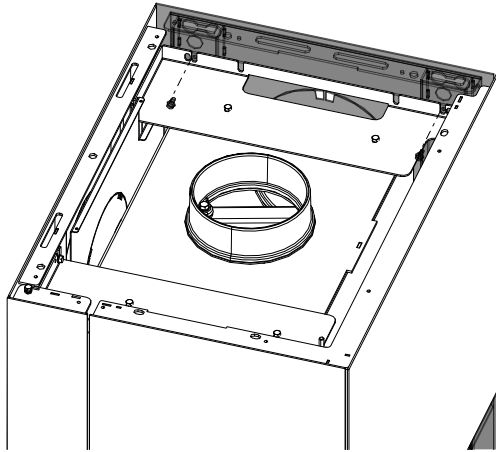

Fig. 31: Removing side panel

- 14) Removing the side panel by loosening the two screws at the top.

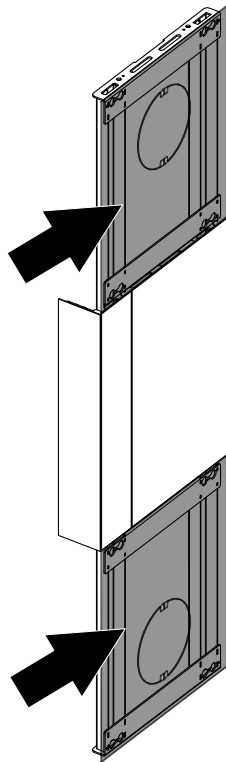

Fig. 32: Install side covers

- 15) Slide the side covers (top and bottom) onto the side wall from the front.

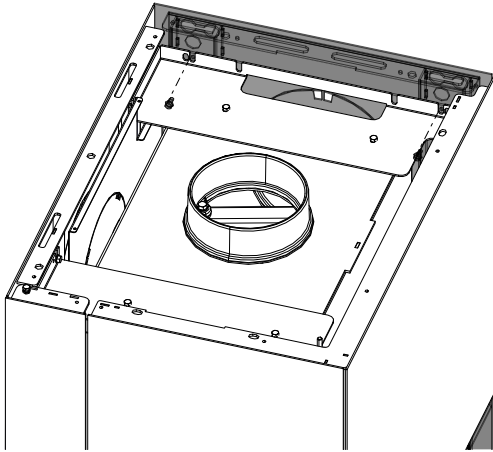

Fig. 33: Installing side panel

- 16) Fasten the side wall with the side covers using the 2 screws at the top.

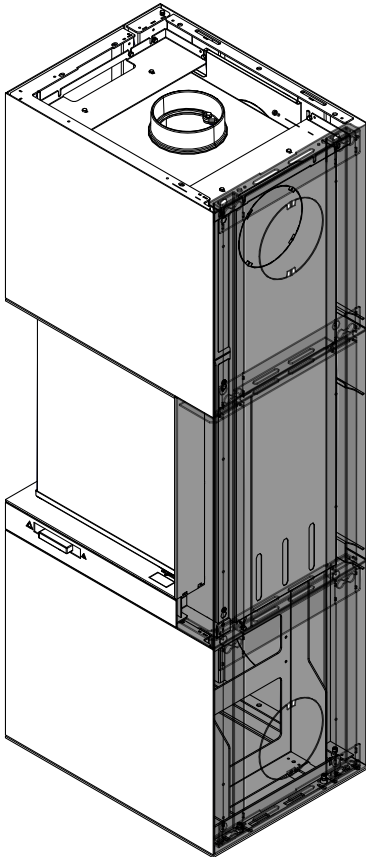

Fig. 34: Side panel installed

17) Place the cover back on the stove.

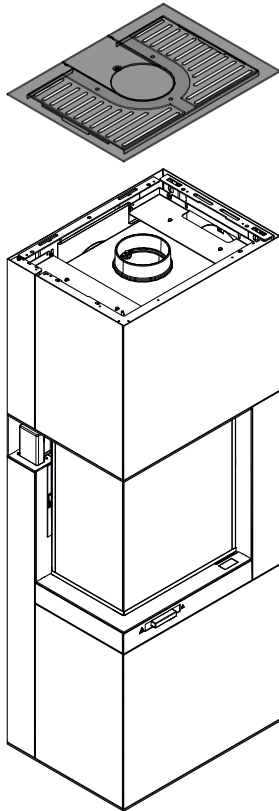

Fig. 35: Installing the cover

4 Removing the cladding

Disassembly is carried out in the reverse order.

1 Généralités

193005 Habillage acier 59 K2

Convient aux poêle :

- 193001 KAMIBA 59 K2 gauche
- 193012 KAMIBA 59 K2 droite

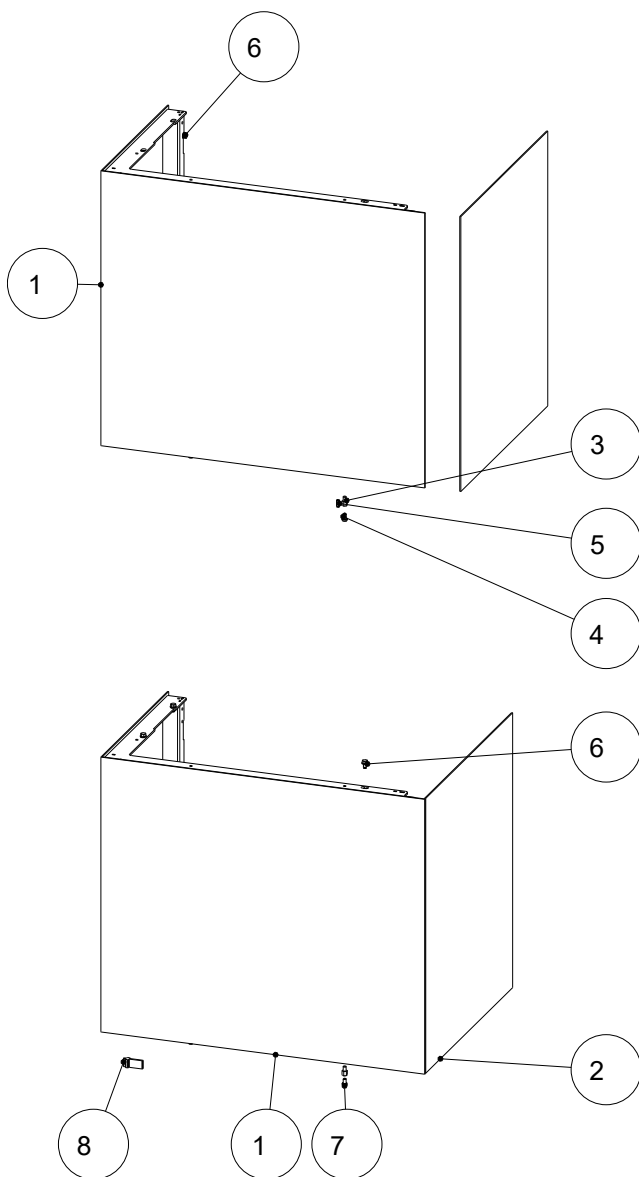

Pos. n°.	Quantité	Article	Article n°
1	2	Habillage acier 59 K2	777824-xx
2	2	Cache en haut à droite	777846
3	8	Entretoise M5x8	718983-92
4	4	Vis à tête bombée 6 pans creux M5x10	718589-92
5	4	Vis sans tête avec ISR et anneau M5x12 DIN916	718747-92
6	5	Vis à tête fraisée Taptite M5x8 DIN7500D	718539-92
7	4	Vis hexagonale M5x8 DIN933	718055
8	1	Jauge d'écartement 3mm	736623

193006 Habillage céramique 59 K2

Convient aux poêle :

193001 KAMIBA 59 K2 gauche

193012 KAMIBA 59 K2 droite

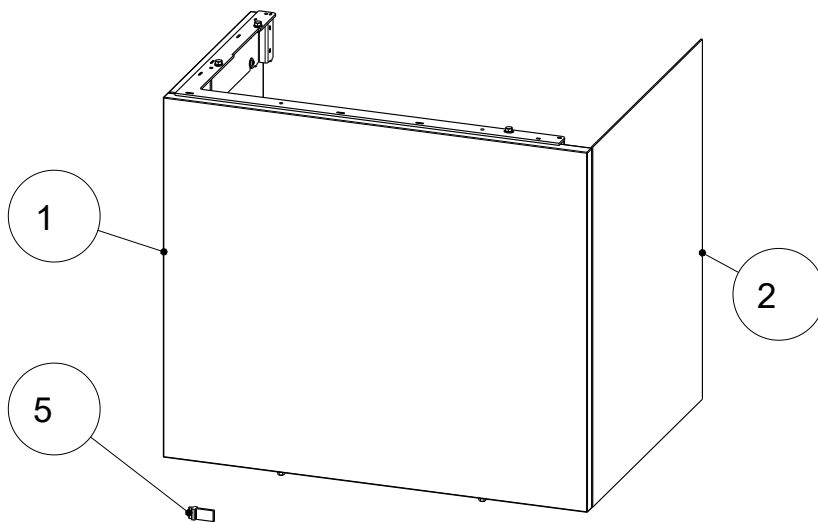
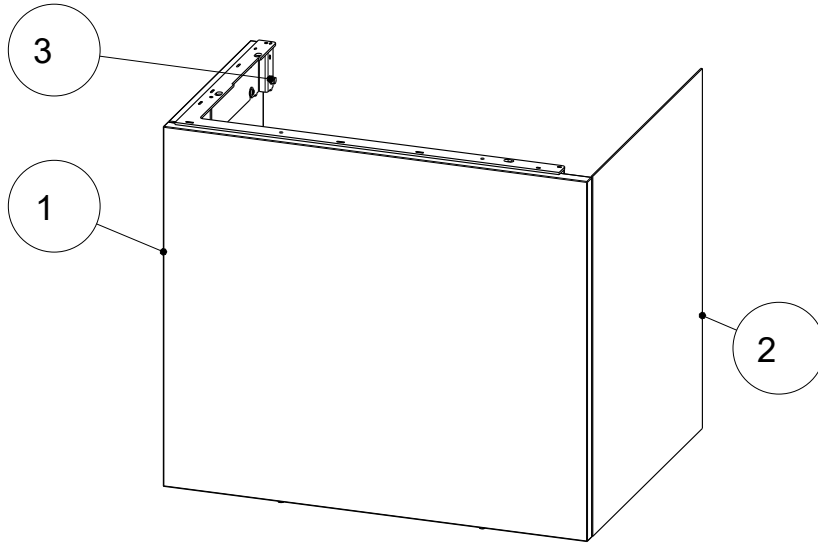



Pos. n°.	Quantité	Article	Article n°
1	2	Céramique collée	736282-xx
2	2	Diaphragme monté	736284
3	9	Vis à tête fraisée Taptite M5x8	718539-92
4	4	Vis à tête bombée 6 pans creux M5x10 ISO7380	718589-92
5	1	Jauge d'écartement 3mm	736623

2 Montage

Le montage doit être réalisé exclusivement par une entreprise spécialisée agréée.

L'équipement de protection et les outils indiqués sont nécessaires pour les étapes de travail suivantes

Type d'équipement de protection	
	Gants de sécurité
	Chaussures de sécurité

Outils	Activité
Outils isolés	Pour éviter d'endommager ou de rayer la peinture, ne pas utiliser d'objets ou d'outils tranchants. Il est préférable d'utiliser à la place des outils isolés pour assembler et démonter les pièces du poêle.
Jeu de clés Torx	Divers travaux d'assemblage
Jeu de clés à six pans	divers travaux d'assemblage
Jeu de clés à fourche	Divers travaux d'assemblage

2.1 Installer l'InsertControl

2.1.1 Mettre en place l'InsertControl



Fig. 1: Unité de contrôle

L'unité de commande comprend :

- Unité de commande (1)
- Bloc d'alimentation (2)
- Sonde de température (270 - 20 cm) (3)
- Câble Bowden (100 cm) (4)

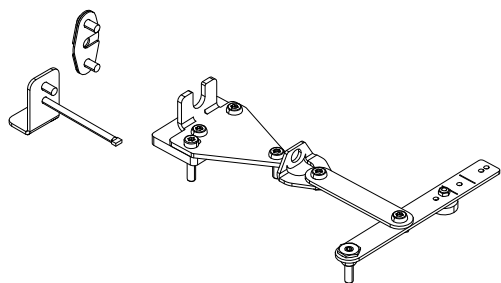

Chaque type de foyers possède son propre kit de montage.
Les kits de montage des foyers appropriés portent les numéros d'article suivants :

38X38x57 K2,0 - 363002

55x55x..K3,0 - 363004

63X40x42 K2,0 - 363005

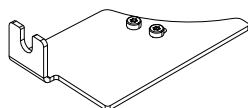

Fig. 2: Kit de montage 363002

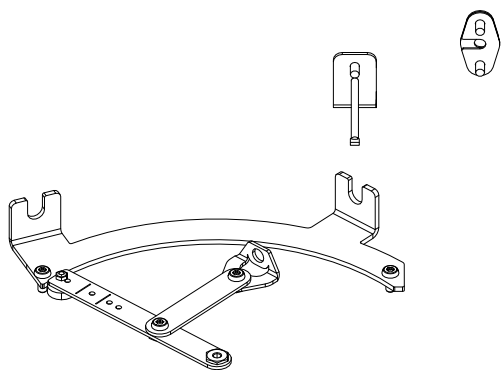

Fig. 3: Kit de montage 363004

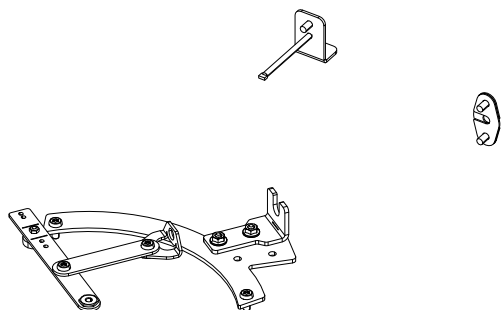

Fig. 4: Kit de montage 363005

- 1) Pour l'installation, faites en sorte que le foyer soit accessible de tous côtés.
- 2) Enlevez l'habillage interne du foyer (Keramott).

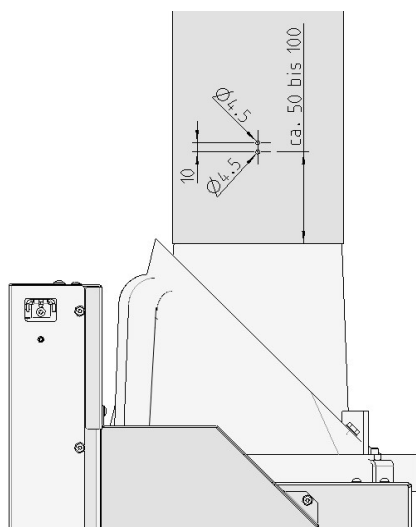

Fig. 5: Schéma de perçage pour conduit de fumée

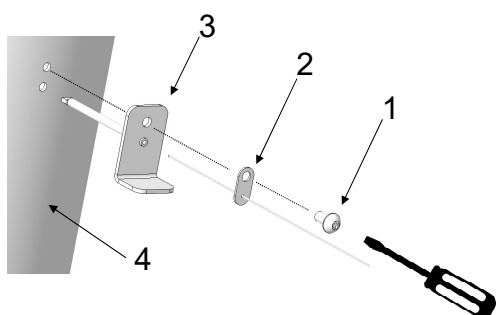

Fig. 6: Installer la sonde de température

3) Dans le conduit de fumée, percez deux trous pour le capteur de température. L'emplacement des trous et le diamètre du conduit de fumée peuvent être choisis librement (voir le schéma de perçage pour conduit de fumée).

4) Pour l'installation de la sonde de température, vous aurez besoin des pièces du kit de montage suivantes :

- ⇒ 1 vis à tête bombée à empreinte Torx Taptite M5x10 (1)
- ⇒ 1 thermocouple (2)
- ⇒ 1 capteur avec tube de protection (3)
- ⇒ Tournevis Torx (non fourni avec le kit de montage)

5) Installer la sonde de température sur le conduit de fumée (4) comme indiqué sur l'illustration.

Pour tous les foyers possédant un InsertControl, les trous pour le câble Bowden sont déjà prépercés.

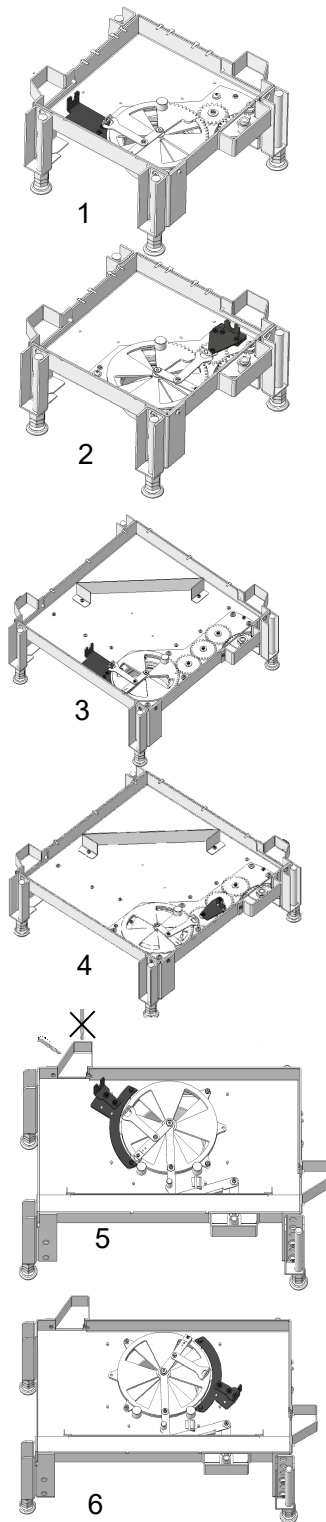

Fig. 7: Installation K en angle à gauche à droite

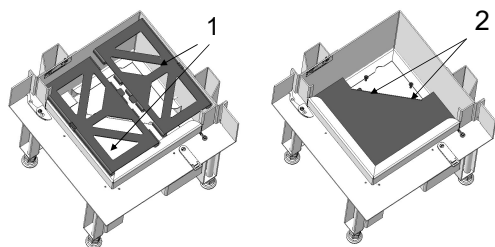

Fig. 8: Déposer les pièces du 38x

Les différentes situations d'installation sont représentées ci-contre :

38x (1) - installation à gauche

38x (2) - installation à droite

55x (3) - installation à gauche

55x (4) - installation à droite

63x (5) - installation à gauche

63x (5) - installation à droite

Pour 38x

6) Enlever les plaques d'appui pour Keramott (1).

7) Enlever les vis Taptite M5x16 (2).

8) Enlever le recouvrement de l'air primaire.

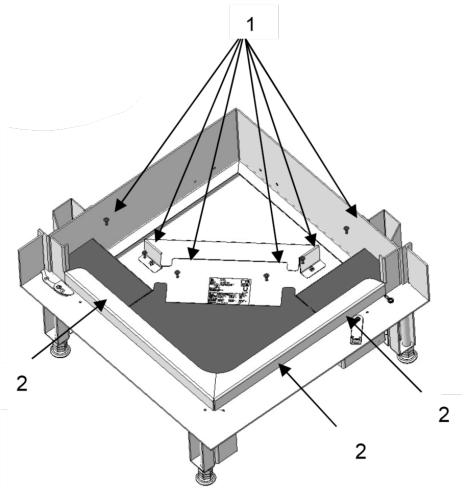

Fig. 9: Déposer les pièces du 55x

Pour 55x

- 9) Enlever six vis Taptite M5x16 (1).
- 10) Enlever le recouvrement de l'air primaire (2).

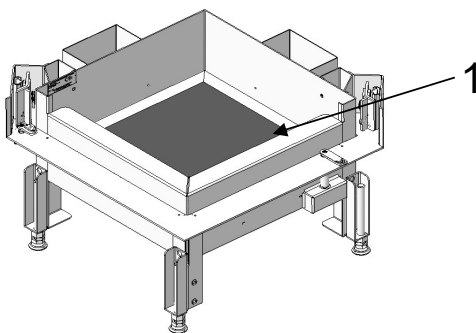

Fig. 10: Déposer les pièces du 63x

Pour 63x

- 11) Enlever la plaque d'appui pour Keramott (1).

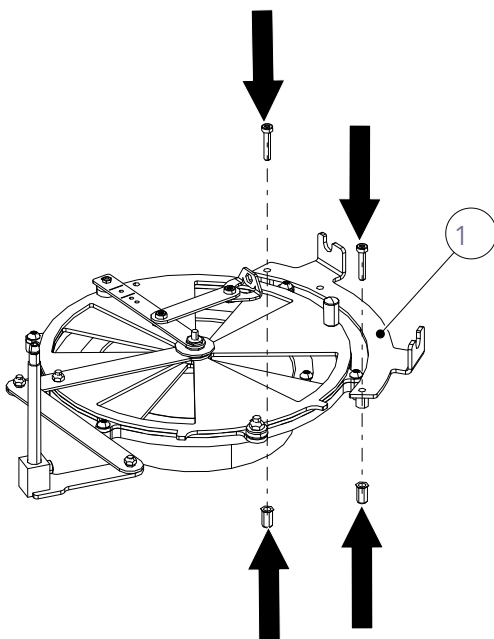

Fig. 11: Installer le kit de montage

Sur la représentation suivante, le kit de montage 363000 est installé en version gauche.

En fonction de l'appareil, du kit de montage et de la situation d'installation (à gauche ou à droite), l'installation de l'appui peut nécessiter d'enlever et/ou de remettre en place d'autres vis. Pour le savoir, consulter les représentations correspondant aux situations d'installation de votre poêle à bois/kit de montage, ainsi que le dessin détaillé du kit de montage.

- 12) Installer le kit de montage (1) comme indiqué sur l'illustration.
 - ⇒ Une fois le kit de montage installé, vérifier la souplesse de fonctionnement de la manette de régulation de l'air.
- 13) Pour ce faire, faire passer plusieurs fois la manette de régulation de l'air de la position minimum à la position maximum. Si la manette de régulation de l'air ne coulisse pas facilement, contrôlez les points suivants :
 - ⇒ Le kit de montage a-t-il été installé correctement ?
 - ⇒ Les vis sur le disque de régulation de l'air sont-elles trop serrées ?

Si la manette de régulation de l'air coulisse sans difficulté, poursuivre la procédure avec l'installation du raccordement entre kit de montage et unité de commande.

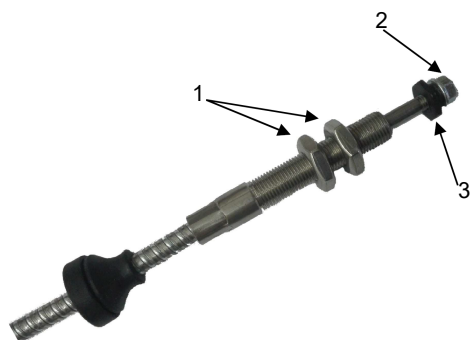

Fig. 12: Installer l'unité de commande

14) Enlever les deux écrous plats M10x1 (1) et l'écrou à bride M5 (2), ainsi que la pièce intercalaire (3).

Pour le raccordement de l'unité de commande avec le kit de montage, vous aurez besoin des pièces du kit de montage suivantes :

- 2 vis à tête bombée à empreinte Torx Taptite M5x10
- 2 brides pour câble Bowden
- Tournevis Torx (non fourni)

Choisir l'emplacement de l'unité de commande de manière à garantir les aspects suivants :

- La température ambiante autour de l'unité de commande ne doit pas dépasser 50 °C.
- L'unité de commande doit être accessible.
- Ne pas faire plus de 2 courbes au câble Bowden.
- Le rayon des courbes du câble Bowden ne doit pas être inférieur à 100 mm.

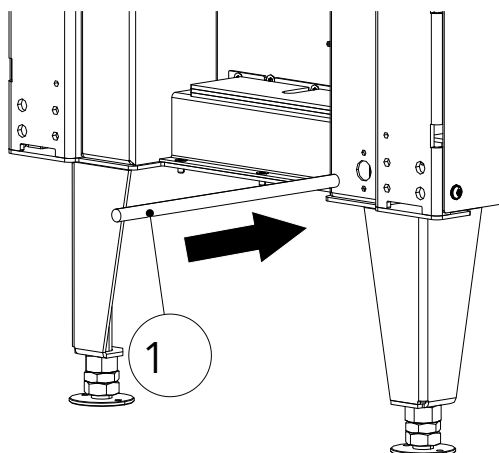

Fig. 13: Enfiler le câble Bowden

15) Enfiler le câble Bowden (1) dans le foyer par le trou Ø16.

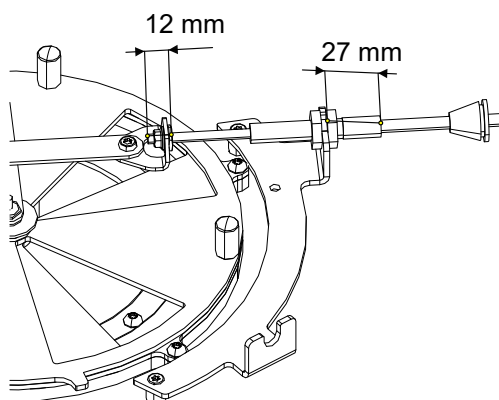

Fig. 14: Raccorder le câble Bowden

16) Raccorder le câble Bowden au kit de montage.

- ⇒ Veillez à respecter les cotes de montage. Les cotes de 27 mm et 12 mm sont identiques pour tous les kits de montage.

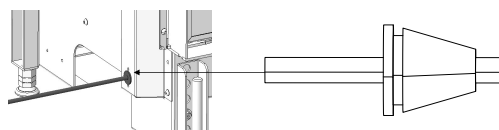

Fig. 15: Enclencher le bouchon en caoutchouc

17) Enfoncer le bouchon en caoutchouc dans le foyer jusqu'à enclencher la rainure du bouchon en caoutchouc.

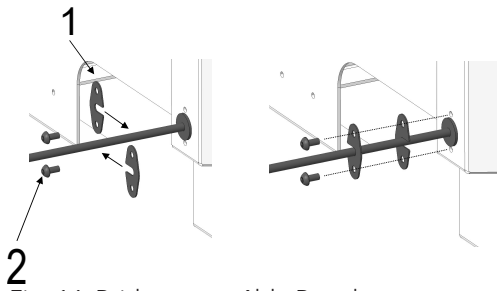

Fig. 16: Brides pour câble Bowden

- 18) Enfiler chacune des brides pour câble Bowden (1) sur le câble Bowden, l'une par la gauche et l'autre par la droite.
- 19) Visser ensuite les deux brides (1) au foyer avec les vis Taptite (2).
- 20) Après le vissage, contrôlez si le bouchon en caoutchouc est solidement fixé et bien en contact sur toute sa circonférence. Une fois le foyer installé, cette zone ne sera plus accessible !

2.1.2 Test fonctionnel de l'InsertControl

CONSEIL

Avant d'assembler à nouveau le foyer, effectuer un test fonctionnel.

- Assurez-vous que tous les composants sont correctement assemblés les uns avec les autres
- Branchez le bloc d'alimentation à la prise secteur
- La commande se rend alors aux positions extrêmes (mini et maxi) du moteur (course de calibrage)
- Le calibrage prend environ 10 minutes à compter du branchement sur le secteur : pendant cette phase, contrôlez si le disque de régulation de l'air s'est complètement fermé une fois et ouvert une fois.
- Une fois les 10 minutes écoulées, le disque de régulation de l'air doit être soit complètement ouvert, soit complètement fermé (en fonction du programme configuré).

CONSEIL

Après un test fonctionnel réussi, il est possible d'assembler complètement le foyer.

Si, au bout des 10 minutes, le disque de régulation de l'air ne s'est pas ouvert et fermé une fois complètement :

- Vérifiez si le kit de montage a été installé conformément au dessin
- Vérifiez si les vis du disque de régulation d'air sont éventuellement trop serrées
- Vérifiez si le câble Bowden est éventuellement coincé ou bloqué par un corps étranger
- Dévissez la connexion entre le câble Bowden et le kit de montage
- Vérifiez si le kit de montage coulisse facilement sans le câble Bowden
- Vérifiez l'absence de saletés sur le câble Bowden. En cas de salissures, nettoyez le câble Bowden.
NE PAS L'HUILER !
- Effectuez le test fonctionnel une nouvelle fois sans que l'unité de commande ne soit raccordée au kit de montage. Ce faisant, contrôlez si l'axe du câble Bowden réalise un trajet de 38 mm.

2.1.3 Fonctionnement du système automatique de contrôle de la combustion InsertControl

L'InsertControl réagit uniquement aux différences de température des fumées qui se produisent à différents stades de la combustion. Ces informations sont transmises par le capteur de température à la commande. Au cas où le capteur de température serait défectueux ou en panne, la commande passe automatiquement en mode Débranchement avec le régulateur ouvert à 60 % et ne change plus de position.

Fonctionnement

Le logiciel de l'InsertControl comprend les 6 phases de programmation suivantes.

- Calibrage
- Mode veille
- Phase d'allumage
- Phase de combustion (manette de régulation de l'air 60 % (Eco) ou 80 % (Normal))
- Phase de recharge
- Phase braises

Calibrage : le calibrage (voir ci-dessus) de la commande se fait au moment de son branchement au réseau électrique ou en cas de changement du WiFi, mais uniquement lorsque la température des fumées est inférieure à 80 °C. Le calibrage permet au logiciel de la commande d'identifier où se trouvent les positions 0 % et 100 % d'ouverture du régulateur sur votre foyer. Une fois que la commande a identifié ces deux positions extrêmes, elle se rend à la position 0 % d'ouverture du régulateur (si le programme choisi est le bon) et passe en phase de veille.

Cette opération prend environ 10 minutes. Si la température des fumées est supérieure à 80 °C, le calibrage ne se fera pas. La commande utilise les données du dernier calibrage effectué.

La programmation de la commande comprend différentes courbes de combustion : « Eco » et « Normal ». Chacun de ces deux modes dispose des fonctions « Ouverture par poussée » et « Fermeture par poussée ».

Vue d'ensemble des programmes		
Sélecteur	Mode	Fonction
Position 0	-	Ouverture du régulateur, toujours 60 %
Position 1	Normal	Ouverture par poussée
Position 2	Eco	Ouverture par poussée
Position 3	Normal	Fermeture par poussée
Position 4	Eco	Fermeture par poussée

Sélectionner un programme

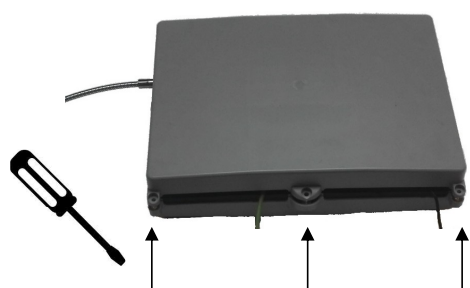

Fig. 17: Débrancher le bloc d'alimentation

- 1) Débrancher le bloc d'alimentation de la prise de courant.
- 2) Enlever les trois vis et ouvrir le couvercle de l'unité de commande.

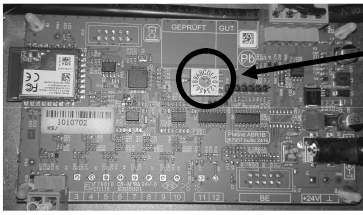

Fig. 18: Choisir un programme

1 Sur la platine se trouve un sélecteur (1) qui se trouve en position « 0 » par défaut.

- 3) Sélectionner un programme en mettant la flèche du sélecteur sur la position 1, 2, 3 ou 4 (voir le tableau « Vue d'ensemble des programmes »).
- 4) Avant de refermer le boîtier de l'unité de commande, effectuez un nouveau calibrage en rebranchant le bloc d'alimentation.
 - ⇒ Si vous avez choisi la bonne fonction (« Ouverture par poussée » ou « Fermeture par poussée »), la commande doit fermer complètement le régulateur une fois le calibrage terminé.
 - ⇒ Si vous remarquez que vous avez choisi le mauvais programme, vous pouvez le modifier dans le menu Service technique de l'application.

APPLICATION

Le fonctionnement de l'InsertControl peut être surveillé au moyen de l'application sur des smartphones fonctionnant avec les systèmes d'exploitation iOS et Android. Pour ce faire, commencez par télécharger l'application « InsertControl » sur l'iTunes Store ou Google Play sur votre smartphone.

S'il est branché sur le secteur, InsertControl établit un réseau WiFi dénommé « ABR_XXXXXX » (XXXXXX = numéro de série de la commande). Vous devez connecter votre smartphone à ce réseau (mot de passe : 12345678). Démarrez ensuite l'application, la connexion se fait automatiquement.

Si vous le souhaitez, vous pouvez ensuite connecter l'application à un autre réseau WiFi (dans le menu de configuration de l'application). Attention : après ce changement, la commande lance un nouveau calibrage.

3 Installer l'habillage

INDICATION ! Les différents habillages conviennent aux deux variantes Kamiba 59 K2.

- 1) Enlever le couvercle.

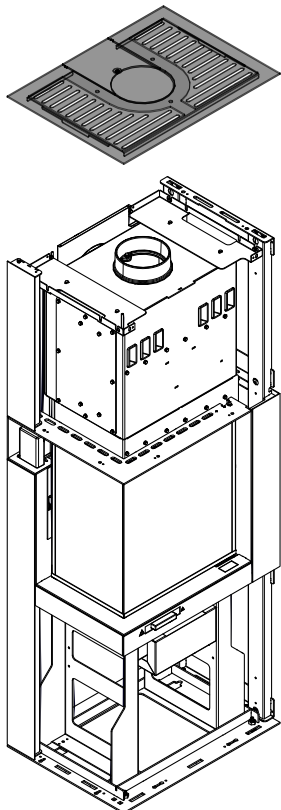

Fig. 19: Enlever le couvercle

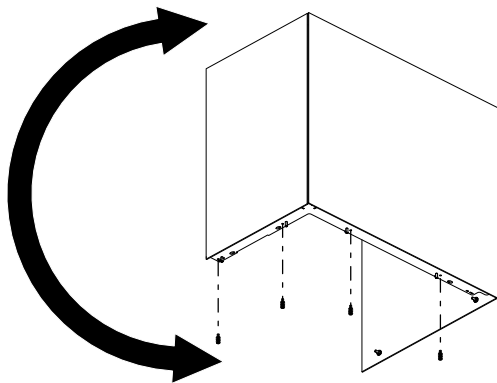

Fig. 20: Préparer l'habillage acier

Cette étape de montage n'est nécessaire que pour l'habillage en acier !

- 2) Fixer les vis fournies au bas de l'habillage pour le préparer à la variante droite ou gauche du poêle. Si nécessaire, repositionner les vis sans tête.

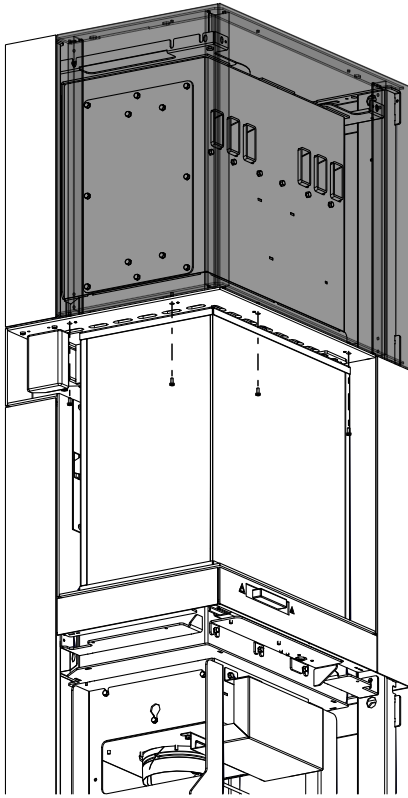

Fig. 21: Fixer l'habillage supérieur

- 3) Positionner l'habillage supérieur et le fixer par le dessous avec 4 vis.

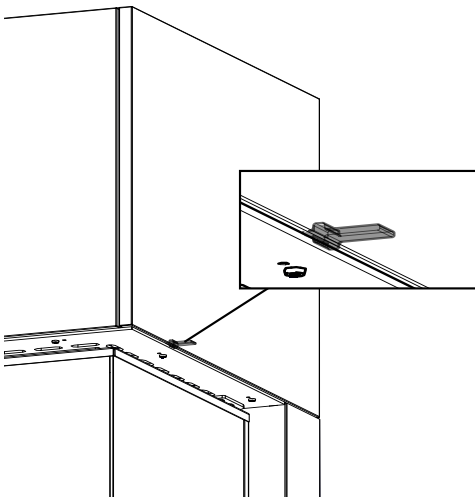

Fig. 22: Respecter l'écart

- 4) Utiliser la jauge d'écartement fournie pour respecter un écart de **3 mm**.

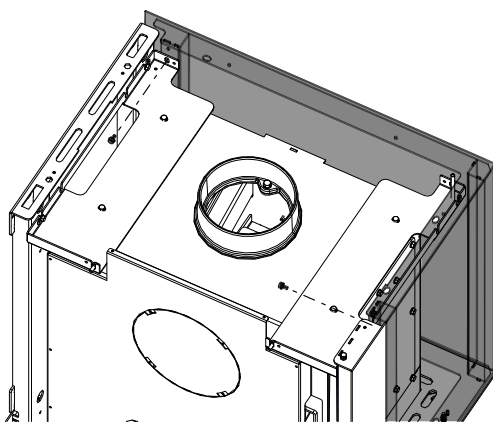

Fig. 23: Fixer l'habillage supérieur par le dessus

- 5) Fixer l'habillage supérieur par le dessus avec 2 vis.

6) Ouvrir la porte.

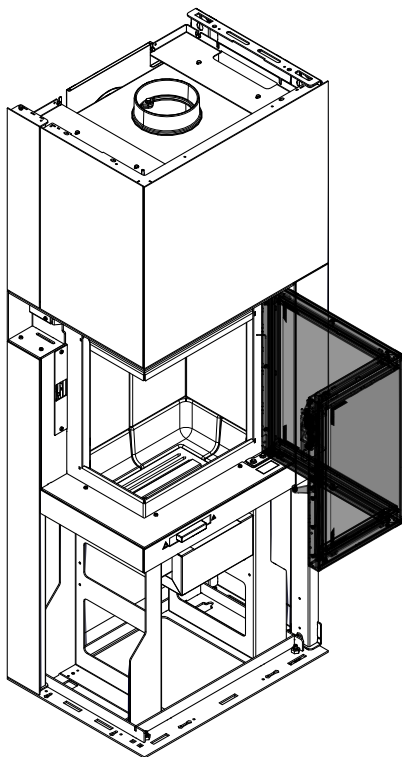

Fig. 24: Ouvrir la porte

7) Fixer la porte avec le clapet.

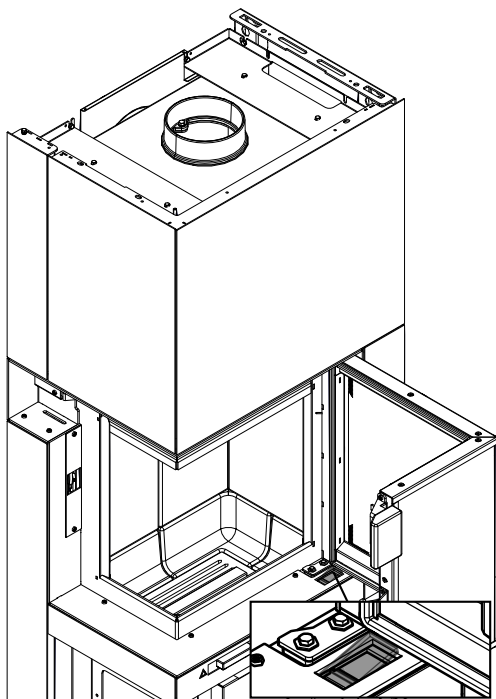

Fig. 25: Fixer la porte

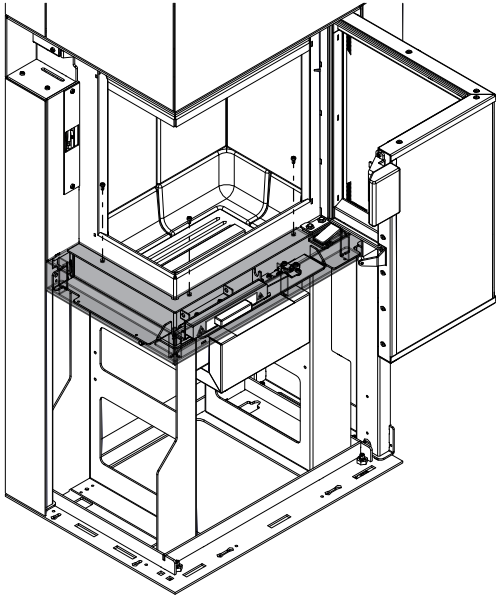

Fig. 26: Retirez le parement inférieur

8) Déposer le parement en dévissant les 3 vis.

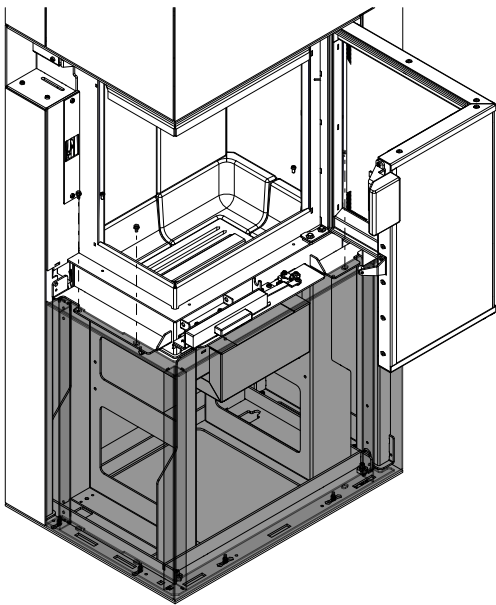
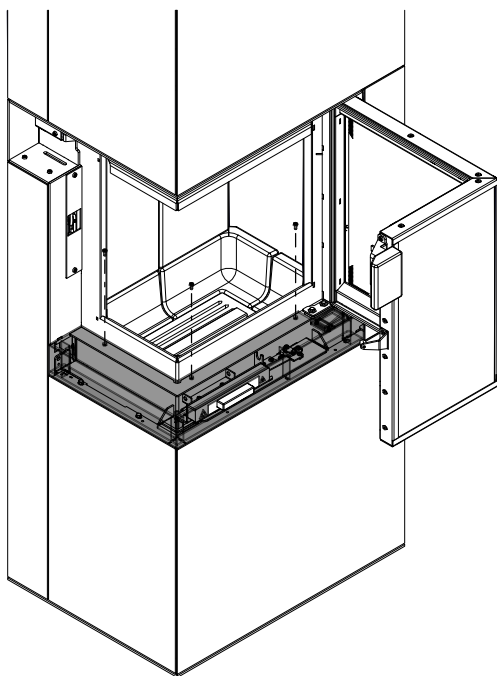

Fig. 27: Fixer l'habillage inférieur

9) Faire glisser l'habillage inférieur sur le poêle de gauche à droite (Kamiba 59 K2 L) ou de droite à gauche (Kamiba 59 K2 R) et fixer avec 3 vis.

10) Utiliser la jauge d'écartement fournie pour respecter un écart de **3 mm**.



11) Fixer le parement avec 3 vis.

Fig. 28: Fixer le cache

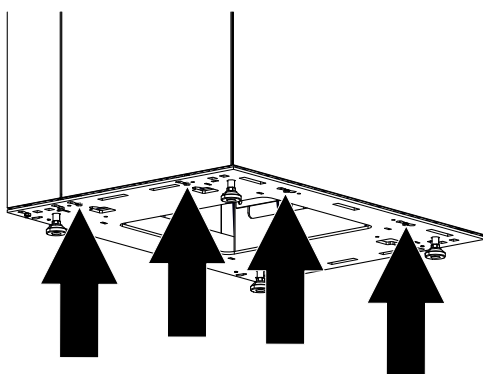

12) Visser le cache par le dessous avec 4 vis.

Fig. 29: Visser le cache par le dessous

13) Fermer la porte.

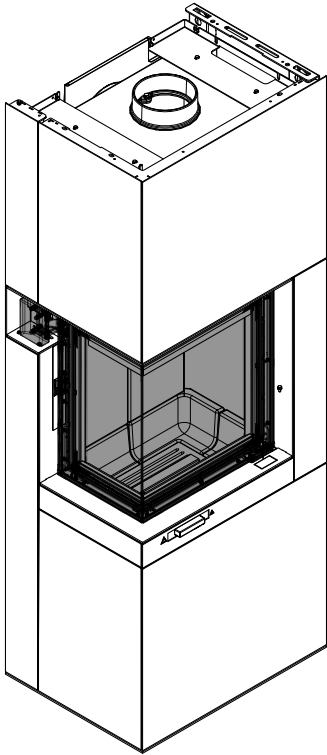

Fig. 30: Fermer la porte

14) Déposer la paroi latérale en dévissant les 2 vis en haut.

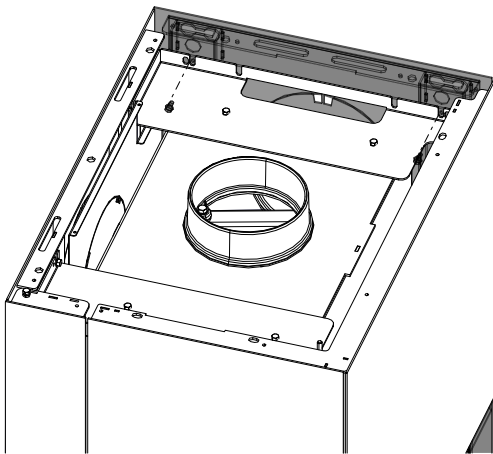

Fig. 31: Déposer la paroi latérale

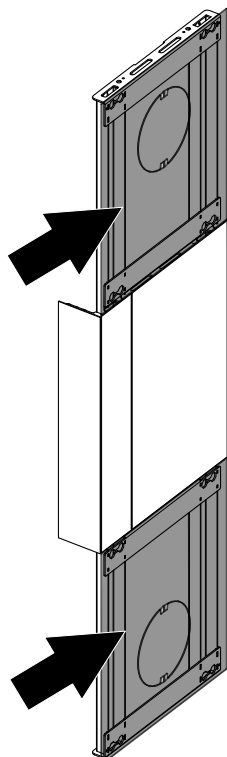

Fig. 32: Installer les caches latéraux

- 15) Faire glisser les caches latéraux (haut et bas) sur la paroi latérale par l'avant.

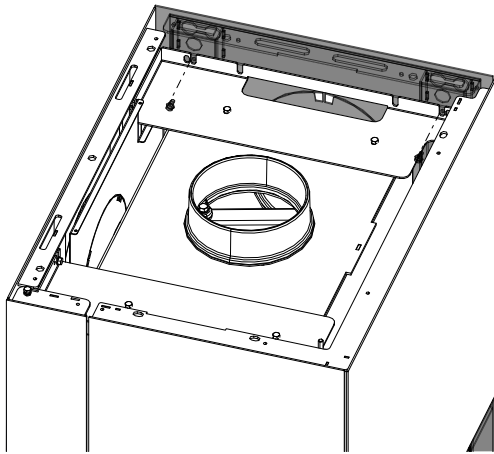

Fig. 33: Installer la paroi latérale

- 16) Fixer la paroi latérale avec les caches latéraux à l'aide des 2 vis du haut.

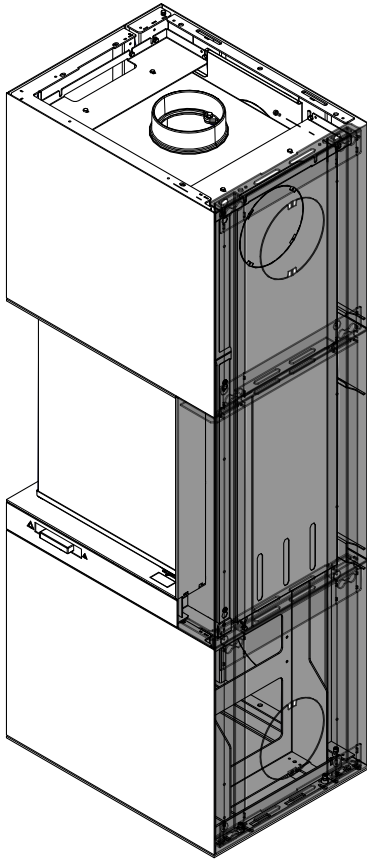

Fig. 34: Paroi latérale installée

17) Remettre le couvercle sur le poêle.

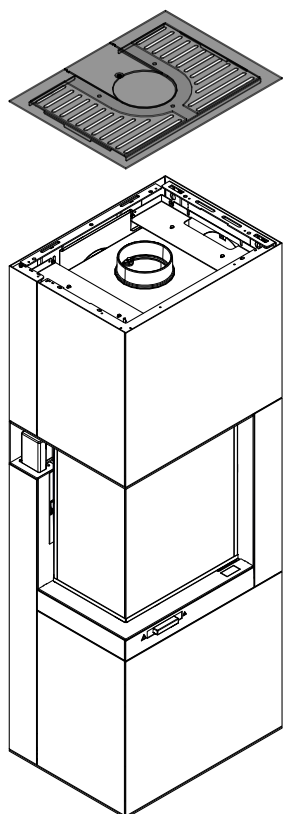

Fig. 35: Installer le couvercle

4 Déposer le revêtement.

Le démontage s'effectue dans l'ordre inverse.

1 Generalità

193005 Rivestimento acciaio 59 K2

Adatto per i seguenti stufe:

- 193001 Kamiba 59 K2 sinistra
- 193012 Kamiba 59 K2 destra

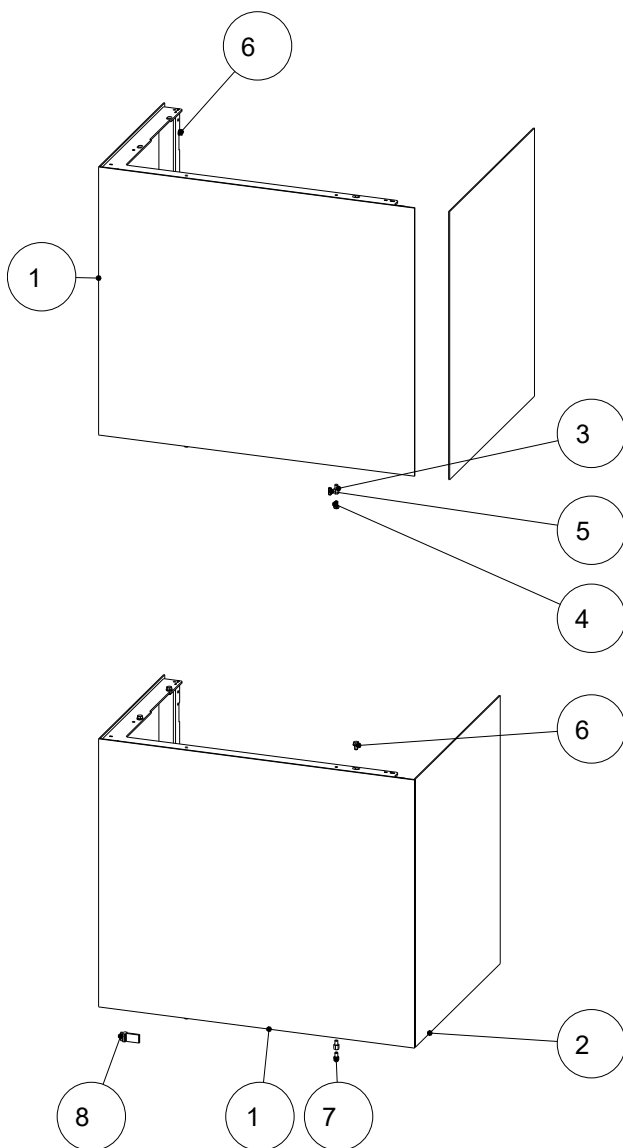

N. pos.	Q.tà	Articolo	N. art.
1	2	Rivestimento in acciaio 59 K2	777824-xx
2	2	Copertura in alto a destra	777846
3	8	Distanziatore M5x8	718983-92
4	4	Vite a testa bombata c. M5x10	718589-92
5	4	Grano con ISR e anello M5x12 DIN916	718747-92
6	5	Taptite SKS M5x8 DIN7500D	718539-92
7	4	Vite SK M5x8 DIN933	718055
8	1	Calibro per fessura 3mm	736623

193006 Rivestimento in ceramica 59 K2

Adatto per i seguenti stufe:

193001 Kamiba 59 K2 sinistra

193012 Kamiba 59 K2 destra

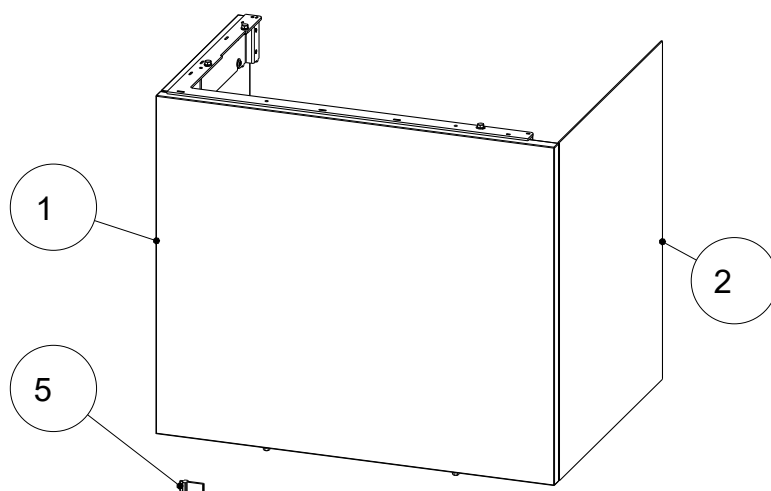
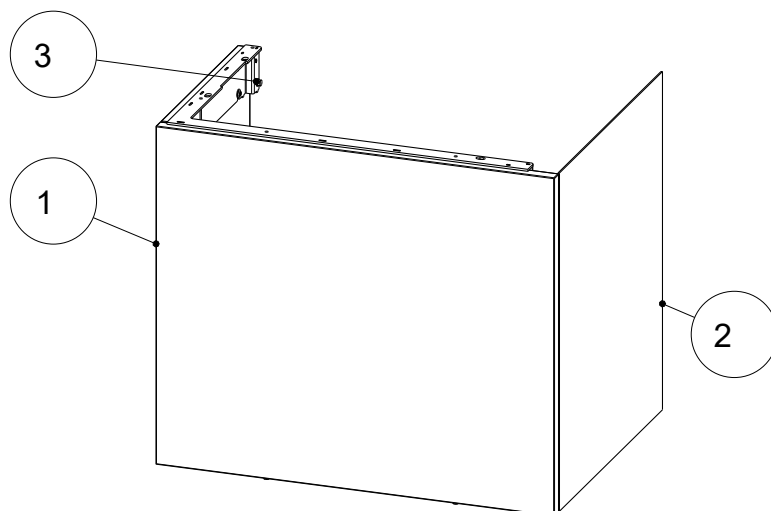



N. pos.	Q.tà	Articolo	N. art.
1	2	Ceramica incollata	736282-xx
2	2	Aletta montata	736284
3	9	Taptite SKS M5x8	718539-92
4	4	Vite a testa bombata a testa bassa ISK M5x10 ISO7380	718589-92
5	1	Calibro per fessura 3mm	736623

2 Montaggio

Il montaggio deve essere effettuato solo da una ditta specializzata autorizzata.

Per le seguenti fasi di lavoro sono necessari i seguenti dispositivi di protezione e strumenti

Tipo di dispositivo di protezione	
	guanti di sicurezza
	scarpe di sicurezza

Strumenti di lavoro	Attività
Utensili isolati	Per evitare di danneggiare o graffiare la verniciatura, non si devono usare oggetti o utensili appuntiti. Per il montaggio e lo smontaggio delle parti del forno è preferibile utilizzare utensili isolati .
Kit chiavi Torx	vari interventi di montaggio
Set di chiavi a brugola	vari interventi di montaggio
Kit chiave a bocca	vari interventi di montaggio

2.1 Montaggio di InsertControl

2.1.1 Integrazione di InsertControl

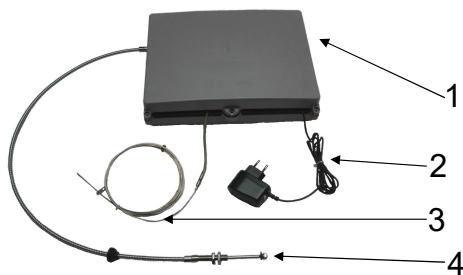

L'unità di comando è composta da:

- Unità di controllo (1)
- Alimentatore (2)
- Sensore di temperatura (270 - 20 cm) (3)
- Cavo Bowden (100 cm) (4)

Fig. 1: Unità di controllo

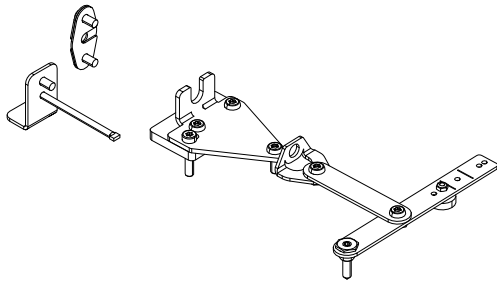

Esistono kit di montaggio idonei ai diversi inserti per caminetto. Gli inserti per caminetto idonei e i numeri degli articoli dei kit di montaggio sono:

38X38x57 K 2,0 - 363002

55x55x..K 3.0 - 363004

63x40x42K 2.0 363005

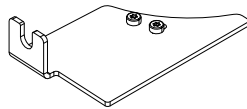

Fig. 2: Kit di montaggio 363002

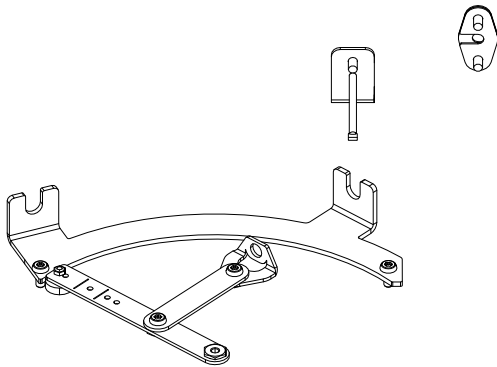

Fig. 3: Kit di montaggio 363004

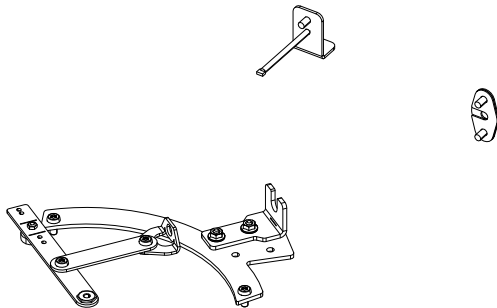

Fig. 4: Kit di montaggio 363005

- 1) Posizionare l'inserto per caminetto in modo che sia accessibile da tutti i lati (ai fini dell'installazione).
- 2) Rimuovere il rivestimento della camera di combustione (Keramott).

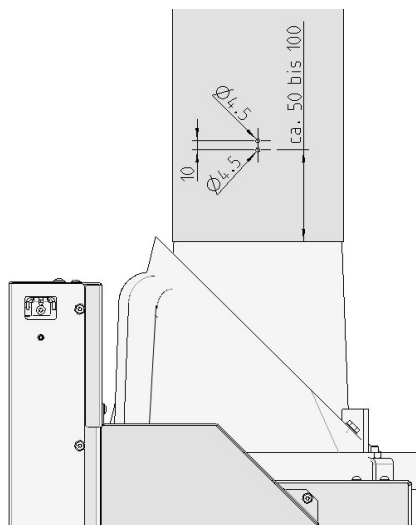

Fig. 5: Diagramma di perforazione - tubo dei fumi

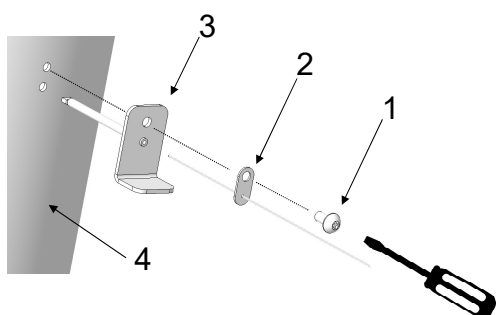

Fig. 6: Montaggio del sensore di temperatura

3) Praticare due fori nel tubo dei fumi per il sensore di temperatura. La posizione dei fori attorno al diametro del tubo da fumo può essere scelta liberamente (vedi schema di foratura del tubo dei fumi).

4) Per montare il sensore di temperatura sono necessari i seguenti componenti del kit di montaggio:

- ⇒ 1 x Taptite ISR-LKS M5x10 (1)
- ⇒ 1 x termocoppia (2)
- ⇒ 1 x Sensore del pozzetto (3)
- ⇒ Cacciavite Torx (non incluso nel kit di installazione)

5) Montare il sensore di temperatura sul tubo dei fumi (4) come illustrato.

Per tutti gli inserti per caminetti, che dispongono dell'Insert-Control, i fori per il cavo Bowden sono già preforati.

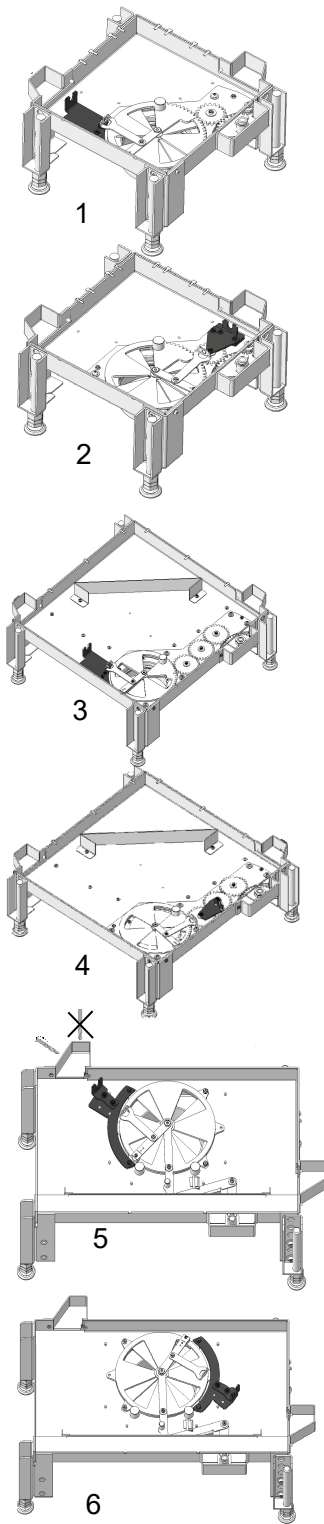

Fig. 7: Montaggio angolo K sx e dx

Qui è possibile vedere le varie possibilità di installazione:
 38x (1) - montaggio a sinistra
 38x (2) - montaggio a destra
 55x (3) - montaggio a sinistra
 55x (4) - montaggio a destra
 63x (5) - montaggio a sinistra
 63x (5) - montaggio a destra

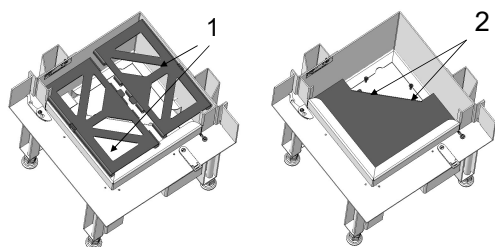

Fig. 8: Smontaggio dei pezzi 38x

Modello 38x

- 6) Rimuovere i pannelli di supporto in Keramott (1).
- 7) Rimuovere la vite Taptite M5x16 (2).
- 8) Rimuovere la copertura dell'aria primaria.

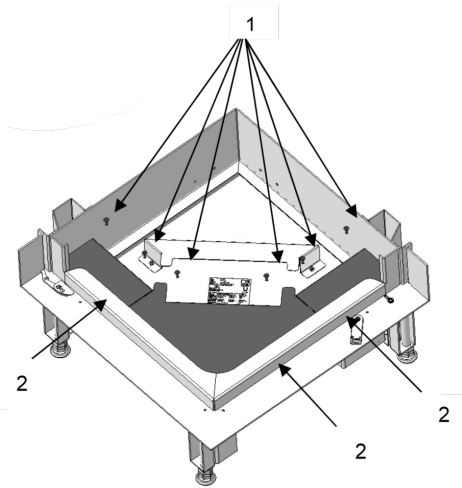

Fig. 9: Smontaggio dei pezzi 55x

Modello 55x

- 9) Rimuovere le sei viti Taptite M5x16 (1).
- 10) Rimuovere le tre coperture dell'aria primaria (2).

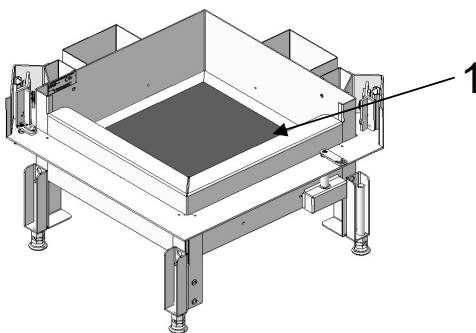

Fig. 10: Smontaggio dei pezzi 63x

Modello 63x

- 11) Rimuovere il pannello di supporto in Keramott (81).

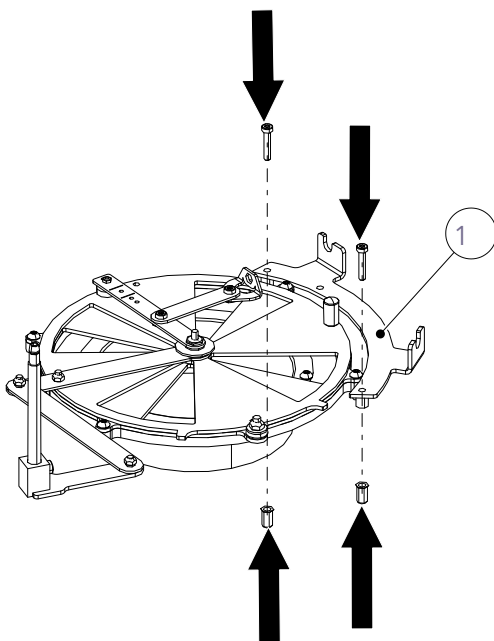

Fig. 11: Installazione del kit di montaggio

Nell'illustrazione seguente, il kit di montaggio 363000 è stato assemblato nella versione di sinistra.

In base all'apparecchio, al kit di montaggio, all'installazione a sinistra o a destra, per montare il supporto è necessario rimuovere o rimontare altre viti. Ciò si evince dalle illustrazioni delle situazioni di installazione della stufa a caminetto/del kit di montaggio e dal disegno dettagliato del kit di montaggio stesso.

- 12) Installare il kit di montaggio (1) come illustrato.
 - ⇒ Dopo aver installato il kit di montaggio, verificare che il regolatore d'aria lavori agevolmente.
- 13) A tal fine, spostare più volte il regolatore dalla posizione minima a quella massima. Se il regolatore dell'aria non dovesse muoversi agevolmente, verificare quanto segue:
 - ⇒ Il kit di montaggio è stato montato correttamente?
 - ⇒ Il collegamento a vite sul disco del regolatore dell'aria è forse troppo stretto?

Se il regolatore dell'aria può essere regolato facilmente, si può proseguire con il montaggio del collegamento tra il gruppo e l'unità di controllo.

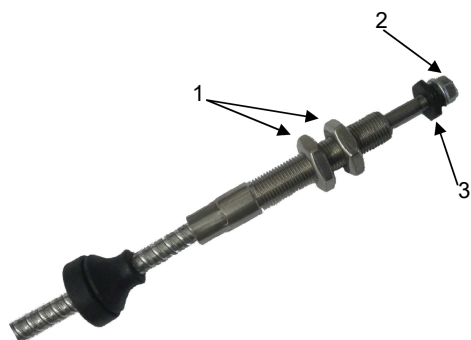

Fig. 12: Installazione dell'unità di comando

14) Rimuovere i due dadi piatti M10x1 (1), il dado M5 con flangia (2) e la piastra distanziale di collegamento (3).

Per il collegamento tra l'unità di controllo e il kit di montaggio sono necessari i seguenti componenti del kit:

- 2 x Taptite ISR-LKS M5x10
- 2 x flangia Cavo Bowden
- Cacciavite Torx (non incluso nella fornitura)

Il luogo di installazione dell'unità di controllo deve essere scelto in modo da garantire quanto segue:

- La temperatura ambiente dell'unità non deve superare i 50 °C.
- L'unità di controllo deve essere accessibile.
- È possibile realizzare un massimo di 2 curve con il cavo Bowden.
- Il raggio di curvatura del cavo Bowden non deve essere inferiore a 100 mm.

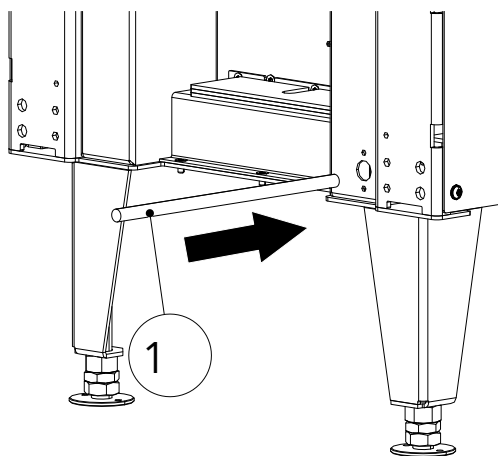

Fig. 13: Inserimento del cavo Bowden

15) Inserire il cavo Bowden (1) attraverso il foro del Ø 16 dell'inserto per caminetto.

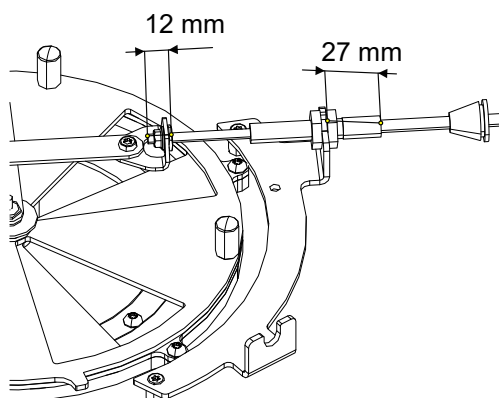

Fig. 14: Collegamento del cavo Bowden

16) Collegare il cavo Bowden con il kit di installazione.

- ⇒ Prestare attenzione alle dimensioni di installazione. Le dimensioni (27 mm e 12 mm) sono uguali per tutti i kit di installazione.

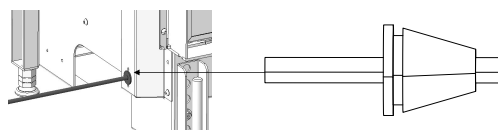

Fig. 15: Innesto della chiusura di gomma

17) Spingere la chiusura di gomma nell'inserto del caminetto finché la scanalatura della chiusura si innesta.

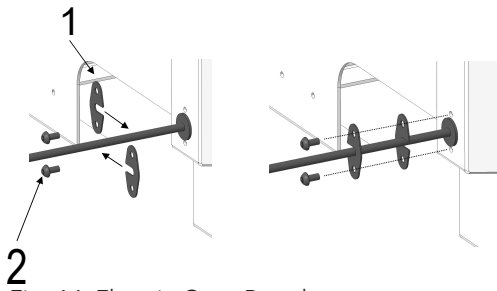

Fig. 16: Flangia Cavo Bowden

- 18) Far scorrere la flangia del cavo Bowden (1) sul cavo stesso una volta da sinistra e da destra.
- 19) Avvitare quindi le due flange (1) all'inserto per caminetto con le viti Taptite (2).
- 20) Dopo l'avvitamento, verificare che la chiusura in gomma sia ben salda e che sia posizionata correttamente su tutto il perimetro. Dopo l'installazione dell'inserto per caminetto, questa zona non è più accessibile!

2.1.2 Test funzionale InsertControl

CONSIGLIO

Prima di rimontare l'inserto per caminetto, è necessario eseguire una prova di funzionamento.

- Assicurarsi che tutti i componenti siano correttamente assemblati tra loro.
- Inserire l'alimentatore nella presa.
- Il comando percorre ora le posizioni massime del motore (corsa di calibratura).
- Attendere circa 10 minuti dopo l'inserimento dell'alimentazione e verificare che il disco di regolazione dell'aria si sia completamente chiuso e aperto una volta.
- Allo scadere dei 10 minuti, il disco di controllo dell'aria deve essere completamente aperto o chiuso (a seconda del programma impostato).

CONSIGLIO

Dopo aver superato il test di funzionamento, l'inserto per caminetto può essere completamente riassemblato.

Se, allo scadere dei 10 minuti, il disco di controllo dell'aria non si è aperto o chiuso completamente, verificare quanto segue:

- Controllare se il kit di montaggio è stato installato conformemente al disegno.
- Controllare se i collegamenti a vite sul disco di controllo dell'aria sono eccessivamente serrati
- Controllare se il cavo Bowden è inceppato o bloccato da un oggetto estraneo
- Allentare il collegamento tra il cavo Bowden e il kit di montaggio
- Verificare se il kit di montaggio può essere spostato facilmente senza il cavo Bowden
- Controllare che il cavo Bowden non sia sporco. Se fosse sporco, pulirlo. **NON OLIARE!**
- Eseguire nuovamente il test di funzionamento senza che l'unità di controllo sia collegata al kit di montaggio. Verificare se l'albero del cavo Bowden raggiunge una corsa di 38 mm.

2.1.3 Funzionamento del comando di combustione automatico InsertControl

InsertControl reagisce solo alle differenze di temperatura dei fumi che si verificano in determinati periodi di tempo. Queste informazioni vengono trasmesse al comando dal sensore di temperatura. Se il sensore di temperatura è difettoso o presenta un malfunzionamento, il comando passa automaticamente alla modalità di malfunzionamento con il 60% di apertura del cursore e non cambia più questa posizione.

Funzionamento

Il software di InsertControl è composto dalle seguenti 6 fasi di programma.

- Calibratura
- Standby
- Fase di accensione
- Fase di combustione (regolatore aria 60 % (Eco) o 80 % (normale))
- Fase di ricarica
- Fase di incandescenza

Calibratura: La calibratura (vedi sopra) dell'unità di comando viene effettuata quando il comando stesso viene collegato alla rete elettrica o viene cambiata la WLAN, ma solo se la temperatura dei fumi è inferiore a 80 °C. In questo modo, il software di controllo rileva dove si trovano le posizioni di apertura del cursore 0% e 100% quando viene utilizzato il camino. Dopo aver riconosciuto le due posizioni massime, l'unità comando si porta sullo 0 % di apertura del cursore (se è stato selezionato il programma corretto) e passa alla fase di standby.

Questo processo richiede circa 10 minuti. Se la temperatura dei fumi è superiore a 80°C, non viene eseguita alcuna calibratura. Il comando utilizza i dati dell'ultima calibratura.

La programmazione del comando prevede diverse curve di combustione, "Eco" e "Normale". Ciascuna di queste due modalità è disponibile con la funzione "in apertura scorrevole" e "in chiusura scorrevole".

Panoramica programma		
Ghiera	Modalità	Funzione
Posizione 0	-	Apertura cursore, sempre 60%
Posizione 1	Normale	in apertura scorrevole
Posizione 2	Eco	in apertura scorrevole
Posizione 3	Normale	in chiusura scorrevole
Posizione 4	Eco	in chiusura scorrevole

Selezione del programma

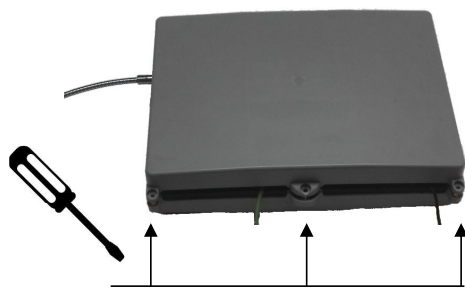

Fig. 17: Scollegamento dell'alimentatore

- 1) Scollegare l'alimentazione dalla presa.
- 2) Rimuovere le tre viti e aprire l'alloggiamento dell'unità di comando.

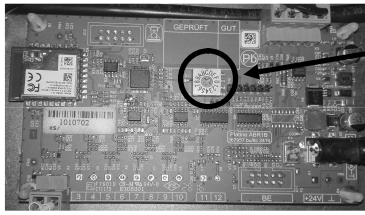

Fig. 18: Selezione del programma

1 Sulla scheda di circuito è presente un selettore (1) che, per impostazione predefinita, è regolato sulla posizione "0".

- 3) Selezionare il programma impostando la freccia del selettore sulla posizione 1, 2, 3 o 4 (vedi tabella "Panoramica dei programmi").
- 4) Prima di richiudere il comando, eseguire una nuova calibratura collegando nuovamente l'alimentazione.
 - ⇒ Se è stata selezionata la funzione corretta "in chiusura scorrevole" o "in apertura scorrevole", l'unità di comando deve chiudere completamente il cursore dopo la calibratura.
 - ⇒ Se ci si accorge di aver selezionato il programma sbagliato, è possibile modificarlo nel menu di servizio dell'app.

APP

Il funzionamento di InsertControl può essere monitorato tramite un'applicazione su smartphone con sistemi operativi iOS e Android. A tale scopo, scaricare innanzitutto sul proprio smartphone l'applicazione "InsertControl" dall'iTunes Store o da Google Play.

Quando viene collegato al circuito, InsertControl crea una WLAN con il nome "ABR_XXXXXX (XXXXXX = numero di serie dell'unità di comando) . È necessario collegare lo smartphone a questa rete (password: 12345678). Avviare quindi l'applicazione e la connessione verrà stabilita automaticamente.

Se lo si desidera, è possibile collegare l'app a un'altra WLAN (nel menu delle impostazioni dell'app). Attenzione, in seguito verrà avviata una nuova corsa di calibratura dell'unità di comando.

3 Montaggio del rivestimento

AVVERTENZA! I diversi rivestimenti sono adatti per entrambe le varianti Kamiba 59 K2.

- 1) Rimuovere il coperchio.

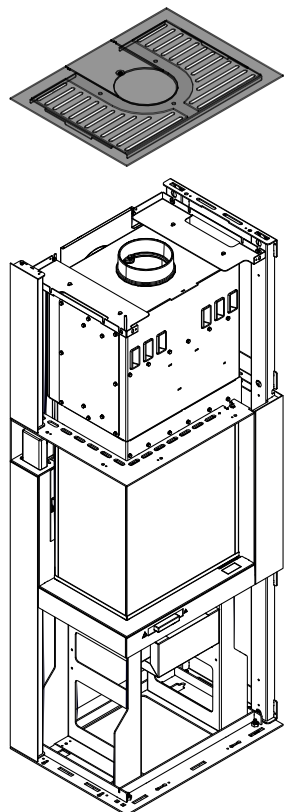

Fig. 19: Rimuovere il coperchio

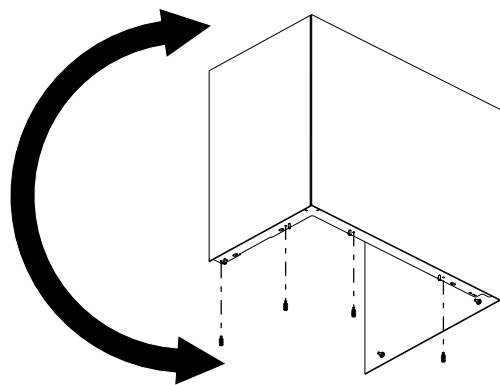

Fig. 20: Preparare il rivestimento in acciaio

Questo passaggio di montaggio è necessario solo per il rivestimento in acciaio!

- 2) Fissare le viti in dotazione nella parte inferiore del rivestimento per prepararlo per la variante destra o sinistra della stufa. Se necessario, riposizionare i grani.

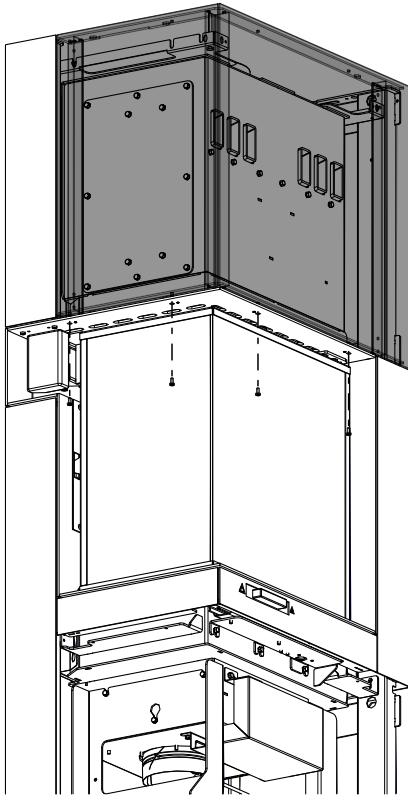

Fig. 21: Fissare il rivestimento superiore

- 3) Posizionare il rivestimento superiore e fissarlo dal basso con 4 viti.

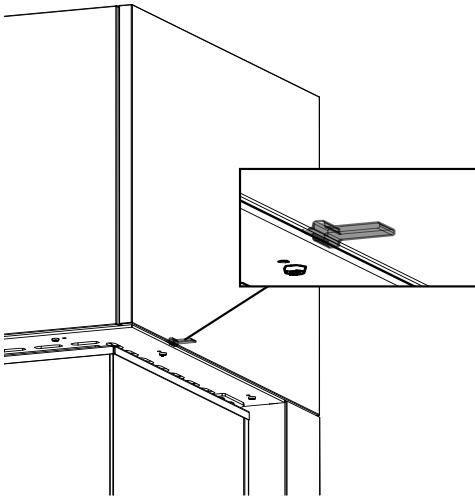

Fig. 22: Mantenere la fessura

- 4) Utilizzare il calibro in dotazione per mantenere una fessura di **3 mm**.

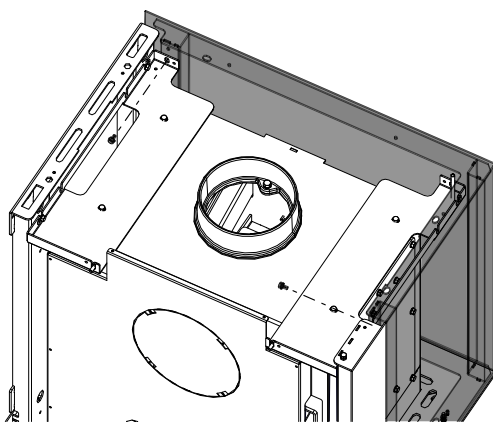

Fig. 23: Fissare il rivestimento superiore dall'alto

- 5) Fissare il rivestimento superiore dall'alto con 2 viti.

6) Aprire la porta.

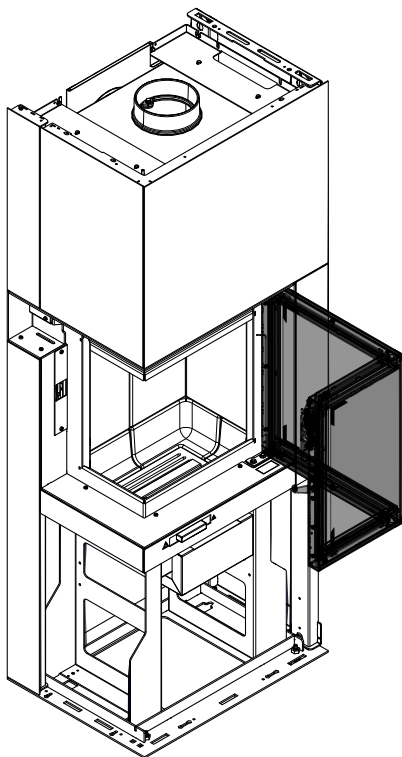

Fig. 24: Aprire la porta

7) Fissare la porta con lo sportello.

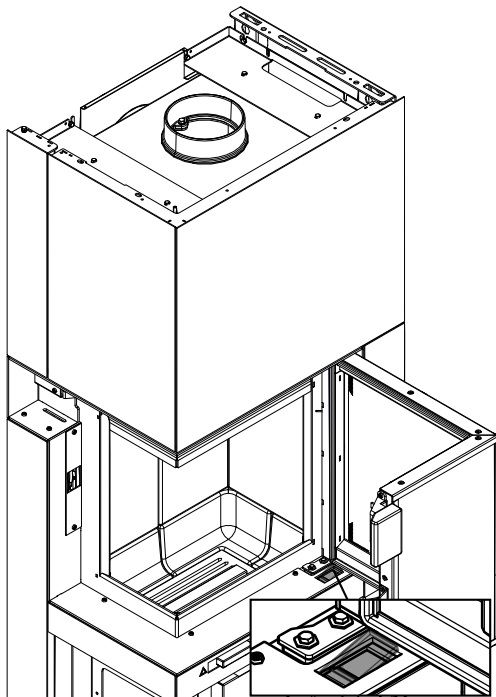

Fig. 25: Fissare la porta

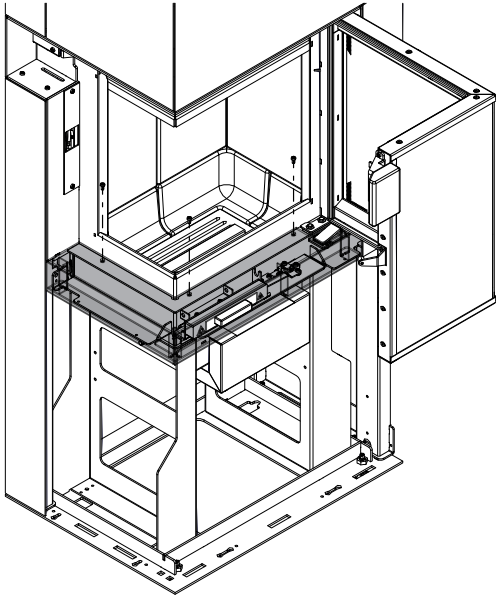

Fig. 26: Smontaggio del diaframma inferiore

8) Smontaggio della copertura svitando le 3 viti.

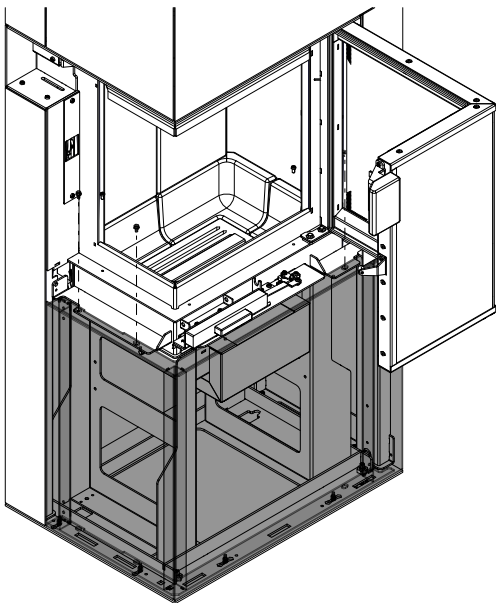

Fig. 27: Fissare il rivestimento inferiore

- 9) Far scorrere il rivestimento inferiore sulla stufa da sinistra a destra (Kamiba 59 K2 L) o da destra a sinistra (Kamiba 59 K2 R) e fissare con 3 viti.
- 10) Utilizzare il calibro in dotazione per mantenere una fessura di **3 mm**.

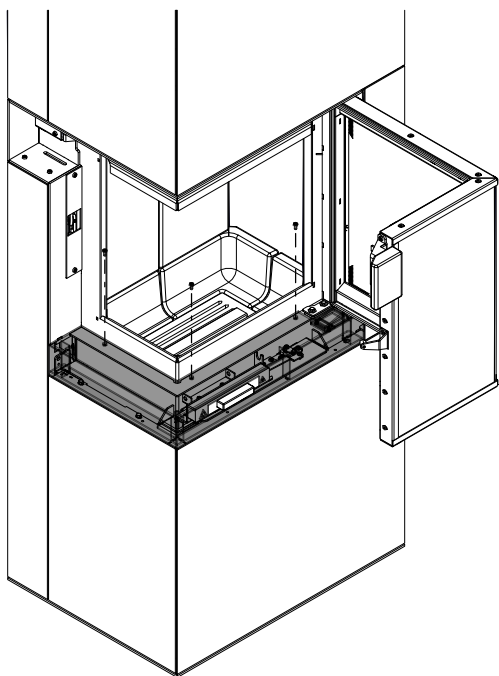

Fig. 28: Fissare la copertura

11) Fissare la copertura con 3 viti.

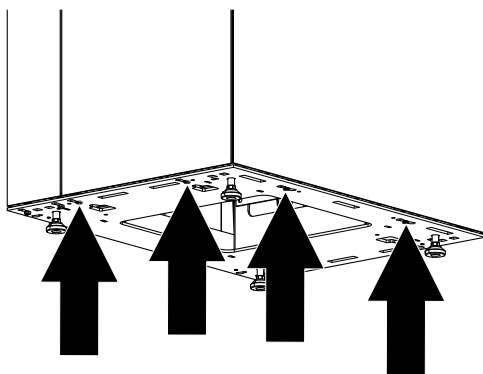

Fig. 29: Avvitare la copertura dal basso

12) Avvitare la copertura dal basso con 4 viti.

13) Chiudere lo sportello.

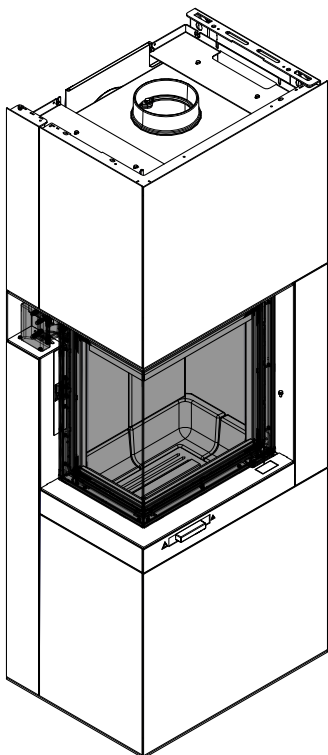

Fig. 30: Chiusura dello sportello

14) Smontaggio della parete laterale svitando le 2 viti in alto.

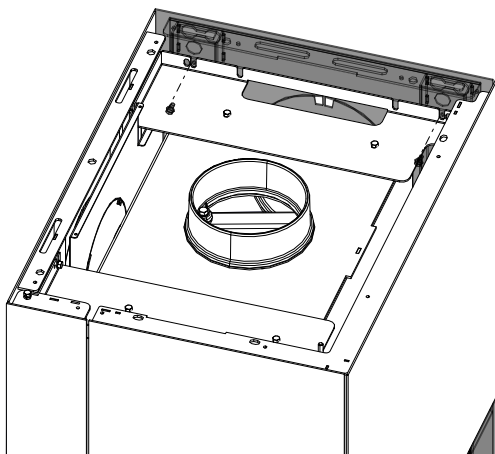

Fig. 31: Smontaggio della parete laterale.

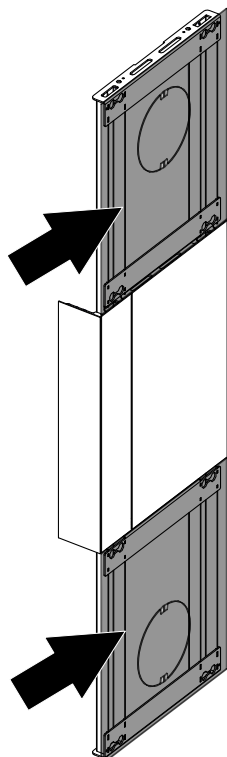

Fig. 32: Montare le coperture laterali

- 15) Far scorrere le coperture laterali (superiore e inferiore) sulla parete laterale dal davanti.

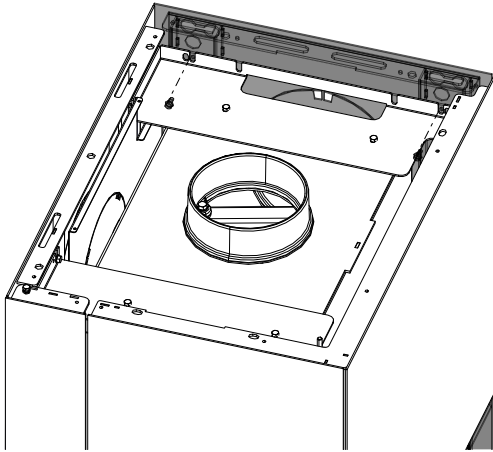

Fig. 33: Montare laterale montata.

- 16) Fissare la parete laterale con le coperture laterali utilizzando le 2 viti superiori.

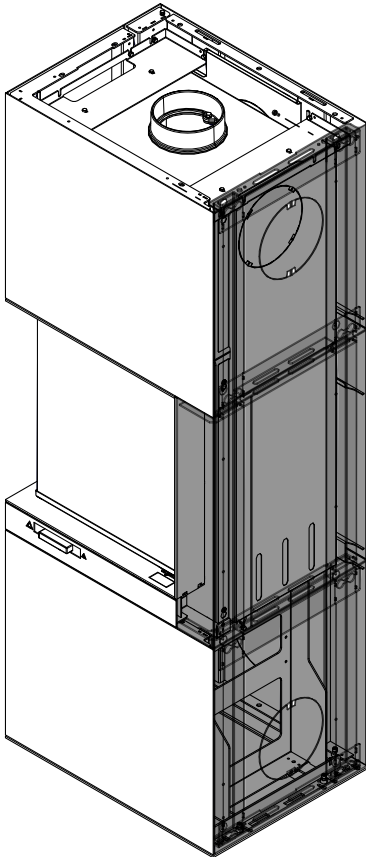

Fig. 34: Parete laterale montata

17) Rimettere il coperchio sulla stufa.

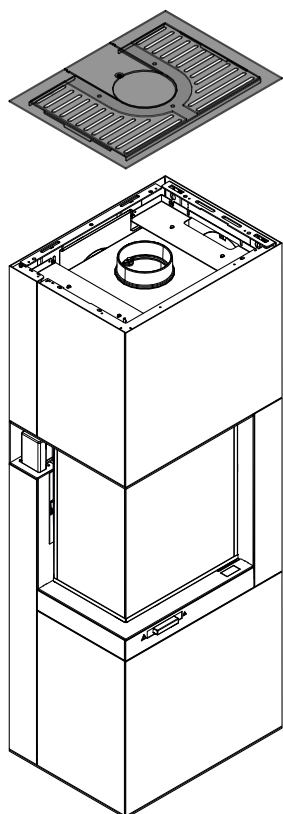

Fig. 35: Montaggio del coperchio

4 Smontaggio del rivestimento superiore

Lo smontaggio avviene nell'ordine inverso.

AUSTROFLAMM GMBH
Austroflamm-Platz 1
A- 4631 Krenglbach

Tel: +43 (0) 7249 / 46 443
www.austroflamm.com
info@austroflamm.com

945340

